

ВАЗОРАТИ МАОРИФ ВА ИЛМИ ҚУМҲУРИИ ТОҶИКИСТОН  
АКАДЕМИЯИ ТАҲСИЛОТИ ТОҶИКИСТОН  
ПАЖУҲИШГОҲИ РУШДИ МАОРИФ БА НОМИ АБДУРАҲМОНИ ҚОМӢ

ISSN 2617-5320



**ПАЁМИ**  
**ПАЖУҲИШГОҲИ РУШДИ МАОРИФ**  
*Силсилаи илмҳои педагогӣ ва психологӣ*

---

**ВЕСТНИК**  
**ИНСТИТУТА РАЗВИТИЯ**  
**ОБРАЗОВАНИЯ**  
*Серия педагогических и психологических наук*

---

**BULLETIN**  
**OF THE INSTITUTE OF**  
**DEVELOPMENT OF EDUCATION**  
*Series of pedagogical and psychological sciences*

---

**2024, №2 (46)**

**ПАЁМИ ПАЖУҶИШГОҶИ РУШДИ МАОРИФ**  
(Маҷаллаи илмиву методӣ)

*Муассис: Пажуҳишгоҳи рушди маориф ба номи Абдурахмони Ҷомӣ Академияи таҳсилоти Тоҷикистони Вазорати маориф ва илми Ҷумҳурии Тоҷикистон.  
Маҷалла соли 2012 таъсис дода шудааст. Дар як сол 4 шумора нашр мегардад.*

**Сармуҳаррир:**  
**Начмиддиниён Асадулло Мирзо**

*номзади илмҳои физика-математика,  
дотсент директори Пажуҳишгоҳи рушди маориф  
ба номи А. Ҷомӣ АТТ*

**Муовини сармуҳаррир:**  
**Лутфуллоева Парвина Маҳмадуллоевна**

*номзади илмҳои педагогӣ, муовини директори  
Пажуҳишгоҳи рушди маориф ба номи А. Ҷомӣ  
АТТ*

**ҲАЙАТИ ТАҲРИРИЯ:**

<b>Саломӣён М. Қ.</b>	<i>доктори илми филология, профессор</i>
<b>Каримова И. Х.</b>	<i>доктори илмҳои педагогӣ, академики Академияи таҳсилоти Тоҷикистон, профессор</i>
<b>Лутфуллозода М.</b>	<i>доктори илмҳои педагогӣ, академики Академияи таҳсилоти Тоҷикистон, профессор</i>
<b>Нуъмонов М.</b>	<i>доктори илмҳои педагогӣ, узви обастаи Академияи таҳсилоти Тоҷикистон, профессор</i>
<b>Мачидова Б.</b>	<i>доктори илмҳои педагогӣ, профессор</i>
<b>Неъматов С.</b>	<i>доктори илмҳои педагогӣ, профессор</i>
<b>Иматзода Л.</b>	<i>доктори илмҳои педагогӣ, профессор</i>
<b>Ҷураев Х.</b>	<i>доктори илмҳои физика-математика, профессор</i>
<b>Амонов Н.</b>	<i>номзади илмҳои психологӣ, дотсент</i>
<b>Миракзода Ф.</b>	<i>номзади илмҳои таърих, дотсент</i>

*Маҷалла ба Феҳристи нашрияҳои илми тақризишавандаи Комиссияи олии аттестатсионии назди Президенти Ҷумҳурии Тоҷикистон аз 28.03.2019 ворид шудааст.*

*Маҷалла ба манбаи маълумоти Индекси иқтибосҳои илми Россия ворид карда шудааст.*

*Маҷалла мақолаҳоро аз рӯйи илмҳои педагогӣ (13.00.00) ва психологӣ (19.00.00) ба ҷоп қабул менамояд.*

*Маҷалла бо забонҳои тоҷикӣ, русӣ ва англисӣ нашр мешавад.*

*Матни комили маҷалла дар сомонии [www.prmatt.tj](http://www.prmatt.tj) [www.payom-prmatt.tj](http://www.payom-prmatt.tj) ҷой дода шудааст.*

*Паёми Пажуҳишгоҳи рушди маориф. – 2024. - № 2 (46). ISSN 2617-5320.*

*Маҷалла дар Вазорати фарҳанги Ҷумҳурии Тоҷикистон номнавис шудааст. Шаҳодатномаи №0219/МҚ-97, аз 27 сентябри соли 2021.*

*Суроғаи идора: 734024, Ҷумҳурии Тоҷикистон, ш. Душанбе, кучаи А. Адҳамов, 11/2, тел.: 2274525, 2270238; E-mail: [shohin\\_7875@mail.ru](mailto:shohin_7875@mail.ru)*

Индекси обуна: 77772

**ҲАЙАТИ МУШОВАРА:**

<b>Саизода Р. Х.</b>	<i>вазири маориф ва илми Ҷумҳурии Тоҷикистон</i>
<b>Хушвахтзода Қ. Х.</b>	<i>президенти Академияи миллии илмҳои Тоҷикистон</i>
<b>Ҷӯразода Ч. Х.</b>	<i>муовини якуми вазири маориф ва илми Ҷумҳурии Тоҷикистон</i>
<b>Саломӣён М.Қ.</b>	<i>президенти Академияи таҳсилоти Тоҷикистон</i>
<b>Насриддинзода Э.С.</b>	<i>ректори Донишгоҳи миллии Тоҷикистон</i>

© ПРМ ба номи Абдурахмони Ҷомӣ,  
2024



## ВЕСТНИК ИНСТИТУТА РАЗВИТИЯ ОБРАЗОВАНИЯ

(Научно-методический журнал)

*Учредитель: Институт развития образования имени Абдурахмана Джами Академии образования  
Таджикистана Министерства образования и науки Республики Таджикистан  
Журнал основан в 2012 г. Выходит 4 раза в год.*

**Главный редактор:**

**Наджмидинийн Асадулло Мирзо**

*кандидат физико-математических наук,  
доцент директор Института развития  
образования имени А. Джами АОТ*

**Зам. главного редактора:**

**Лутфуллоева Парвина Махмадуллоевна**

*кандидат педагогических наук, зам.  
директора Института развития образования  
имени А. Джами АОТ*

### ЧЛЕНЫ РЕДАКЦИОННОЙ КОЛЛЕГИИ:

<b>Саломийн М. К.</b>	<i>доктор филологических наук, профессор</i>
<b>Каримова И. Х.</b>	<i>доктор педагогических наук, академик Академии образования Таджикистана, профессор</i>
<b>Лутфуллозода М.</b>	<i>доктор педагогических наук, академик Академии образования Таджикистана, профессор</i>
<b>Нуъмонов М.</b>	<i>доктор педагогических наук, член-корр. Академии образования Таджикистана, профессор</i>
<b>Маджидова Б.</b>	<i>доктор педагогических наук, профессор</i>
<b>Неъматов С.</b>	<i>доктор педагогических наук, профессор</i>
<b>Иматзода Л.</b>	<i>доктор педагогических наук, профессор,</i>
<b>Джураев Х.</b>	<i>доктор физико- математических наук, профессор</i>
<b>Амонов Н.</b>	<i>кандидат психологических наук, доцент</i>
<b>Миракзода Ф.</b>	<i>кандидат исторических наук, доцент</i>

*Журнал входит в Перечень  
рецензируемых научных журналов ВАК при  
Президенте Республики Таджикистан от  
28.03.2019.*

*Журнал включён в базу данных  
Российского индекса научного цитирования  
(РИНЦ).*

*Журнал принимает научные статьи  
по следующим отраслям науки: 13.00.00 –  
педагогические науки и 19.00.00 –  
психологические науки.*

*Журнал издается на таджикском,  
русском и английском языках.*

*Полнотекстовая версия журнала  
размещена на сайте [www.prmatt.tj](http://www.prmatt.tj),  
[www.rauom-prmatt.tj](http://www.rauom-prmatt.tj)*

*Вестник Института развития  
образования. – 2024. – №2 (46).*

*ISSN 2617-5320.*

*Журнал зарегистрирован в  
Министерстве культуры Республики  
Таджикистан, Свидетельство № 219/ЖР-97,  
от 27 сентября 2021 года.*

*Адрес редакции: 734024, Республика  
Таджикистан, г. Душанбе, улица  
А.Адхамова, 11/2; Тел.: 2274525, 2270238, E-  
mail: [shohin\\_7875@mail.ru](mailto:shohin_7875@mail.ru)*

### РЕДАКЦИОННЫЙ СОВЕТ:

<b>Саидзода Р. Х.</b>	<i>министр образования и науки Республики Таджикистан</i>
<b>Хушвахтзода К. Х.</b>	<i>президент Национальной Академии наук Таджикистана</i>
<b>Джурозода Дж. Х.</b>	<i>первый зам. министра образования и науки Республики Таджикистан</i>
<b>Саломийн М.К.</b>	<i>президент Академии образования Таджикистана</i>
<b>Насриддинзода Э.С.</b>	<i>ректор Таджикского национального университета</i>

Индекс подписки: 77772

©ИРО имени Абдурахмана Джами, 2024



**BULLETIN OF THE INSTITUTE OF DEVELOPMENT OF EDUCATION**  
(Scientific and methodical journal)

*Founder: Institute for educational development named after Abdurrahman Jami of the Academy of Education of Tajikistan Ministry of Education and Science of the Republic of Tajikistan*  
*The journal is established in 2012. Issued 4 times a year.*

**Chief editor:**  
**Najmiddiniyov Asadullo Mirzo**

*Candidate of Phisico–Mathematic Sciences, associate professor, Director of the Institute of Development of Education named after A. Jomi AET*

**Deputy editor:**  
**Lutfulloeva Parvina Mahmaddulloevna**

*Candidate of Pedagogical Sciences, Deputy Director of the Institute of Development of Education named after A. Jomi AET*

**MEMBERS OF THE EDITORIAL BOARD:**

<b>Salomiyon M.K.</b>	<i>Doctor of Philological sciences, Professor</i>
<b>Karimova I.Kh.</b>	<i>Doctor of Pedagogical Sciences, academician of the Academy of education of Tajikistan, Professor</i>
<b>Lutfullozoda M.</b>	<i>Doctor of Pedagogical Sciences, academician of the Academy of education of Tajikistan, Professor</i>
<b>Numonov M.</b>	<i>Doctor of Pedagogical Sciences, corresponding member of the Academy of education of Tajikistan, Professor</i>
<b>Majidova B.</b>	<i>Doctor of Pedagogical Sciences, Professor</i>
<b>Nematov S.</b>	<i>Doctor of Pedagogical Sciences, Professor</i>
<b>Imatzoda L.</b>	<i>Doctor of Pedagogical Sciences, Professor</i>
<b>Juraev Kh.</b>	<i>Doctor of Phisico–Mathematic Sciences, Professor</i>
<b>Amonov N.</b>	<i>Candidate of Psychological Sciences, Docent</i>
<b>Mirakzoda F.</b>	<i>Candidate of History, associate Professor</i>

*The journal is included in the List of reviewed scientific journals of the higher attestation Commission under the President of the Republic of Tajikistan from 28.03.2019.*

*The journal is included in the database Of the Russian science citation index.*

*The journal accepts scientific articles on the following branches of science: 13.00.00 – Pedagogical sciences and 19.00.00 – Psychological sciences*

The journal is published in Tajik, Russian and English.

The full-text version of the journal is available on the website [www.prmatt.tj](http://www.prmatt.tj); [www.payom-prmatt.tj](http://www.payom-prmatt.tj)

Bulletin of the Institute of Development of Education. – 2024. – №2 (46).  
ISSN 2617-5320.

The journal is registered in the Ministry of culture of the Republic of Tajikistan, certificate No.219/JR-97, dated September 27, 2021.

**Editorial address:** 734024, Republic of Tajikistan, Dushanbe, 11/2 A.Adhamov street;  
Tel: 227-45-25, 227-02-38, E-mail: [shohin\\_7875@mail.ru](mailto:shohin_7875@mail.ru).

**EDITORIAL COUNCIL:**

<b>Saidzoda R. H.</b>	<i>Minister of Education and Science of the Republic of Tajikistan</i>
<b>Khushvakhtzoda K. Kh.</b>	<i>President of the National Academy of Sciences of Tajikistan</i>
<b>Jurazoda J.H.</b>	<i>first deputy Minister of Education and Science of the Republic of Tajikistan</i>
<b>Salomyon M.Q.</b>	<i>President of the Academy of Education of Tajikistan</i>
<b>Nasriddinzoda E.S.</b>	<i>Rector of the Tajik National University</i>

Subscription index: 77772

© IDE named after Abdurahmon Jomi, 2024



ПЕДАГОГИКА ВА ПСИХОЛОГИЯ  
ПЕДАГОГИКА И ПСИХОЛОГИЯ  
PEDAGOGY AND PSYCHOLOGY

ТДУ: 375.3

САБАБҲОИ РАФТОРҲОИ НОҶОИ ЧАВОНОН ВА РОҶҲОИ  
ПЕШГИРИИ ОНҲО

*Раҷабов С.*

Пажухишгоҳи рушди маориф ба номи Абдурахмони Ҷомии  
Академияи таҳсилоти Тоҷикистон

*Абдулов А.*

Донишгоҳи байнанмилалии забонҳои хориҷии Тоҷикистон  
ба номи Сотим Улуғзода

Давлати тозабунёди тоҷик, баъд аз пошхӯрии Иттиҳоди Шӯравӣ дар вазъияти бухронии ниҳоят шадид қарор дошт ва бо барқарор шудани сулҳу ваҳдати миллӣ, талошҳои зиёд ҷиҳати амалӣ намудани меъёрҳои арзишҳои нави иҷтимоӣ ба миён омад ва хурсандона то ба имрӯз, дар ин ҷодда дастовардҳои ҷашмирас пайдо гардиданд. Махсусан, фаъолияти шабонарӯзии Асосгузори сулҳу ваҳдати миллӣ-Пешвои миллат, Президенти Ҷумҳурии Тоҷикистон, муҳтарам Эмомалӣ Раҳмон дар таълиму тарбияи наврасону ҷавонон қобили зикр аст Вале, барои пурра таъмин намудани талаботу дархостҳои ҷавонон солҳои зиёд ва заҳматҳои тӯлонӣ зарур аст. Ин омили воқеии вақтро ба эътибор нагирифтаю сарфаҳм нарафта, қисме аз ҷавонон саросема барои тез ба мақсад расидан ба қачрафторҳои гуногунҷабҳа даст мезананд. Бади қор дар он аст, ки баъзе ашхосу қувваҳои дохилию берунии бадбину ҷомеа аз ин саросемагӣ ва содабовариву гумроҳии ҷавонон суистифода менамоянд. Оид ба ин масъалаҳои доғи рӯз, дар мақолаи мазкур фикру ақидаи худро иброз карданӣ.

Зиндагии одамон, аз ҷумла ҷавонон дар ҳама давру замон чунин таҳрезӣ шудааст, ки рафтору амали онҳо пурра ба хоҳиши ҳуди онҳо вобаста набуда, дар доираи қоидаҳои аз ҷониби аъзои ҷомеа мақбулгаштаю муайянгардида, яъне бо ибораи илмӣ арзишҳо ва меъёрҳои иҷтимоӣ сурат мегарданд. Сотсиологӣ машҳури Амриқой П.Сорокин дуруст иброз намудааст, ки “арзишҳои иҷтимоӣ зербинои ҳама гуна фарҳангҳост”

Рабиши гиромидошти арзишҳои иҷтимоӣ ва меъёрҳои иҷтимоӣ ин шохроҳи асосии қабулгардидаи тамоми аъзои ҷомеа мебошад, ки берун рафтани ва ё берун баромадан аз ин шохроҳ ба қачрафтории иҷтимоии шахс сабаб мегардад. Аз таҳлили арзишҳо ва меъёрҳои иҷтимоӣ бар меояд, ки “берун рафтани аз арзишҳою меъёрҳои иҷтимоӣ, ки аз тарафи ҷомеа пазируфта шудананд, содир кардани гуноҳ дар рафтори сиёсӣ, оилавӣ, ҳуқуқӣ, ахлоқӣ ва амсоли ин қачрафтории иҷтимоӣ номида мешавад”

Имрӯз дар байни ҷавонони мо ду намуди қачрафторӣ бештар маъмул аст. Яқум, аз арзишҳою меъёрҳои иҷтимоии қабулгардида бешууронаю кӯдакона берун баромадан, дур рафтани, ки на чандон қачрафторҳои вазнин мебошанд ва дуҷум, рафторҳое, ки боиси ҷурм, гуноҳ, рафтори ноҷо, рафтори ҳилофи қонун, рафтори зидди тартиботи ҷамъиятӣ мегарданд, ки оқибати онҳо барои ҷамъият ҳафноқанд.

Боиси фахр аст, ки дар кишвари мо дар байни ҷавонон қачрафторҳои вазнин кам дида мешаванд. Ин, албата бо талошу заҳматҳои роҳбарияти давлат, сохторҳои давлатии масъули қор бо ҷавонон, падару модарон, ҳайати омӯзгорони мактабҳои миёна ва ҳайати профессорону омӯзгорони макотиби олии ҷумҳурӣ ба даст омадааст.

Бузургони мо ҷавониро ба ситорае шабоҳат додаанд, ки як маротиба дар осмони умри инсон тулуъ мекунад. Давраи ҷавонӣ, давраи оғози сабзиши ниҳолҳои кӯчаке ба ҳисоб меравад, ки бо сабзидани ин ниҳолҳо ояндаи кишвар сарсабзу хуррам мегардад. Ягона роҳе, ки ҷавонон ҳамчун мутахассиси касбӣ давлату миллатро пеш мебаранд, ин донишу малакаи ҳуби онҳост. Ин нуқтаи муҳимро ба эътибор гирифта, роҳбарияти кишвар бо мақсади рушду қамолоти ҳамҷонибаи ҷавонон барои онҳо то андозае шароити мусоид фароҳам овардааст. Танҳо барои ҷавонон зарур аст, ки дониш омӯзанд, барои дар ҷомеа пайдо намудани мавқеи сазовори худ кӯшиш намоянд, бо меҳнати ҳалол фанҳои таълимиро аз худ намуда, ба ватану миллат содиқ бошанд, дар рушду нумӯи ва ободии диёри хеш – Тоҷикистон сарҳам гузоранд.

Аксарияти ҷавонон, гуфтаҳои болоро бечуну чаро иҷро мекунанд ва намунаи ибратанд. Вале, ҷавононе низ ҳастанд, ки арзишҳои иҷтимоӣ ва меъёрҳои иҷтимоиро пурра риоя накарда, боиси костагии ҷомеа мешаванд, бо гуфтору рафторҳои ночойи худ сабаби ташвишу озори волидонӣ худ, омӯзгорон ва роҳбарияти сохторҳои гуногуни давлатию ҷамъиятии кишвар мегарданд.

Дар мақолаи мазкур, муаллифон хоستانд баъзе рафторҳои ночойи ҷавонон, сабаб ва сарчашмаҳои ба вучуд омадани онҳо ва роҳҳои пешгириашонро, нишон диҳанд. Чӣ тавре гуфтем, аксарияти ҷавонон хоҳишу ҳаваси хондан доранд, аз интиҳоби касбҳои худ розиянд, бо дилгармӣ дар донишгоҳҳо мехонанд, дархосту талаботи аҳли ҷомеаро иҷро мекунанд, вале ҷавононе низ ҳаст, ки бошууроноя бешууроно доимо майли қачрафторҳои ғайриқонунӣ доранд. Рафторҳои ночойи онҳо дар кӯчаю ҷойҳои ҷамъиятӣ, ки гурӯҳҳои зиёди одамон мавҷуд аст, бештар дида мешавад. Дар ин ҳолат, албата ба нафарҳое, ки дар он ҷо хузур доранд нооромию беҳаловатӣ бунёд мекунанд.

Ба ақидаи муаллифон, сабабҳои ҷунин рафтору кирдори баъзе ҷавонон ин кофӣ набудани таъсири тарбия дар оила, дар макотиби гуногуне, ки онҳо машғули таълиманд, дар сохторҳои гуногуни давлатию ғайри давлатие, ки онҳо ба қор машғуланд мебошад. Дар байни онҳо ҷавононе ҳаст, ки ҳазлу шуҳро дӯст медоранд, қисми дигараш на ба хондан, балки бештар ба варзиш, сурудхонӣ ҳазлгӯӣ ва амсоли ин, ҳавас доранд, вале ба онҳо тавачҷуҳ начандон ҷавобгӯ аст. Илова бар ин, баъзе ноадолатихою нобаробарихоӣ иҷтимоӣ, сабаби гуфтору рафторҳои ночойи ҷавонон мегарданд. Баъзеи онҳо бо шароити хуби таълиму қор таъминанд, вале баъзеҳо аз ин қорҳо маҳруманд. Ин маҳрумӣ ба ҳолати рӯҳии онҳо таъсири манфӣ мерасонад. Ҳама ҷавонро албата баробар қардан нодуруст аст, вале тавачҷуҳи дигарон ба ҷавонони шароити вазнини зиндагидошта, ёрӣ ба онҳо, қалб намудани онҳо ба қорҳои ғоиданок, онҳоро метавонад руҳбаланд созад, ҳавасманд гардонад, боварӣ пайдо кунанд, ки саводнокӣ, сатҳи касбии баланд ва маҳорату қобилиятро давлат аз ҳама боло меҳисобад.

Дар симои баъзе ҷавонон ҳолатеро дидан мумкин аст, ки мавқеи қонформистиро қабул қардаанд ва мавқеи ҳосси худро надоранд, бетарафию бепринсипӣ зохир менамоянд, ба ҳаргуна чехрае, ки қаму беш қудрат дорад, кӯрқӯрона пайравӣ менамоянд, зеро таъсири афқори онҳо монда, ақидаи онҳоро дуруст меҳисобанд. Қонформистҳои иҷтимоӣ - ин фард ё аъзои ҷомеа мебошад, ки новобаста ба дидгоҳ, пиндор, дониш, зеро таъсири афқори аксари аъзои гурӯҳ монда, тамоми ақидаҳои онҳоро дуруст меҳисобад. Ба маънии дигар қонформист – ин инсонест, ки одати безътирозӣ дошта, ба ҳама итоат менамояд. Ҷунин нафарон мулоҳизаи шахсӣ, эътиқоди шахсӣ ва «Ман»-и худро надоранд. Қонформист – ин навъи мутобиқаштаи иҷтимоист. Баъзе ҷавонон тақлидқоранд, аз дигарон ибрат мегиранд ва худ онро тақрор менамоянд. Ақидае дар майнаи баъзеи онҳо ҷой гирифтааст, ки гуё барои бо роҳи дуруст хондану савод гирифтаи зарурат нест.

Бояд таъкид қард, ки ҳар як рафтори ғайримӯқаррарӣ ба хусус қачрафторӣ ба омилҳои зиёд вобаста аст. Омилҳои аввали қачрафтории ҷавонро дар оилаҳо бояд қуст, зеро аксарияти волидайн вазифаашонро дар назди фарзанд танҳо дар хӯрондану пушондан дида, ба тарбияи ахлоқии фарзанд, тарзи таҳсили ӯ эътибор намедиханд. Агар дар мактабҳои олий омӯзгорон аз донишҷӯён донишу ахлоқ талаб намоянд, дар ҳонаю кӯча бошад на ҳама волидон ба ин эътибор медиҳанд. Дар натиҷа, мактабу оила алоқамандии заруриро аз даст медиҳанд. Агар талаботи дар мактаб буда, дар оилаҳо низ идома меёфт, онгоҳ таъсири таълиму тарбия дар тарбияи солими ҷавон нақши бештар мебозид.

Дигар омил ин ба воситаи макотиби олий аз қониби падару модар фарзанди худро аз хизмати ҳарбӣ озод қардан аст, ки ин алақай нишонаи қачрафторӣ мебошад, падар фаромӯш қардааст, ки ҳудаш дар хизмати ҳарбӣ обу тоб ёфта, ба шахсияти солим табдил ёфтааст. Хизмати ҳарбӣ дар қадом шакле бошад, барои ҷавонмард шудан ёрӣ мерасонад ва ба ӯ имқоният медиҳад, ки давраи ҷавониро беҳтару сабуқтар гузаронад. Омилҳои дигар аз он иборат аст, ки волидон ба қобилияти фарзанд, дараҷаи инқишофи зехнии ӯ эътибор надода, ӯро ба макотиби олий дохил шудан пешниҳод менамояд. Беҳтар мешуд, ки агар волидон хоҳиш ва маҳсусан, қобилияти фарзандашонро ба эътибор гирифта, мутобиқи он рафтор намоянд. Мумкин барои баъзе ҷавонон дар макотиби олий дохил шудан ва вақтро беҳуда гузаронидан зарурат набошад. Дар зиндагӣ, мисолҳои зиёданд, ки ҷавон мактаби олиро тамом қардаст,

вале қобилияти дар ихтисосаш кор карданро надорад ё ин ки ба кор таъмин нашудааст. Касби дигар надорад, ки ба он машғул шавад, бинобар ин, ё ба муҳочират меравад ва ё дар кӯча бекор мегардад. Хуб мешуд, ки падару модар ба чунин ҷавонон баъд аз хатми синфи 9 касbero омӯзонанд, то ки онҳо зиндагиашро пеш бурда тавонанд. Дар кишварҳои хориҷ ҳамин хусусияти ҷавон ба эътибор гирифта мешавад.

Омили бисёр муҳимми баъзе рафторҳои ноҷои ҷавонон, аз он иборат аст, ки падару модари ҷавонони солҳои таваллуди 1992 то тахминан 2005 дар шароити вазнин ва бесарусомонӣ қору фаъолият доштанд. Бевосита, ҳамин эҳсоси бади рӯҳии онҳо ба таваллуду рафтори минбаъдаи фарзанд таъсири манфии худро гузоштааст. Аҳамият дода бошед, баъзе ҷавонро барои рафторҳои бадаш агар сарзаниш карданӣ шавед, вай механдад. Яъне имунитети таъсири суханҳои танқидиро надоранд.

Ба маврид аст, гӯем, ки рафторҳои ноҷойи баъзе ҷавонон ислоҳшаванда аст дар ҳолате, ки агар фаъолияти якҷояи падару модар, омӯзгорон ва дигар аҳли ҷомеа, боз ҳам ҷонок гардад. Яъне, тарзу усули ташкили назорати иҷтимоӣ аз ҳама роҳи дурусти пешгирии рафторҳои ноҷои ҷавонон ба шумор меравад. Воситаи муҳимми назорати иҷтимоӣ, ин қонеъ намудани дархосту манфиатҳои гуногуни ҷавонон ба шумор меравад. Аз ҷумла, ҳамарӯза ҷалб намудани онҳо ба намудҳои гуногуни варзиш ба монанди сексияҳои гуногуни варзишӣ (гуштингирӣ, волейбол, футбол, таэквандо, каратэ, бокс, шахмот, шашка ва ғ.), ҷалб намудани онҳо ба дастаҳои гуногуни маданӣ оммавӣ, ба монанди дастаҳои рақсу суруд, маҳфили зарифон (КВН) ва ғ.). Ҳатман ин ҷорабиниҳо дар шакли мусобиқаҳои дохилию берунӣ бо ҷалби падару модарон ва ҳавасмандкунонӣ бояд сурат гиранд. Яъне мусобиқа ба монанди мубориза барои обу рӯйи ҷавон бояд ташкил карда шавад ва дар телевизион намоиш дода шавад. Имрӯз ҷавонро бештар рекламаи ӯ ва ҳавасмандии пулӣ фаъол мегардонад.

Дигар масъалаи муҳимме, ки ба он бояд тавачҷуҳ дода шавад, ин масъалаи равонии ҷавонон аст. Мунтазам бояд ба ҷавон фаҳмонда шавад, ки агар ӯ рафтори ноҷои худро қатъ накунад, онро давом диҳад, пас на танҳо низои байни ӯ, падару модари ӯ ва аҳли ҷомеа, балки низои дохилии ҷавон сурат мегирад. Яъне, ҷавон дар ҳолати риоя накардани талаботи қабулгардидаи аҳли ҷомеа, ба худ ва аҳли оилаи хеш мушкилиҳои зиёд пеш меорад. Аз ин бармеояд, ки рафтори ноҷо, ин рафтори мочароангез аст ва дар ҳолати пешгирӣ ва ё ҳал нашудани он, дар бисёр ҳолатҳо бо афсурдагии якҷақта ва ё доимии донишҷӯ анҷом меёбад. Ин се рафтори донишҷӯ бо ядигар алоқамандии ҷудонашаванда доранд. Онҳо давоми якдигаранд. Оқибати афсурдагӣ агар доимӣ бошад, бо маризии руҳии ӯ ё даст задан ба гуноҳи вазнин анҷом меёбад. Нишонаҳои нофороми афсурдагӣ дар шакли оташинию эҳсоси баланд, набудани имконияти худро бадаст гирифтани, эҳсоси хастагии бебабабу номаълум ва ғайра сурат гирифта, яку якбора тез ошқор мегарданд ва бо нигоҳи оддӣ дида мешаванд. Фикрҳои бад ба сар зада медароянд, дар мағзи сар тоб хурда, аз даҳон суханҳои қабехи пош мехуранд. Андаке мемонад, ки ҷавон ба касалии вазнин дучор гардад.

Бори дигар, зарур аст таъкид намоем, ки ҳолати афсурдагӣ худ ба худ хатарнок нест, дар он ҳолат хатарнок мегардад, ки метавонад маҷмуи бемориҳои барои ҷавон вазнинро ба вуҷуд оварад, яъне ба дистресс – ба лоғаршавию бемадорӣ расонад. Афсурдагӣ ба пастшавии қобилияти таълимию кории ҷавон сабаб мешавад, фаъолияти ҳаётию эҷодии ӯро заиф месозад, бедорхобӣ мекашад.

Дар пайдо шудани афсурдагӣ, пеш аз ҳама муносибатҳои кории аҳли ҷомеа ва ҷавон эҳсос мегардад. Аз ин лиҳоз, ба мақсади огоҳонидану пешгирӣ намудани афсурдагӣ, психологияи идоракунии муосир ба ду самт тавачҷуҳ зоҳир менамояд. Самти нахуст, нисбат ба аҳли ҷомеа, ки ба уҳдаи онҳо, паст намудани сатҳи ҳолатҳои афсурдагӣ дар байни ҷавонон гузошта шудааст ва самти дуюм, нисбати ҷавонон, ки бояд худро аз афсурдагӣ хифз кунанд, аз рафторҳои ноҷою низоъҳои худдорӣ кунанд, ба уҳдадорҳои вазифавии худ содиқ бошанд ва барои дигарон, дар мадди аввал барои аҳли ҷомеа манбаи пайдо шудани афсурдагӣ нагарданд.

Дар охир бояд таъкид намуд, ки ин чанд сухани ибраз гардида, албата тамоми маълумоти заруриро дар бораи дарки пурраи ин масъалаҳои беҳад муҳимму мураккаби ҳаёти ҷавонон, пешниҳод карда наметавонад. Ин масъалаҳо тадқиқоти фундаменталии сотсиологияи психологиро талаб мекунанд. Вале, ҳамчун маълумот барои пешгирии рафторҳои ноҷойи ҷавонон, махсусан, донишҷӯён метавонад то андозае хизмат намоянд.

#### АДАБИЁТ:

1. Қонуни Ҷумҳурии Тоҷикистон “Дар бораи масъулияти падару модар дар таълиму тарбияи фарзанд” Ниг.: [http://base.mmk.tj/view\\_sanadho](http://base.mmk.tj/view_sanadho).
2. Қонуни Ҷумҳурии Тоҷикистон “Дар бораи танзими анъана ва ҷашну маросим дар Ҷумҳурии Тоҷикистон”. Ниг.: [http://base.mmk.tj/view\\_sanadho](http://base.mmk.tj/view_sanadho).
3. Албер Камю. Инсони тоғӣ. Техрон, ۱۳۷۴, 1374. البرکلمو تهران. انسان تاغی.
4. Исаев Б.А. Социология. Краткий курс. 2010. С. 67.
5. Кори иҷтимоӣ. Фарҳанги мухтасари энциклопедияи кори иҷтимоӣ. Душанбе, 2010.
6. Руткевич М.Н. Социология образования и молодежи. М.: Гардарики, 2002. 541 с.
7. Sorikin P.A. Social and Cultural Dynamics. N.Y., 1937. Vol. 1. P.67.
8. Шарипов И. У., Гулахмадов Ш. Конформизм ва омилҳои пайдоиши ахлоқи конформистӣ дар байни ҷавонони тоҷик //Илм ва ҷомеа. Маҷаллаи академии илмию оммавӣ. № 2(6). 2017.

#### САБАБҲОИ РАФТОРҲОИ НОҶОИ ҶАВОНОН ВА РОҶҲОИ ПЕШГИРИИ ОНҲО

Дар ин мақола муаллифгон мафҳум, моҳият ва аҳамияти рафтори девиантӣ, ташаккул ва оқибатҳои онҳоро дар байни ҷавонони ҷумҳурии мавриди баррасӣ қарор додаанд. Ба идоракунии ва назорати иҷтимоии рафтори ҷавонон аз ҷониби ҷомеа таваҷҷӯҳи хоса дода шуда, барои пешгирӣ ва рафъи онҳо як қатор тавсияҳо медиҳанд.

**Калидвожаҳо:** *девиант, сепаратист, стигма, исёнгар, аномия, реалист, конформист, гурӯҳи иҷтимоӣ, меъёрҳои иҷтимоӣ, арзишҳои иҷтимоӣ.*

#### ДЕВИАНТНОЕ ПОВЕДЕНИЕ МОЛОДЁЖИ: ПРИЧИНЫ И СПОСОБЫ ИХ ПРЕДУПРЕЖДЕНИЯ

В данной статье авторы рассматривают понятие, сущность и актуальность девиантного поведения, их образования и последствия среди молодёжи республики. Особое внимание обращается управлению и социального контроля поведения молодёжи со стороны общества, и предлагают ряд своих рекомендаций для предупреждения и угрозы такого состояния.

**Ключевые слова:** *девиант, сепаратист, стигма, мятежник, аномия, реалист, конформист, социальная группа, социальные нормы, социальные ценности.*

#### DEVIANT BEHAVIOR OF YOUTH: CAUSES AND WAYS OF THEIR PREVENTATION

This article discusses the problem of the deviant vision of the Tajik youth in the modern world, the causes, consequences and ways to solve this problem. Most attention are given to modern theories of the deviant behavior and its types, the particularities of the problem of rebellion and rioter, factors and causal entry of the Tajik youth into its ranks. The authors try to uncover some of the factors of rioter and its consequence for the Tajik society and the world community.

**Key words:** *deviant, separatist, revolution, stigma, rebel, anomie, realist, conformist, social group, social norms, social values.*

**Маълумот дар бораи муаллифгон:** *Раҷабов Саидниғмон номзади илмҳои таърих, дотсенти кафедраи таърих ва робитаҳои байнифарҳангии ДБЗХТ ба номи С.Улугзода, Эл.почта: Saidnemon@dk.ru, тел: 900611118.*

*Абдулов Аслам -номзади илмҳои таърих, дотсенти кафедраи таърих ва робитаҳои байнифарҳангии ДБЗХТ ба номи С.Улугзода, тел: 918186001.*

**Сведения об авторах:** *Раҷабов Саидниғмон к.и.н. дотсент кафедраи история и межкультурного отношения МУИЯ имени С.Улугзода. Эл.почта: Saidnemon@dk.ru, тел: 900611118.*

*Абдулов Аслам. –к.и.н, дотсент кафедраи история и межкультурного отношения МУИЯ имени С.Улугзода. тел: 918186001.*

**Information about the author** *Radjabov Saidnigmon Ph.D. dotsent department of history and intercultural relations of the International Institute of Languages named after S. Ulugzoda. Saidnemon@dk.ru Email Tel:900611118.*

*Abdulov Aslam. –Ph.D., Associate Professor, Department of History and Intercultural Relations, the International Institute of Languages named after S. Ulugzoda. Tel:918186001.*



ТДУ:34.030.(375.2)

## РАВИШҶОИ ФАЪОЛИ ТАЪЛИМ ДАР БЕҲДОШТИ СИФАТИ ТАЪЛИМ

Маҳкамов Д.

Пажушишгоҳи рушди маориф ба номи Абдурахмони Ҷомии

Академияи таҳсилоти Тоҷикистон

Таҳқиқоти педагогӣ, равонӣ ва сотсиологӣ нишон медиҳанд, ки агар мо, муносибатамонро ба таълим, дар асоси дастуру супоришҳои Ҳукумат ва Вазорати маориф ва илми Ҷумҳурии Тоҷикистон ба роҳ монем, дар солҳои наздик аз аломату нишонаҳои фаъол набудани хонандагону донишҷӯён, дар чараёни таълим ва мавқеи шунавандаи оддиро ишғол намудани онҳо, ному нишоне боқӣ нахоҳад монд.

Мақсаду мароми асосии методҳои фаъоли таълим низ аз он иборат аст, ки сифат ва мазмуни таълим боло равад. Дар раванди ҷаҳонишавӣ дар қори таълим қонуниятҳои муайяне мавҷуданд, менависанд тадқиқотчиёни амрикоӣ Р. Карникау ва Ф. Макэлроу, ки мутобиқи онҳо хонанда ё умуман инсон, қудрате дорад, ки 10 % маводи хондашуда; 20 % – маводи шунда; 30 % – маводи муоинанамуда; 50% – маводи дидаю шунда; 80 % – маводеро, ки худаш мегӯяд; 90 % – он маводеро, ки дар фаъолияташ ба он зинаи маърифатӣ расидааст фаҳмида гирад.

Сабаби дуюм, ки бисёр оддӣ ва воқеист аз он иборат аст, ки муоширати яктарафа танҳо дар он сурат маъқул доништа мешавад, ки ахбор каму нокифоя бошад ва роҳҳои дигари онро қабул кардан ғайр аз баёни шифоҳии лектор (омӯзгор) вучуд надошта бошад. Омӯзгор, ҳамчун қоида маводҳоеро истифода мебарад, ки онҳо асли нестанд. Ин бешаку шубҳа аз дараҷаи маҳорати касбии омӯзгор шаҳодат медиҳад, ки ба дониши хонандагон кам таъсир мерасонад. Сохтори дониши бегона ҳеҷ гоҳ худӣ шуда наметавонад, зеро ки аз анъанаҳои миллии дур аст. Аз натиҷаҳои он ба ҳайрат мондан мумкин аст, аммо аз ду сар худдорӣ бояд кард.

Шакли дигари ба таври қатъӣ фарқкунанда дар чараёни таҳсилот муоширати бисёртарафа мебошад. Тарзи ташкили иҷтимоии муоширати бисёртарафа фаъолияти ҳар як субъекти чараёни таҳсилотро дар назар дорад. Микдори зиёди робитаҳои муоширатии пуршиддат дар байни хонандагон ва донишҷӯён дар чараёни таълим барқарор мегардад. Бояд қайд намуд, ки моҳияти чунин намунаи алоқа муоширатӣ, оддиро не, балки муоширатеро дар назар дорад, ки оянда сабаби пешрафти хонандагону донишҷӯён дар чараёни таҳсил ва донишандӯзӣ гардад.

Хонандагон он вақт саъю талош меварзанд, ки фикр, андеша ва донишро дар ин ё он соҳа баён намоянд. Омӯзгорон дар бештари ҳолат ин равандро зери назорат гирифта, намегузоранд, ки хонандагон озодона фикрашонро баён намоянд ва хулосаҳои дарқорӣ бароранд, ки ин албатта оқибати хубро ба бор намеорад. Ин амал дар асоси нишондодҳои илми педагогика ва равоншиносӣ ба чараёни демократикунонии таълим ва тарбия халал ворид намуда шунавандагонро ғайрифавол мегардонад.

Пешвои миллат, Президенти Ҷумҳурии Тоҷикистон, муҳтарам Эмомалӣ Раҳмон дар маросими таҷлили солгарди Ваҳдати миллии 26-уми июни соли 2011 гуфта буданд: «*Ҳадафи ниҳоии мо бо истифода аз дастовардҳои илму техникаи муосир ва технологияи пешрафта, инчунин аз расму оин ва арзишҳои милли- маънавӣ ва ахлоқӣ тарбия кардану ба камол расонидани наслҳои закиву донишманд ва соҳибмаърифату соҳибмаълумот мебошад, то дар оянда тақдири давлату миллати худро ба даст гирифта тавонанд*».

Дар натиҷаи чунин муносибат талаботи муоширати серсоҳа вайрон гардида, дониши хонандагон ба он андоза ташаккул ёфта мерасад, ки дар рафти дарс бо иловаҳои ҳамроҳнамудаи хеш маводро аз бар намуда, дониши хешро васеъ менамояд. Дониши фаннии хонандагон ва баҳои воқеӣ додан ба он, аз омӯзгор хеле нозуқона муносибат намуданро талаб менамояд.

*Дарс дар нақшаи муоширати ошкоро, чунин тавсиф карда мешавад:*

1. Хонандагону донишҷӯён бештар дар дарс малакаю маҳорат ҳосил намуда, агар ба онҳо имконият дода шавад, тавассути завқу кунҷқобиашон ба фан наздик мегарданд.

2. Хонандагону донишҷӯён дар ҳолате бештар мехондагӣ мегарданд, ки омӯзгорон ба онҳо тарзи фаъолтар аз бар намудани донишро ёд диҳанд. Ин дар ҳолате муяссар мегардад, ки

байни объектҳои таҳсилот ва фанни таълимӣ майдоне мавҷуд бошад, ки амали забони ва ғайри забониро дар онҳо танзим намоянд. Дар ин бора Сойиб фармудааст:

*Айби устод аст, аз ғар роҳгум занад,  
Бе чароги маърифат шогирдҳо.*

3. Хонандагону донишҷӯён мавдро он вақт бештар аз бар менамоянд, ки омӯзгорон фанро барои осон фаҳмидани онҳо давранд намоянд. Аз тарафи дигар, дар давраи муҳокимаи ин ё он масъала омӯзгор бояд фикру мулоҳизаҳои шунавандагонро ворид намояд, гар чанде онҳо ба фикру мулоҳизаи омӯзгорон чандон мувофиқ набоянд.

Бояд қайд кард, ки шакли бисёрпаҳлӯи муошират на танҳо имконият медиҳад, ки аз монополияи ҳақиқат даст кашем, балки шароити зарурӣ муҳайё созем, ки тавассути он хонандагон ва донишҷӯён дониши худро таҳрезӣ намоянд. Дар ҳақиқат ҳар як иштирокчи муошират ва баҳс имконият дорад, бо мавқеи дигар иштирокчиёни баҳсу мунозира розӣ шавад, ё роҳи дурусти ҳалли масъаларо пешниҳод намояд.

Барои дар амал татбиқ намудани талаботи мубрами таҳсилоти муосир, шаклҳои нави фаъоли таълим бояд коркард гардад, то имконият бахшад, ки «шубҳа ва иштибоҳ дар баҳс» бе ранчиши хотир ҳал карда шавад. Дарсхоро бо истифода аз методҳои фаъоли таълим ба роҳ монда, хонандагонро маҷбур созанд, ки ҳамкориро бо устод дар синфхона қавитар гардонанд.

Муносибати муосир ба таълим, бояд ҳар чӣ бештар ба ворид кардани навгониҳо дар таълиму тарбия таъсия намояд. Дар мувофиқа ба динамикаи инкишофи фаъолият ва ҳаёт, хусусияти технологияи гуногуни таълим ва талаботи фардӣ, ҷамъиятӣ ва давлатӣ дар коркарди донишҳои иҷтимоӣ фойдаовар, боварибахш, сифатҳои рафторӣ ва муносибат ба таҷрибаи рафторӣ коркард гардад.

Дар Паёми пешвои миллат, Президенти Ҷумҳурии Тоҷикистон, муҳтарам Эмомалӣ Раҳмон ба Маҷлиси Олии Ҷумҳурии Тоҷикистон омадааст: *«Ҳукумат барои таъмин намудани пеирафти соҳаи илму маориф ҳамчун соҳаи афзалиятноки сиёсати иҷтимоӣ аз тамоми имкониятҳо истифода карда, ба рушди илмҳои техникӣ табиатиносии аҳамияти аввалиндараҷа медиҳад ва доир ба баланд бардоштани сатҳу сифати таълим, ҷорӣ намудан ва васеъ гардонидани доираи истифодаи технологияҳои иттилоотӣ коммуникатсионӣ, аз ҷумла шабакаи интернет дар низомии таҳсилот, таъмини самаранокии фаъолияти омӯзгорон ва тақмили малакаи педагогӣ онҳо тамоми чораҳои заруриро амалӣ мегардонад».*

Имрӯз муайян гардидааст, ки шахсиятро идора кардан муҳим нест, балки чараёни инкишофи шахсиятро идора кардан муҳим мебошад. Ин маънои онро дорад, ки афзалият дар қори педагог ба таъсиррасониҳои педагогӣ: дасткашидан аз ҳар гуна усулҳои даъваткунанда ва шиорҳои фаҳмида мешавад. Дар ин ҷо натиҷаро на бо шиору даъваткунӣ, балки бо фаъолияти амалӣ ноил гардидан мумкин мебошад.

Ворид намудани навгонӣ дар таълим ва тарбия дар шароити муосир бештар бо истифода аз усулҳои шавқовари таълим робитадор мебошад, ки бисёре аз омӯзгорон ба он майл надоранд. Калимаи «интерактив» аз лафзи англисии «interact» гирифта шуда, маънои «Inter» – «ҳамкорӣ» ва «act» - фаъолият карданро ифода менамояд.

**Интерактивӣ** – маънои тавоноии ҳамкорӣ, таъсиррасонӣ ё дар мавқеи режими суҳбат, гуфтугӯ бо касе ё чизе қарор доштан фаҳмида мешавад. Дар ҳақиқат шакли таълими фаъол ё интерактивӣ- ин пеш аз ҳама, таълими муоширатӣ, ки дар рафти он ҳамкориҳои омӯзгор бо хонандагону донишҷӯён амалӣ мегардад доништа мешавад. Бо ин усул гузаронидани дарсро устодоне аз уҳдаи мебароянд, ки дониши ғани ва таҷрибаи баланди педагогӣ доранд.

*Хусусияти ин ҳамкорӣ дар тамоми зинаҳои таҳсилот дар чӣ зоҳир мегардад?:*

- ба ҳам омадани субъектҳои таълимӣ дар як фазои мусоиди фикрӣ- ақидавӣ;
- дар якҷоягӣ ба майдони ҳалли вазифаҳои мушкил ворид гардидан дар фазои эҷодӣ;
- ба мувофиқа омадан дар интихоби восита ва усули амалӣ гардонидани ҳалли вазифаҳо;
- дар якҷоягӣ ворид гардидан ба ҳолати ғазабӣ, фаро гирифтани ҳолати ташвиш, изтироб, ки барои ҳалли вазифа ва қарор қабул кардан ба майдон меояд.

Моҳияти таълими шавқовар дар он мебошад, ки чараёни таълим тарзе ташкил дода шавад, ки тамоми хонандагону донишҷӯён ба чараёни доништан ҷалб гардида ва касе аз он берун намонад. Онҳо дар ин чараён имконияти фаҳмидан ва одаткуниро ба фикркунӣ ва донишандӯзӣ пайдо менамоянд.

Фаёолияти якҷояи хонандагону донишчӯён дар чараёни доништан, аз худ кардани маводи таълимӣ маъноӣ онро дорад, ки ҳар як нафар ҳиссаи шахсии худро гузошта, ивазкунии дониш, ақида, тавассути фаёолият рӯй диҳад. Аз ҳама муҳим он мебошад, ки ҳамаи ин тадбирҳо дар фазои ҳамкорӣ ва ба ҳам ёрирасонӣ амалӣ мегарданд ва ба шакли баландарини кооператсия ва ҳамкорӣ бурда мерасонанд.

Тавсифномаи хусусияти моҳиятии шакли фаёоли таълим- ин дараҷаи баланди самти ҳамкориҳои фаёоли субъектҳои ҳамкорӣ, шиддати, ягонагии рӯҳии иштирокчиёни чараёни таълим мебошад.

Дар як навиштаҷоти хитой гуфта шудааст: «Ба ман гӯй- ва ман фаромӯш мекунам; ба ман нишон деҳ- ва ман дар хотир нигоҳ медорам; бигузор худам иҷро намоям- ва ман мефаҳмам». Дар ин гуфтаҳо моҳияти таълими фаёол ниҳон аст. Дар давраи истифода бурдан аз усули фаёоли таълим хонанда, донишчӯӣ иштирокчиҳои баробархуқуқи чараёни қабулкунӣ гардида, таҷрибаи он сарчашмаи асосии донишҳои таълимӣ мегардад.

Фалсафа оғози донишро аз мувофиқии зинда, ба тафаккурӣ абстракт ва аз он ба амалия мансуб меонад. Омӯзгор ҳеҷ гоҳ наметавонад ба хонанда ё донишчӯ дониши тайёр диҳад, балки тавассути методи фаёоли таълим хонанда ва донишчӯро ба ҷустуҷӯи мустақилона ҳидоят менамояд. Дар муқоиса бо дарсҳои ба шакли анъанавӣ гузаронидашуда, дар таълими фаёол ҳамкориҳои омӯзгор ва хонандагон тағйир меёбад: фаёолияти омӯзгор ҷояшро ба фаёолияти хонандагон иваз менамояд.

Вазифаи омӯзгор дар ҳолати истифодаи методҳои фаёоли таълим, танҳо муҳайё намудани шароит барои фаёолияти хонандагон мегардад. Омӯзгор аз мавқеи дар худ доштаи расонандаи ахбор даст кашада, ба яке аз сарчашмаҳои расонидани ахбор табдил меёбад. Барои аз худ намудан ва истифода бурдан аз ин усул ба омӯзгор доништан ва истифода бурда тавоништан аз усули гуногуни таълим зарур меояд.

Усулҳои фаёоли таълим метавонанд ҳамдигарфаҳмӣ, ҳамтаъсиррасонӣ, ҳамбойгардониро таъмин намоянд. Усули фаёоли таълим дар ягон ҳолат дарсҳои лексиониро иваз карда наметавонанд, аммо имконият медиҳанд, ки маводҳои лексионӣ бехтар аз худ карда шаванд. Дар давраи истифода бурдан аз усули фаёоли таълим, мавқеи омӯзгор қатъиян иваз гардида, симои асосӣ будани он ба охир расида, ӯ танҳо ба чараён роҳбарии умумӣ менамояд.

Омӯзгор пешакӣ вазифаҳои заруриро тайёр намуда, саволхоро барои муҳокимаи мавзӯ дар коллектив пешкаш менамояд. Омӯзгор машварат дода, вақт ва тартиби гузаронидани нақшаи дар назардоштаро назорат менамояд. Иштирокчиёни чараёни таълим ба таҷрибаи иҷтимоии худ ва бегона така намуда- ба онҳо зарур меояд, ки ба муоширати байни ҳамдигарӣ дохил гарданд ва дар якҷоягӣ вазифаҳои гузошташударо ҳал намоянд. Онҳо бояд дар ин раванд дар якҷоягӣ роҳи ҳалли масъала, нуктаи умумии назарро пайдо намуда, ба созиш биёянд.

Равоншиносон ба ҳулосае омадаанд, ки дар чараёни муоширати таълимӣ қабули аниқ қарор мушоҳида карда мешавад. Қори хотира зиёд гардида, то як андоза пуршиддат мегардад.

*Пеш аз ҳама шаклҳои фаёоли гузаронидани дарсҳо инҳоянд:*

1. ҳаваси хонандагонро бедор намудан;
2. иштироки фаёолонаи ҳар як хонандаю донишчӯро дар чараёни таълим таъмин намудан;
3. ба ҳиссиёти ҳар як хонандаю донишчӯ таъсир расонидан;
4. самарабахш аз бар намудани маводи таълимиро таъмин намудан;
5. таъсири бисёрнақшавиро ба хонандагон расонидан;
6. алоқаҳои мухталифро барқарор намудан;
7. дар хонандагон муносибат ва андешаро ташаккул додан;
8. малакаи ҳаётиро дар муҳасилин афзун гардонидан;
9. тағйиротҳои рафториро тавоно гардонидан ва ғайра.

Бояд қайд намуд, ки шароити бехтарин барои ин тадбир- таҷрибаи шахсии омӯзгор дар раванди машғулиятҳои тамринӣ оид ба усули фаёоли таълим мебошад. Онҳо тавассути иштироки шахсӣ дар бозиҳои «хучуми ақлӣ» ё мувоҳишаҳо ҷӣ тавр худро нигоҳ доштанро ёд мегиранд.

*Қоидаҳои асосии таълиқи усули фаёоли таълим инҳоянд:*

**Қоидаи яқум.** Тамоми иштирокчиён ба кор дар ин ё он дараҷа ҷалб карда шаванд. Бо ин мақсад манфиатовар он мебошад, ки технология ҷалби иштирокчиёнро ба ҷараёни муҳокима дуруст истифода бурда тавонем, то ки аз доира масъала касе берун набароянд.

**Қоидаи дуюм.** Дар бораи омодагии равонии иштирокчиён бояд ҳамаҷониба андеша намоем. Сухан дар бораи он меравад, ки на ҳама иштирокчиёни дарс аз ҷиҳати равонӣ дар ин ё он шакл омодаанд, ки ба кор ҳамроҳ гарданд. Дар робита бо ин тамрин ва ҳавасмандкунии доимӣ барои фаёлона иштирок намудан дар кор муҳим мебошад, ки хонандагон то дараҷаи худзохиркунӣ расанд.

**Қоидаи сеюм.** Технологияи фаёли таълим талаб менамояд, ки теъдоди хонандагон дар синф чандон зиёд набошанд. Миқдори иштирокчиён ва сифати таълим аз ҳамдигар вобастагӣ дорад. Миқдори мутадили иштирокчиёни ҷараён набояд аз 25 нафар зиёд бошад. Танҳо дар ин шароит бо гурӯҳҳои хурд пурмаҳсул кор кардан мумкин аст.

**Қоидаи чаҳорум.** Омода намудани бино барои кор. Бино бояд барои кор тарзе омода карда шавад, ки иштирокчиён озодона тавонанд нишаста дар гурӯҳи калон ва хурд қору фаёлият намоянд. Барои иштирокчиён инчунин шароити хуби ҷисмонӣ муҳаё кардан зарур аст.

**Қоидаи панҷум.** Мустаҳкамкунии аниқ, раванд ва баргузорӣ.

Дар ин бора бояд дар аввал маслиҳат кард ва кӯшиш бояд ба харҷ дод, ки он вайрон карда нашавад. Масалан: ҳама иштирокчиён ба тамоми нуқтаи назар сабру тоқат зоҳир намуда, озодии сухани ҳар якеро ҳурмат карда, шахсияти касеро таҳқир накунанд.

**Қоидаи шашум.** Ба тақсим кардани иштирокчиёни семинар ё дарс ба гурӯҳҳо бо диққат муносибат бояд намуд. Бехтараш он мебошад, ки аз аввал онро дар асоси ихтиёрӣ ташкил диҳем. Пас аз талаботи интиҳоби тасодуфӣ истифода бурдан зарур аст.

*Шароитҳои ҳатмии ташкили таълими фаёл:*

1. боварӣ, ҳамкорӣ ва то дараҷае муносибатҳои муътадил барқарор намудан байни хонандагон ва омӯзгорон;

2. риояи талаботҳои демократикунонӣ дар таълим ва тарбия;

3. ҳамкорӣ дар ҷараёни муоширати байниҳамдигарии хонандагон ва омӯзгорон;

4. таъя ба таҷрибаи шахсии хонандагон, дар ҷараёни таълим, ворид намудани мисолҳои равшан, далелҳо ва образҳо;

5. шаклҳои гуногун ва усули пешниҳоди ахбор, шакли фаёлияти хонандагон ва таъмини тезамалии онҳо;

6. оҳанги дохилӣ ва берунии фаёлияти онҳоро кушода, онҳоро бо ҳам ҳамоҳанг гардонидан.

Шакли фаёли таълим метавонад ҳамоҳангии баландро таъмин намояд, устувории дониш, эҷодкорӣ ва ҳаёлоту андешаро дар хонандагон ва донишҷӯён таъмин намояд. Методҳои фаёли таълим хонандагону донишҷӯёнро дар рӯҳияи дарки технологияи информатсионӣ, мавқеи фаёли зиндагӣ, рӯҳияи гурӯҳӣ, қимати фардӣ, озодии худзохиркунӣ, таъя ба фаёлият, ҳурмати ҳамдигар ва демократия омода менамояд.

*Шаклҳои асосии методҳои фаёли таълим инҳоянд:*

Педагогикаи муосир бо муносибатҳои зиёди фаёли таълим мусаллаҳ мебошад, ки аз байни онҳо зеринҳоро ҷудо кардан мумкин аст:

1. ташаккул додани вазифаҳои эҷодӣ;

2. кор дар гурӯҳҳои хурд;

3. ташкил додани бозихҳои таълимӣ (бозихҳои нақшӣ, бозихҳои корӣ ва бозихҳои маълумотӣ);

4. истифодаи захираҳои ҷамъиятӣ (даъвати мутахассисон, ташкили саёҳат);

5. лоиҳаҳои иҷтимоӣ ва дигар усулҳои беруназаудитории таълим (мусобиқа, интервью, кино, спектакл, намоишҳо);

6. омӯзиш ва мустаҳкамкунии маводи нав (лексияҳои фаёл, кор бо асбобҳои айёни, маводҳои видеоӣ ва аудиоӣ, «хонандагон дар нақши омӯзгор», «ҳар кас ҳар касро меомӯзонад», мозаика, истифодаи саволҳо, гуфтугӯи муфассал);

7. гузаронидани пурсишнома;

8. машқҳо;

9. алоқаи баргарданда;

10. таълими фосилавӣ;

11. муҳокимаи савол ва проблемаҳои мураккаб ва бахснок (оид ба мавқеи ишғолнамуда, мактаби андеша, формула);

12. ҳалли проблемаҳои («дарахти ҳал», «муҳосираи ақлӣ», «тахлили муаммоҳо», «гуфтушунидҳо ва медиатсия», «норбон ва морчаҳо»);

13. тренингиҳои мақсаднок.

Истифода бурдан аз тамоми ин усул боиси баланд гардидани сифати таълим хоҳад шуд, аммо ками омӯзгорон ба он диққат зоҳир менамоянд.

#### АДАБИЁТ:

1. Амонашвили, Ш.А. Размышления о гуманной педагогике [Текст] / Ш. А. Амонашвили, М. ВЛАДОС, - 2003. - 469 с.
2. Азарова, А. Метод ролевой игры [Текст] / А.Азарова. - СПб.: Речь, - 2011. - 352с.
3. Белкин, А.С. Виталенное образование. Голографический подход [Текст]:
4. Белкин, А.С. Н.К. Жукова. - Екатеринбург, 1999 - 147 с.
5. Белкин, А.С. Основы возрастной педагогики [Текст] / А.С.Белкин. М: Академия, 2000 - 192 с.
6. Беспалько, В.П. Образование и обучение с участием компьютеров [Текст] / В.П. Беспалько. - М.: Бином, 2005. - 349 с.
7. Беспалько, В.П. Педагогика и прогрессивные технологии обучения [Текст] / В.П.Беспалько . - М., 2002. - 215 с.
8. Воронин, А.С. Словарь терминов по общей и социальной педагогике [Текст] / Воронин, А.С. - Екатеринбург: ГОУ ВПО УГТУ-УПИ, - 2006. - 135 с.
9. Галишникова, Е. М. Использование интерактивной доски в процессе обучения: учитель [Текст] / Е. М. Галишникова. - М., 2007. - 241 с.

#### РАВИШҲОИ ФАЪОЛИ ТАЪЛИМ ДАР БЕҲДОШТИ СИФАТИ ТАЪЛИМ

Дар мақола сухан дар бораи таҳқиқотҳои педагогӣ, равонӣ ва сотсиологӣ меравад, ки агар мо муносибатамонро ба таълим дар асоси дастури супоришҳои Ҳукумат ва Вазорати маорифу илм ба роҳ монем, дар солҳои наздик аз аломату нишонаҳои фаъол набудани хонандагон дар ҷараёни таълим ва мавқеи шунавандаи оддиро ишғол намудани онҳо ному нишоне боқӣ нахоҳад монд. Мақсаду мароми асосии методҳои фаъоли таълим низ аз он иборатанд, ки сифат ва мазмуни таълим боло равад. Дар раванди ҷаҳонишавӣ дар қори таълим қонуниятҳои муайяне мавҷуданд, менависанд тадқиқотчиёни амрикоӣ Р. Карникау ва Ф. Макэлроу, ки мутобиқи онҳо хонанда ё умуман инсон, қудрате дорад, ки 10 % маводи хондашуда; 20 % – маводи шунида; 30 % – маводи муоинанамуда; 50% – маводи дидаю шунида; 80% – маводеро, ки худаш мегӯяд; 90% – он маводеро, ки дар фаъолияташ ба он зинаи маърифатӣ расидааст фаҳмида гирад.

**Калидвожаҳо:** таҳқиқотҳои педагогӣ, психологӣ, сотсиологӣ, методҳои анъанавӣ, методҳои фаъоли таълим, сифат, мазмун, тарз, усул, муносибат, технология.

#### АКТИВНЫЕ МЕТОДЫ ОБУЧЕНИЯ В ПОВЫШЕНИИ КАЧЕСТВА ОБРАЗОВАНИЯ

В статье говорится о педагогических, психологических и социологических исследованиях, и если мы организуем свой подход к образованию на основе указаний и назиданий Правительства и Министерства образования и науки, в ближайшие годы сможем выявить признаки и симптомы бездействия учащихся в процессе обучения и занятия. Основная цель активных методов обучения – повышение качества и содержания образования. В процессе глобализации образования существуют определенные закономерности, пишут американские исследователи Р. Карников и Ф. Мак Элроя, по их мнению, учащийся или вообще человек в целом сможет усвоить 10% прочитанного материала; 20% - прослушанного материала; 30% – наблюдаемого, исследуемого материала; 50% – увиденного и услышанного материала; 80% — материал, который он говорит сам; 90% - понять материал, достигший в своей деятельности когнитивного уровня.

**Ключевые слова:** педагогические, психологические, социологические исследования, традиционные методы, активные методы обучения, качество, содержание, вид, метод, отношение, технология.

#### ACTIVE LEARNING METHODS IN IMPROVING THE QUALITY OF EDUCATION

The article talks about pedagogical, psychological and sociological research, which, if we organize our approach to education based on the instructions and edifications of the Government and the Ministry of Education and Science, in the coming years we will be able to identify signs and symptoms of student inaction in the learning process and their occupation of the position of ordinary people listeners will not be left without a trace. The main goal of active learning methods is to improve the quality and content of education. In the process of globalization of education, there are certain patterns, write American researchers R. Karnikov and F. McElroy, in their opinion, a student or a person in general will be able to learn 10% of the material read;

20% - listened material; 30% – observed, studied material; 50% – material seen and heard; 80% is stuff he says himself; 90% - understand the material that has reached the cognitive level in its activity.

**Key words:** pedagogical, psychological, sociological research, traditional methods, active teaching methods, quality, content, type, method, attitude, technology.

**Маълумот дар бораи муаллиф:** Махкамов Дастам - номзади илмҳои педагогӣ, мудири шӯъбаи таҳсилоти ибтидоӣ, миёна ва олии касбии Пажӯшишгоҳи рушди маориф ба номи Абдурахмони Ҷомии Академияи таҳсилоти Тоҷикистон, сурога: 734024, Ҷумҳурии Тоҷикистон, шаҳри Душанбе, кӯчаи А.Адҳамов, 11/2, Тел: 93.502.15.64.

**Сведение об авторе:** Махкамов Дастам – кандидат педагогических наук, заведующий отделом начального, среднего и высшего образования Института развития образования имени Абдурахмана Джамии Академии образования Таджикистана, адрес: 734024, Республика Таджикистан, г. Душанбе, ул. А.Адхамова, 11/2. Тел: 93.502.15.64.

**Information about the author:** Makhkamov Dastam - candidat of pedagogical sciences, head of the department of primary, secondary and higher education at the Institute for educational development named after Abdurakhman Jami of the Academy of Education of Tajikistan. address: 734024, Republic of Tajikistan, Dushanbe city, A.Adamov street, 11/2, Tel: 93.502.15.64.

ТДУ:-148.05

## ҶАНБАҲОИ НАЗАРИЯВИИ ИСТИФОДАИ БОЗИҲОИ ДИДАКТИКӢ ДАР РАВАНДИ ТАЪЛИМ

Файзуллоева И.

Пажӯшишгоҳи рушди маориф ба номи Абдурахмони Ҷомии  
Академияи таҳсилоти Тоҷикистон

Бозӣ дар таълим фаъолияти асосии пешбаранда ба шумор меравад. Маҳз тавассути бозӣ шаклҳои нав, ки гузариши кӯдакро ба синну соли хурди мактабӣ омода мекунад, ташаккул меёбад. Ин аст, ки бозӣ "мактаби ахлоқ дар амал" хисобида мешавад. Бозӣ ин раванди табиӣ буда, инсонро дар тамоми муддати зиндагӣ ҳамроҳӣ мекунад. Дар кӯдакӣ бозиро ёд мегиранд, дар мактаб хонандагон тавассути бозӣ дониш ва маҳоратро аз худ мекунанд. Дар илми умумибашарӣ мавзӯи бозӣ яке аз масъалаҳои муҳим шуморида мешавад ва солҳост, ки муҳаққиқон ба омӯзиши бозӣ машғуланд.

Бозӣ ин усули фаъоли аз худ кардани мақсадҳо ва вазифаҳои таълимӣ маҳсуб меёбад. Бозӣ ин усули шавқманд кардани хонандагон, ҳавасманд намудан ба фаъолият дар дарсҳо, ҳамчунон дар ҳолати азхудкунии дониш, маҳорат ва малака тавассути бозӣ лаззат бурдан мебошад. Бозӣ ба хотир гирифтани маълумот, ислоҳи хатоҳои ҳавасмандии хонандагонро афзоиш медиҳад. Зимни бозӣ хонандагон мутамарказ кардани диққат, мустақилона фикр карданро меомӯзанд, ки ин ҳама диққатро инкишоф дода, шавқмандиро нисбати аз худ кардани донишҳо афзоиш медиҳанд. Бозӣ ба хонандагон шароит муҳайё менамояд, то ки шиддатнокии эмотсионалиро аз байн баранд, қобилиятҳои эҷодиву муоширатии худро инкишоф диҳанд.

Хонандагон дар раванди бозӣ маводи навро аз худ мекунанд, дар ҳолати ғайриоддӣ фаъолият карда, захираи луғавии худро ғанӣ мегардонанд ва қобилияти эҷодии худро ташаккул медиҳанд. Хонандагони суствон низ дар ин чараёни бо хоҳиши зиёд ба бозӣ ҷалб гардида, соҳиби донишу маҳорат мешавад.

Дар раванди таълим бозӣ вазифаҳои:

-дилхушкунанда;

- муоширатӣ;

- иҷтимоӣ;

- тарбиявӣ;

- равонӣ;

-таълимӣ;

- рушддиҳандаро иҷро менамояд.

Фаъолияти бозии хонандагон дар дарс ҳамчун мукаддима, шарҳдиҳӣ, машқ кардан, мустақкам кардан, назорати маводи таълимӣ, ҳамчунин усули коркарди мустақилонаи

маводи таълимӣ ба шумор меравад. Бозиро ҳам дар дарс ва ҳам дар чорабиниҳои берун аз дарс истифода бурдан мумкин аст.

Нақши бозӣ дар дарс ва вақти барои бозӣ чудо карда аз омодагии хонандагон барои аз худ кардани маводи таълимӣ, мақсади аниқ ва шароити дарс вобаста аст.

Истифодаи бозӣ дар дарс барои иҷрои вазифаҳои муҳими методӣ мусоидат менамояд:

- омодагии хонандагон ба муоширати нутқӣ;
- таъмин намудани зарурияти воқеӣ барои такрори маводи забонӣ;
- машқи хонандагон дар интихоби намунаи нутқӣ, омодагӣ барои нутқи равону фасех.

Барои ҳар як одам вожаи “бозӣ” ҳамчун манбаи хушҳолӣ, шавқу ҳавас, эҳсоси мусбат ва имконияти муоширати озод қабул мегардад. Дар раванди фаъолияти бозӣ идрок инкишоф ёфта, дарки иттилооти нав осон мегардад, шавқмандии маърифатӣ афзоиш меёбад.

Бозии дидактикӣ амсоли дигар бозиҳо дар худ фаъолияти мустақилро соҳиб буда, пеш аз ҳама, бо мақсадҳои таълимӣ ва тарбиявӣ мавриди истифода қарор дорад.

Бозии дидактикӣ ин технологияи таълимиест, ки махсусияти фаъолнокии хонандагонро дар худ инъикос менамояд. Тавассути бозии дидактикӣ азхудкунии муфиди иттилооти нав дар намуди фаъолияти эмотсионалии бозӣ имконпазир гашта, ҳавасмандии маърифатӣ афзоиш меёбад.

Бозии дидактикӣ инчунин намуди фаъолияти таълимиест, ки хонанда дар як вақт ҳам меомӯзад ва ҳам ба бозӣ машғул мешавад. Бозии дидактикӣ ҳамчун яке аз методҳои асосӣ дар таҷриба ва амсилаи педагогӣ эътироф гашта, ба васеънамояӣ, азхудкунии ва мустақамкунии дониш равона карда мешавад. Бозии дидактикӣ ин намудҳои гуногуни бозӣ бо қоидаҳои махсусе мебошад, ки бо мақсади таълиму тарбия бо иҷро намудани фаъолияти педагогӣ амалӣ карда мешавад [1, с.11].

Чуноне ки болотар зикр намудем, бозии дидактикӣ, пеш аз ҳама, барои ҳалли вазифаҳои таълимии хонандагон истифода мешавад, аммо дар онҳо ҳадафҳои тарбиявӣ ва ташаккулдиҳии шахсияти хонанда низ ҷой доранд.

Моҳияти бозиҳои дидактикӣ дар он хувайдо мегардад, ки дар вақти бозӣ хонандагон вазифаҳои зехнии дар пеши онҳо гузошташударо ба шакли бозии шавқовар ҳал мекунанд. Хонанда худ ҳалли супоришҳоро меёбад ва дар як вақт душворихоро бартараф менамояд.

Бояд хотиррасон намоем, ки ба туфайли бозиҳои дидактикӣ ба хонандагон осон ҳазм намудани дониш имконпазир мегардад, зеро дар раванди бозӣ онҳо худро озод ҳис намуда, фаъолнокӣ ва қобилияти кориашон бештар мегардад [11, с.22].

Муҳаққиқи варзида Пидкасистий Л.И. қайд мекунад, ки бозии дидактикӣ ин фаъолияти коллективӣ ва мақсадноки таълим буда, дар он ҳар як ширкаткунанда барои ҳалли супориши асосӣ кӯшиш намуда, барои пируз гаштан талош менамояд [3, с.18].

Бозиҳои дидактикӣ на танҳо барои фаъол кардани фаъолияти фикрию нутқӣ кумак менамоянд, балки тавассути онҳо омӯзгор фазои муоширатӣ фароҳам меорад. Ин фазо ба муоширати воқеӣ наздик аст, зеро дар муассисаҳои таълимӣ барои таҷрибаи амалии забон вақти маҳдуд чудо карда шудааст. Дар раванди бозӣ омӯзгор хонандагонро ба фазои мусоид ҷалб менамояд ва раванди таълимро дилхушкунандаву шавқовар карда, ба хонандагон таъсири эмотсионалӣ мегузорад. Истифодаи бозиҳои дидактикӣ дар омӯзиши забони англисӣ ба омӯзгор имкон медиҳад, ки фаъолияти хонандагонро гуногун намуда, ҳавасмандии таълимиро афзоиш диҳад.

Дар вақти гузаронидани бозиҳои дидактикӣ ҳама гуна омезиши рушди зехнӣ, ахлоқӣ ва эмотсионали сурат мегирад.

Раванди бозӣ ба ҳалли супориши дидактикӣ тобеъ аст, ки ба мавзуи муайяни барномаи таълимӣ тааллуқ дорад. Бозиҳои дидактикӣ имкон медиҳад, ки на танҳо вазифаҳои методиро ҳал намоем, балки онҳо ба ҳалли вазифаҳои психологӣ низ мусоидат менамоянд. Чунончи:

- ба хонандагон барои омодагии фаъолияти нутқӣ ва муошират кумак менамоянд;
- ба хонандагон имкони чандин маротиба такрор кардани маводи забониро дар муҳити воқеӣ муҳайё менамоянд;
- омодагии хонандагонро барои интихоби намунаи нутқӣ таъмин месозанд ва ин омодагӣ барои нутқи равон дар шароити воқеии ҳаёт мусоидат менамоянд;

- фазои мусоиди психологиро муҳайё менамоянд, ки он ҷо хасташавӣ ва шиддатнокӣ баргараф карда мешаванд.

Фаъолияти бозӣ ба дониш, маҳорату малакаи дар дарс аз худ кардаи хонандагон таъя менамояд ва барои ҳалли оқилонаи муфид кумак менамояд. Ҳамчунон хударзёбӣ ва аз нигоҳи интиқодӣ нисбати худ ва атрофиён муносибат кардан инкишоф меёбад.

Дар вақти истифодаи бозихои дидактикӣ омӯзгор барои фаъол намудани фаъолияти маърифатии хонандагон бояд чунин шартҳоро ба эътибор гирад, то ки ҳавасмандии хонандагон нисбат ба таълим афзоиш ёбад:

- доштани ҳаҷми муайяни дониш оид ба ягон фан;
- мавҷуд будани малакаи фаъолияти таълимӣ - бозӣ;
- фаҳмидани мақсад ва вазифаҳои бозихои дидактикӣ;
- мувофиқ будани ҷузъиёти бозӣ ба синну соли хонандагон;
- аз тарафи хонандагон дарк намудани аҳамияти таълимии бозии дидактикӣ;
- мавҷуд будани рефлексия;
- сарфаҳм рафтани хонанда баъди анҷоми бозӣ ба дарки дониши азхудкарда.

Бештар технологияи бозӣ дар байни хонандагони синфҳои ибтидоӣ мавриди истифода қарор мегирад. Аммо бозихои дидактикиро дар ҳамаи марҳилаҳои таҳсил истифода намудан самаранок мебошад.

Методикаи бозӣ дар мактаб нисбат ба синну соли дигар хонандагон фарқкунанда аст. Бозихои дидактикӣ хусусиятҳои зеринро дар бар мегиранд:

1. Мақсаднокӣ.
2. Ахборотӣ.
3. Муоширатӣ.
4. Мавҷуд будани мақсади таълимӣ.
5. Муаррифии натиҷа дар ягон намуд.
6. Рақобат.
7. Эҷодкорӣ.
8. Хоҳишмандӣ.

Ба таври анъанавӣ чор сохтори бозихои дидактикӣ муайян гардидааст:

- вазифаи дидактикӣ;
- фаъолияти дидактикӣ;
- қоидаи бозӣ;
- натиҷаи ниҳой ва арзёбӣ [11, с.24].

Махсусиятҳои бозихои дидактикиро ба эътибор гирифта, тибқи имкониятҳои онҳо зикр кардан мумкин аст, ки бозихои дидактикӣ яке аз роҳҳо ва методҳои ҳавасманд намудани хонандагон ба раванди таълим донита мешавад. Истифодаи бозихои дидактикӣ дар дарсҳо, махсусан дар дарсҳои забону адабиёт, забонҳои хориҷӣ дар хонандагон малакаву маҳорати муошират, муҳокимарониро, фарҳанги муошират ва малакаи кор дар коллектив ташаккул медиҳад, имкон фароҳам меорад, ки хонандагон нуқтаи назари худро дошта бошанд.

Бозихои дидактикӣ ба омӯзгор имкон медиҳад, ки вақтро барои фаҳмонидани таълим сарфа намояд. Бозихои дидактикӣ, ки барои васеъ намудани ҷаҳонбинӣ ва фаъолияти маърифатӣ истифода мешаванд, дар хонандагон маҳорату малакаи муайяно ташаккул медиҳанд. Ин маҳорату малака барои фаъолияти амалӣ дар вақти иҷро ва ташаккули маҳорату малакаи умумитаълимӣ зарур буда, дар ташаккули малакаи меҳнатӣ саҳм мегузоранд.

Ба ақидаи аксари муҳаққиқон чунин хосиятҳои бозихои дидактикӣ асосӣ мебошанд:

- а) бозихои дидактикӣ қушоду озоданд ва натиҷаи бозӣ пешгӯӣ карда намешавад.
- б) бозихо такроршавандаанд, онҳоро аз нав истифода кардан мумкин аст.
- в) бозихои дидактикиро қоидаҳои муайян идора мекунанд ва ширкаткунандагон метавонанд ба ин қоидаҳо тағйирот ворид намоянд.
- г) бозихои дидактикӣ бояд қаноатмандӣ ва хушҳолӣ оранд.

Бозихои дидактикӣ на танҳо ҷузъиёти ҷудонашавандаи таълими фаъол ба шумор мераванд, балки аҳамияти онҳо дар раванди таълим бештар эҳсос мегардад. Аломати махсуси бозии дидактикӣ дар мақсаднокӣ, банақшагирӣ, мавҷудияти мақсади таълимӣ ва натиҷаи дар



назар дошташуда зоҳир меёбад. Бозиҳои дидактикӣ ҳамчун бозиҳои махсуси бо мақсади таълимӣ ташкил кардашуда мебошанд [11, с.31].

Бозиҳои дидактикӣ, албатта, вобаста ба вақт маҳдуданд ва натиҷаи муҳими педагогии онҳо дар ташкили маводи моддӣ барои бозӣ, ки ба самти фаъолияти таълимию бозӣ равона карда шудаанд, ифода меёбад.

Дар бозиҳои дидактикӣ маҷмуи фаъолияти гуногуни хонандагон ба монанди фикронӣ, ҳиссиёт, ҳаяҷон, изтироб, ҷустуҷӯи усул фаъоли ҳалли вазифаҳои бозӣ, тобеъ будан ба шароит ва ҳолати бозӣ мавҷуданд. Бояд қайд намоем, ки бо истифодаи бозиҳои дидактикӣ диққати хонандагон ва ҳатто хонандагони душвортарбияро ба таълим равона намудан, ҳавасмандии маърифатиро дар онҳо ташаккул додан имкон дорад. Дар аввал хонандагон ба раванди бозӣ ҷалб мегарданд ва тадричан дар онҳо ҳавасмандӣ нисбат ба таълим пайдо мегардад ва қобилияти истифода намудани донишҳои гирифташон дар амалия ташаккул меёбад.

Бозиҳои дидактикиро ба таври васеъ ҳамчун воситаи таълим, тарбия ва рушд истифода намудан мумкин аст. Таъсирбахшии таълимӣ дар он зухур меёбад, ки фаъолияти бозӣ ба таври автоматикӣ раванди таълимиро инъикос намуда, таваҷҷуҳи хонандагонро ба омӯзиш равона менамояд.

Яке аз воситаҳои муҳимми истифодаи бозиҳои дидактикӣ ин тақлид ва амсилаи фаъолияти институтҳои иҷтимоӣ ва ҷамъиятӣ мебошад. Чунин намудҳои бозиҳои дидактикӣ на танҳо вазифаи маърифатӣ доранд, балки ба инкишофи ҷаҳонбинӣ ва ҳолати эмотсионалии хонандагон тағйироти зиёд ворид менамоянд.

Ин ҷо маврид ба зикр аст, ки барои бозиҳои тақлидӣ ва амсиласозӣ вақт ва саъю кӯшиши зиёд сарф мешавад, зеро гузаронидану муҳокимаи натиҷаҳо инро тақозо менамояд. Бозиҳои дидактикӣ аз рӯи фаъолияти маърифатии таълимӣ фарқ мекунанд. Ҳамчунон он ҷо аз рӯи фаъолият, қонун ташкил ва фаъолияти байниҳамдигарии хонандагон, нақши омӯзгор фарқ мекунанд.

Аломатҳои дар боло ёдрас шуда ба ҳамаи намудҳои бозӣ хосанд. Дар маҷмуаҳои муосир бештар 500 бозиҳои гуногуни дидактикӣ ёдрас мешаванд. Аммо то ҳол таснифи аниқ бозиҳои коркард нашудааст. Аксар вақт бозиҳо аз рӯи вазифаҳои таълимӣ ва тарбиявӣ тасниф мешаванд. Дар чунин таснифот намудҳои зерини бозиҳо нишон дода шудаанд:

- бозиҳо барои тарбияи ҳиссиёт;
- бозиҳои шифохӣ;
- бозиҳо барои шиносӣ бо табиат, баъзан бозиҳо ба ашӯҳо муносибат доранд;
- бозиҳо бо бозичаҳои дидактикӣ;
- бозиҳои мизӣ ва ҳуруфчинӣ;
- бозиҳои шифохӣ;
- бозиҳои суҷаи қалбакӣ дошта.

Чунин гурӯҳбандии бозиҳо дорои самти таълимӣ мебошанд. Дар таҳқиқоти қаблӣ мо яқин намуди бозиҳои дидактикиро ҷудо намуда, тибқи намудҳои фаъолияти хонандагон гурӯҳбандӣ карда будем. Чунинчӣ:

- бозӣ-саёҳат;
- бозӣ-супориш;
- бозӣ-пешгуйикунӣ;
- бозӣ-чистон;
- бозӣ-суҳбат;
- бозӣ-муқолама.

Бозӣ - суҳбат бештар ба афсона, инкишофи он ва муъҷизаҳо шабоҳат дорад.

Бозӣ - саёҳат далелҳо ва ҳодисаҳои воқеиро инъикос менамояд. Дар онҳо ҷизҳои оддӣ ба таври ғайриоддӣ, осон-тавассути чистон, тавассути бартарафкунии душворӣ, шавқовар омӯхта мешавад.

Мақсади бозии саёҳат таассуроти хонандагонро инкишоф дода, таваҷҷуҳи хонандагонро ба олами атроф равона намуда, вазифаҳои таълимиро иҷро намудан мебошад. Бозиҳои саёҳатӣ таваҷҷуҳи мушоҳидакорӣ, ба таври осон мушкилиҳоро бартараф кардан ва ба комёбӣ ноил шуданро ба хонандагон меомӯзонад. Маҳз ҳамин ҳолат шавқмандӣ ва

фаъолнокии хонандагонро ҳангоми ширкат варзидан дар бозӣ бештар менамояд. Онҳо кӯшиш мекунанд, ки қоидаҳои бозиро риоя намуда, вазифаи пеши онҳо гузошташударо ҳал намоянд, чизи навро омӯзанд. Нақши омӯзгор дар ин бозиҳо махсус мебошад, дониши зиёд тақозо менамояд, омода будан барои ба саволҳои хонандагон ҷавоб додан, бо хонандагон якҷоя бозӣ карда раванди таълимиро идора намудан ба шумор меравад.

Бозӣ - саёҳат ин бозии фаъолияти фикрронӣ, эҳсоси хонанда буда, шакли қаноатмандии онҳо аз дониши азхудкардаашон мебошад.

Бозӣ - супориш низ он ҷузъиётро дар бар мегирад, ки бозӣ - саёҳат дорад. Асоси чунин бозиҳоро амал кардан бо ашӯҳо, бозичаҳои дидактикӣ, супоришҳои шифоҳӣ ташкил медиҳанд. Вазифаҳои бозӣ ва фаъолияти бозии чунин бозиҳо маҳорати мутобиқ кардани дониш бо вазъияти воқеӣ муайян кардани алоқаҳои байниҳамдигарӣ мебошад.

Бозиҳо - чистонҳо. Албатта пайдоиши чистонҳо худ ба гузаштаи дур алоқаманд аст ва онҳо имрӯз низ ҳамчун бозии дидактикӣ мавриди истифодаи васеъ қарор доранд.

Махсусияти бозии асосии чистонҳо дар вазифаи мантикӣ доштани онҳо зухур меёбад. Чистонҳои вазифаҳои мантикӣ доштаи гуногунанд ва онҳо ба инкишофи фикрронии мантикӣ ва қобилияти зехнии хонандагон мусоидат менамояд. Чистонро ёфта хонанда таҳлил, ҷамъбастуниро меомӯзад ва маҳорати муҳокимаронӣ, хулосабарориро ташаккул медиҳад.

Бозӣ - муколама асосан муоширати омӯзгор бо хонанда ва байни хонандаҳо ба шумор меравад. Чунин муошират хусусияти таълимӣ ва фаъолияти бозиро дар бар гирифта, ба ташаккули салоҳияти муоширатии хонандагон мусоидат менамояд.

Дар бозиҳои муколама омӯзгор аксар вақт суҳбатро аз номи қаҳрамонҳои дӯстдоштаи бачагон оғоз намуда, хушҳолӣ, муоширати озод фароҳам меорад ва хонандагон барои такрор намудани суҳбат хоҳиш пайдо мекунанд.

Бояд қайд кард, ки мазмуни маърифатии бозӣ - суҳбат набояд рӯякӣ бошад, балки он барои ягон дониши навро омӯхтан равона гардад.

Аз рӯйи мақсади худ ва имконият бозӣ дар бештари ҳолатҳо аз ҳадди таълими фаъол берун мебарояд ва ҳамчун системаи зарурии фаъолияти педагогӣ дар маҷмуъ ба шумор меравад. Вазифаи омӯзгор дар он аст, ки бояд вазъияти максималии педагогиро пайдо намояд, то ки хонандаро ба фаъолияти маърифатӣ ҷалб намояд. Омӯзгор бояд ҳамеша раванди таълимиро инкишоф диҳад, то ки ин барои азхудкунии барномаи таълим мусоидат намояд. Аз ин ҷо дар дарсҳо истифодаи бозиҳои дидактикӣ хеле муҳим мебошад. Бозӣ барои муошират, азхудкунии дониш, маҳорат ва малакаи нав, инчунин арзёбӣ карда тавонистани фаъолияти якдигар мусоидат менамояд. Ҳамчунон ба хонандагон ба рафтори худ баҳо додан, коллективизм, фаъолнокӣ, интизом, мушоҳидакорӣ, бодикқатӣ, ҳисси масъулиятро меомӯзонад.

Дар бозиҳои дидактикӣ ба назар гирифтани талаботи зерин муҳим мебошанд:

1. Ҳар як бозии дидактикӣ бояд супоришҳоеро дарбар гирад, ки ба инкишофи қобилияти зехнӣ ва тарбиявии онҳо равона бошад.

2. Дар бозии дидактикӣ мавҷуд будани супориши ҷолиб, ки ҳалли он кушиши зехниро тақозо менамояд ва зарурияти баргараф кардани мушкилӣ пеш меояд, ҳатмӣ мебошад.

3. Мақсади дидактикӣ бояд бо машғулияти дилхушкунанда, ҳазлу шӯҳӣ иҷро гардад. Ба бозӣ машғул шуда, хонандагон кӯшиши зехнӣ менамоянд ва худ рафти бозӣ иҷроӣ вазифаҳоро осон менамояд.

4. Бозӣ бояд ҳавасмандии хонандагонро нисбат ба дарс бедор намояд ва дар хонанда шавқи иҷрову ҳалли супоришро ба вучуд оварад.

5. Омӯзгор бозиҳоро бояд хуб омода намуда, барои гузаронидани он пешакӣ тайёрӣ бинад. Муҳим аст, ки хонандагон муҳимии иҷроӣ супоришро дарк намоянд.

6. Бозиҳои гурӯҳӣ бояд дар фазои озоди эҷодӣ гузаронида шуда, дар хонандагон ҳисси қаноатмандӣ аз хушҳолӣ бедор намояд.

7. Бозиҳо бояд чунин сурат гиранд, ки хонандагон мақсади таълимии бозиҳоро дарк намояд ва фаъолнокии худро нишон диҳанд.

Ҳамин тариқ, бозии дидактикӣ ин фаъолияти таълими фаъол бо амсилаи тақлидӣ барои омӯзиши зухурот, равандҳо ба шумор меравад.

Бозии дидактикӣ ҳамчун воситаи таълим имконияти зиёди фаёлгардонии раванди таълимро дар худ дорад. Хонандагон дар вақти бозӣ танҳо дар доираи маълумот оид ба зухурот, ки дар вақти бозӣ шинос мешаванд, маҳдуд нагашта, фаёлона мафҳумҳои навро аз худ мекунанд. Онҳо дар раванди бозӣ на танҳо ба инъикоси олами атроф шинос мегарданд, балки фаёлона вазифаи зарурии таълимро аз худ менамоянд. Чунин корҳои таълимӣ аз қабилӣ шумурдан, хондан, ба хотир гирифтани, ки хонандагон дар раванди дарс хоҳиши аз худ карданро надоранд, дар вақти бозӣ бо хушҳоли аз тарафи онҳо иҷро мегарданд. Ҳамчунон дар хонандагон хоҳиши такрор кардани бозӣ пайдо мешавад ва ин барои ба осонӣ аз худ кардан ва мустақкам намудани дониш, маҳорат ва малака боис мегардад.

#### АДАБИЁТ:

1. Агамова Н.С. Народные игры для детей, организация и методика. М, 1995.
2. Былеева Л.В., Коротков М.М. Подвижные игры. М.,1982. Development of creativity.docx. Санаи мурочиат 30.01.2024.
3. Водовозова Е.Н. Умственное и нравственное воспитание детей от первого проявления сознания до школьного возраста. -Москва, 2019.-400 с.(захираҳои электронӣ. Санаи мурочиат 30.01.2024).
4. Выготский, Л. С. Воображение и творчество в детском возрасте. [Текст] / Л. С. способную Выготский. – СПб. : особенностью СОЮЗ, 2017. – 93 с. (захираҳои интернетӣ. Санаи мурочиат: 29.08.2020 г.).
5. Выготский, Л. С. Обучение и развитие в дошкольном возрасте. (Захираҳои электронӣ / Л.С. – URL: <http://psychlib.rur/VUR-0201.htm#1> (санаи мурочиат: 29.01.02.2024).
6. Иmatoва Л.М. Асосҳои методи таҳқиқи инкишофи нутқи кӯдакони синни калони томактабӣ.-Душанбе, 2013.-142 с.
7. Иmatoва Л., Мачидова Б., Мирхонова Н. Стандарти инкишоф ва омӯзиши барвақтии кӯдак(аз таваллуд то 7(6) солагӣ).-Душанбе, 2012.
8. Лутфуллоева П. Истифодаи бозӣ дар дарсҳои забони англисӣ. Дастури таълимӣ – методӣ. Душанбе – 2021. 47 саҳ.
9. Макаренко А.С. Семья и воспитание детей.-М.: Педагогика, 1984.-200 с.(захираҳои электронӣ. Санаи мурочиат: 30.08.2020.
10. Мачидова Х. Педагогикаи томактабӣ. Қисми 1,2.-Душанбе, 2011.
11. Орлова, М. А. Игры для развития творческих способностей / М.А. Орлова. -М.:Лада,2016.-160 с.
12. Файзуллоева И. Технологии инновационии таълими забону адабиёти тоҷик дар муассисаҳои таҳсилоти миёнаи умумӣ. Дастури илмию методӣ. Душанбе-2022.

#### ҶАҶБАҲОИ НАЗАРИЯВИИ ИСТИФОДАИ БОЗИҲОИ ДИДАКТИКӢ ДАР РАВАНДИ ТАЪЛИМ

Дар мақола ибраз дошта мешавад, ки истифодаи бозиҳои дидактикӣ ҳамчун воситаи таълим аҳамияти махсус дорад. Бозӣ ҳамчун усули фаёли таълим барои аз худ кардани мақсадҳо ва вазифаҳои таълимӣ, инчунин шавқовар гардонидани раванди таълим, ҳавасманд намудани хонандагон ба фаёлият, баланд бардоштани сатҳи дониш, ташаккули маҳорат ва малакаҳо, ба хотир гирифтани иттилоот, ислоҳи ҳатоиҳо ва рушди қобилияти муошират мусоидат менамояд. Хонандагон тавассути бозиҳо на танҳо ҳодисаҳои олами атроф шинос мегарданд, балки фаёлона вазифаи зарурии таълимро аз худ менамоянд.

**Калидвожаҳо:** бозиҳои дидактикӣ, раванди таълим, усули фаёли таълим, дониш, маҳорату малака, қобилиятҳои муоширатӣ ва эҷодӣ, мақсад ва вазифаҳои таълим.

#### ТЕОРЕТИЧЕСКИЕ АСПЕКТЫ ИСПОЛЬЗОВАНИЯ ДИДАКТИЧЕСКИХ ИГР В УЧЕБНОМ ПРОЦЕССЕ

В статье отмечается, что использование дидактических игр как средства обучения имеет особое значение. Игра как активный метод обучения позволяет освоить учебные цели и задачи, а также сделать учебный процесс интересным, побудить учащихся к работе, повысить уровень знаний, развить навыки и умения, запомнить информацию, исправить ошибки, и способствовать развитию коммуникативных навыков в обществе. Также подчеркивается, что в процессе игры учащиеся не только знакомятся с окружающим миром, но и активно выполняют необходимое учебное задание.

**Ключевые слова:** дидактические игры, учебный процесс, активный метод обучения, знания, умения, коммуникативные и творческие способности, цели и задачи образования.

## THEORETICAL ASPECTS OF USING DIDACTIC GAMES IN THE EDUCATIONAL PROCESS

The article notes that the use of didactic games as a teaching tool is of particular importance. Game as an active learning method allows you to master educational goals and objectives, as well as make the learning process interesting, motivate students to work, increase the level of knowledge, develop skills and abilities, remember information, correct mistakes, and promote the development of communication skills in society. It is also emphasized that during the game, students not only get acquainted with the world around them, but also actively carry out the necessary educational task.

**Key words:** didactic games, educational process, active learning method, knowledge, skills, communicative and creative abilities, goals and objectives of education.

**Маълумот дар бораи муаллиф:** *Файзуллоева Иноят-ходими пешбари шуъбаи коркард ва татбиқи технологияи инноватсионии таълими (таҳсилоти 12-сола) ПРМ ба номи Абдурахмони Ҷомии АТТ; тел.917686676.*

**Сведение об авторе:** *Файзуллоева Иноят – ведущий сотрудник отдела разработки и внедрения инновационных образовательных технологий (12-летнее образование) Института развития образования имени Абдурахмана Джамии; тел.917686676.*

**Information about the author:** *Faizulloeva Inoyat – leading employee of the department of development and implementation of innovative educational technologies (12-year education) of the Institute for Educational Development named after Abdurrahman Jami; tel.917686676.*

ТДУ:37:295

## ПЕДАГОГИКАИ МИЛЛӢ ВА ТАШАККУЛИ ЗАМИНАӢО ДАР ДАВРАИ ЭӢӢИ АӢАМ Хоҷаева Г. Ӣ.

Донишгоҳи давлатии омӯзгории Тоҷикистон ба номи Садриддин Айни

Педагогикаи миллии халқи тоҷик ҳамчун илм падидаи нисбатан нав ба ҳисоб рафта, унсурҳои ибтидоии тарбияро ташкил медиҳад. Он ифодагари зиндагӣ ва орзую омоли мардум аст, фарозу нишебихо, кӯху кӯталҳоро дида, намаки ватандорию ғарибихоро чашида, мисли халқ ҳамеша хушбин ва тароватбахш аст.

Фалсафаи миллати тоҷик педагогикаи миллӣ назарияи диалектики маърифатро ташкил дода, муарифгари андешаи миллӣ, афкори педагогии халқамон, ғояҳои худшиносӣ, ваҳдати миллӣ ва ватандӯстӣ мебошад.

Тавасути тарбия ва таълими шуурона ва бомақсад, ғановати ҷаҳони маънавии рушд ва ташаккули шахс танзими фаъолияти инсон ҳамчун илм дар зиндагист.

Фарҳанги тоҷикон манбаъҳои зиёди хаттӣ дошт, аммо аксарияти он, мутаассифона, бо мурури замон ва дар натиҷаи истилои араб аз байн бурда шуданд. То пайдо шудани хат (пас аз он ҳам) унсурҳои афкори педагогӣ дар расму ойинҳо ва эҷодиёти бадеии шифоҳии мардум инкишоф ёфт.

Файласуфи шинохтаи тоҷик академик А. Турсунов ақидаеро пешниҳод карда буд, ки рушди фарҳанги иҷтимоии Мовароуннаҳру Хуросон, ки дар иҳотаи иттифоқи аҳли таърих ва механи тоҷик аст, тавонистанд нуфузи худро дар ноҳияҳои ҷанубу ғарбии Эрон” пайдо карданд, Эҳёи Аҷам ҳисоб кардан мумкин аст. Ин падидаҳо бошад, ки ба асрҳои IX-XI рост меояд, олими мазкур Эҳёи Тоҷик ҳисобидоаст.

Мафҳуми “эҳё” аз забони арабӣ гирифта шуда, маънои луғавии он “аз нав зинда кардан” мебошад. Ба он мафҳуми “ренессанс” дар адабиёти ғарбӣ рост меояд, ки он ҳам аз забони фаронсавӣ дар тарҷумаи Маънои эҳё, ин худ аз нав зинда кардан аст. Ренессанс ё эҳё даврони гулгулшукуфӣ ва болоравиро дар инкишофи илму фарҳанги ягон кишварро ифода менамояд. Мафҳуми мазкур бори аввал аз ҷониби таърихшиноси фаронсавӣ Жюль Мишле (1798-1874) нисбат, ба таърихи Фаронса дар асри XVI ва аз ҷониби фарҳангшиноси швейтсарӣ Якоб Буркхардт (1818-1897) нисбат ба таърихи Италия дар асрҳои XIV-XVI (ё ибтидои асри XVII) қорбасти карда шудааст. Бояд таъкид дод, ки Ренессанс дар кулли ҳолатҳо нисбат ба рушди фарҳанг дар Италия истифода мешавад.

Даврони Эҳё дар Италия ва кишварҳои дигари Аврупо як марҳилаи гузаришро ифода менамояд, ки ба рушди санъат ва соҳаҳои дигари фарҳанг хос мебошад.

Эҳёи Ачам муайянкунандаи маънии луғавии эҳёи халқҳои тоҷикзабон, форсизабон, даризабон аст. Метавон таъкид кард, ки дар адабиёти илмӣ ғайриточикӣ баъзан эҳёи ислом низ ном гирифтааст.

Бояд таъкид намуд, ки султани хилофати араб ба заминаҳои таърихӣ сиёсии Эҳёи Ачам сабаб гардида метавонад. Чунонки маълум аст, арабҳо дар асри VII сарзамини Эрон ва дар асри VIII Осӣи Марказиро пурра забт карда буданд. Аз ин лиҳоз, дар нимаи якуми асри VIII як хилофати исломӣ аз ҷиҳати худуд хеле бузург ташкил ёфт, ки сарзамини тоҷикнишин низ пурра дар тобеияти он қарор дошт. Пойтахти хилофат аз Димишқ ба Бағдод кӯчонида шуд, ки ба сарзамини азалии халқҳои ориёнабор аз лиҳози ҷуғрофӣ наздиктар буд.

Бо сабаби зулми арабҳо нисбати халқу қавмҳои таҳҷой дар хилофати араб шӯришҳо сар заданд. Дар Озарбойҷон шӯриши Бобак сар зада, минбаъд ба Эрон паҳн гардид. Ҳарчанд, ки шӯриш аз ҷониби арабҳо пахш шуда бошад ҳам, вале вазъи давлати онҳоро хеле сул гардонид. Заминдорони маҳаллӣ низ, ки лашкар доштанд, тавонистанд бар зидди арабҳо шӯриш бардоранд. Аз ҷумла ҳаракати шуъбуия низ дар минтақаҳои ориёнишин ба пояҳои давлати исломӣ ҳалал ворид намуд. Натиҷаи ин буд, ки дар нимаи дуҷуми асри VIII–асри IX Эрон ва Осӣи Марказӣ мустақилияти нисбӣ аз хилофати араб ба даст дароварда шуд.

Халифи аббосӣ Хорун ар-Рашид (786-809) соли 810 вафот кард, мубориза барои ҳокимият байни Маъмун (813-833) ва бародараш Амин оғоз гардид. Тоҳир ибни Хусайн ном ашрофзодаи хуросонӣ дар ин мубориза Маъмунро ҷонибдорӣ карда, ба ивази ин сарвари Байнаннаҳрайни шимолӣ, қумондони Бағдод ва аз соли 821 сарвари Хуросону Мовароуннаҳр таъин гардид. Аз ин рӯ, аз соли 821 то соли 873 салтанати Тоҳирӣ дар ин минтақа, ки пойтахташон шаҳри Нишопур буд аз як ҷониб, оғози мустақилият дар пайдо кардани марзу буми тоҷикнишин ва аз ҷониби дигар, даврони ибтидоии Эҳёи Ачам ҳисобид. Тоҳирӣ на танҳо ҳокимияти сиёсии устуворро ташкил намуданд, балки ба зулму истисмори сарватмандони маҳаллӣ мубориза бурда, кишоварзӣ ва обёриро ба роҳ монданд, қорҳои маърифатӣ бурда, анъанаҳои зиёди миллиро эҳё намуданд. Чунонки академик Б. Ғафуров қайд намудаанд, давлати Тоҳирӣ ба миқдори зиёди амалдорони босавод эҳтиҷ дошт, аз ин рӯ, онҳо таълиму тарбияро бо забонҳои арабӣ ва маҳаллӣ беш аз пеш дар миёни аҳоли тавсеа бахшиданд.

Асосан Саффорӣ ба заминдорони хурд таъя карда, ашрофи маҳаллиро дастгирӣ наменамуданд. Онҳо ҳукуматдорӣ худро дар замони Амр ибни Лайс талаб намуданд, ки ба Мовароаннаҳр низ паҳн кунанд, ба муқобилияти саҳти ашроф дучор гардида, ҳокимиятро аз даст доданд. Сипас, баъди ин зимомӣ ҳокимиятдорӣ ба сулолаи Сомонӣ гузашт.

Чунонки маълум аст, баъзе аз бародарони сулолаи сомонӣ ҳанӯз дар даврони Тоҳирӣ ба ҳайси сарварони вилоятҳои алоҳидаи Мовароуннаҳр таъин гардида, баъди ба сари ҳокимият омадани Саффорӣ ба онҳо тобеъ нашудааст. Баръакс, аз соли 875 оғоз карда, онҳо ҳокимияти худро дар Мовароуннаҳр тақвият бахшиданд ва аз соли 900 давлати худро бо пойтахт дар шаҳри Бухоро ташкил карда, Саффорӣро шикаст доданд ва тобеи давлати Сомонӣ гардониданд.

Давлати Сомонӣ бо ҳукмронӣ аз соли 900 то соли 999 давраи мустақилияти комил пайдо кардан аз хилофати араб аз нуқтаи назари сиёсӣ ва авҷи Эҳёи Ачам ва Эҳёи Тоҷик дар асрҳои IX–XI шумурда мешавад. Дар ин давраи эҳёи анъанаҳои бостонӣ ва арзишҳои миллиро дар тамоми соҳаҳо мушоҳида кардан имкон дорад.

Пеш аз ҳама, Эҳёи Ачамро дар даврони Сомонӣ муҳаққиқон ҳамчун раванди пайвандҷӯӣ миёни Авастро ва Қуръон ҳисоб кардаанд, ки дар натиҷаи он дар тамоми соҳаҳо синтези арзишҳои тоисломӣ ва исломӣ бо вучуди зиддиятнокии онҳо ба вуқӯ пайваستاаст. Аз ҷумла, ба он нигоҳ накарда, ки маъбадҳо барои иҷрои вазифаҳои масҷиди исломӣ мувофиқ набуданд, баъзе аз онҳо бо як қатор тақмили тағйир додан дар намуди зоҳирию дохилии биноҳо барои ибодати мусулмонон мувофиқ гардонид шуданд. Барои мисол метавон гуфт, ки масҷидҳои Бухоро - Мағоки Атторон ва Деггарон қаблан маъбади зардуштиён буданд. Ё худ, сабзию кабудии қуббаҳои масҷидҳо ва манораҳо дар асоси тасаввуроти бостонӣ оид ба биҳишти сабзозору пур аз рӯдҳои кабуд сохта шудаанд. Ҳамин синтези ислом ва динҳои бостонӣ тоҷик буд, ки ин равандро академик А. Турсунов ачамисозии ислом ва исломишавии Ачам ном кардаанд.

Дар асрҳои IX-XI меъморӣ дар Осиёи Марказӣ хеле рушд кард. Дар сохтмони бинои масҷиду мадрасаҳо меъморон аз унсурҳои меъмории бостонӣ, ки онро усули қаҳрамонӣ паҳлавонӣ меномиданд ва аз ҳамосаҳои суғдию бохтарӣ реша мегирифтанд, хеле зиёд истифода карда, онҳоро бо унсурҳои исломӣ – растанию ҳайвоноти рамзӣ, катибаҳо бо хатти арабӣ ва ғайра комил менамуданд.

Дар даврони Сомониён дар шаҳрҳои Бухоро, Самарқанд ва шаҳрҳои дигари бузург “Роҳи шоҳ” ӯ шоҳроҳҳо ва зиёда аз 10 ҳазор қорвонсаройҳо бунёд карда шуданд. Ин амалҳо аз анъанаҳои бостонӣ ва таъсирпазирии ориёиёни қадимӣ аз фарҳанги Юнону Рими Қадим маншаъ мегирифтанд.

Дар дини ислом дар асрҳои миёна тавачҷуҳ ба макони дафни фавтидагон қобили қабул набуд. Аммо ба ин нигоҳ накарда, дар даврони ҳукуматдории Сомониён бунёди мақбараҳо тавсеа ёфт. Аз ҷумла, унсурҳои бехтарини меъморӣ дар сохтмони биноҳои мақбараи намояндагони сулолаи сомонӣ бо шумули мақбараи ҳуди Исмоили Сомонӣ ба назар мерасанд. Дар маҷмуъ, меъморӣ ин давра бо синтези анъанаҳои миллии бостонӣ ва арзишҳои исломӣ дар сохтмони масҷиду мақбараҳо, мадрасаҳо қасрҳо, манзилҳои шахсӣ ва амсоли он ба назар мерасад.

Таҳаввулоти дигаре, ки Сомониён бо истифода аз эҳёи анъанаҳои бостонӣ дар ҳаёти иҷтимоии даврони худ ба вучуд оварданд, ин ташкили давлатдории миллии буд, ки ба ивази забони арабӣ ҳамчун забони давлатӣ эълон гардид. Инчунин меҳостем, ки суҳанони А. Турсуновро оварда: “Оли Сомон аз байн рафта бошад ҳам, сарватҳои маънавӣ, ки дар давраи Эҳёи Тоҷик андӯхта шуда буданд, аз байн нарафтаанд ва рафта ҳам наметавонистанд, зеро ҳомилу ҳомии фарҳанги он «аҳди тиллоӣ» зинда буд: халқи пурқору пурбардори тоҷик” [7, с.208] дар бораи эҳёи анъанаҳо дар соҳаи таълиму тарбия ва қиёси он бо равандҳои эҳёи ренессанс дар фарҳанги халқҳои дигар ба таври муфассалтар чанд нуктаро ишора намоем.

Дар таълимоти мутафаккирони Юнони Қадим паҳлуҳои зиёди масъалаҳои таълиму тарбия кушода шудаанд. Аз ҷумла, Демокрит (460-370 то мелод) ҳадафи таълиму тарбияро дар расидан ба тафаккури нек, нутқи нек ва кори нек меидид. Сукрот (470/446-399 то мелод) бошад, таълиму тарбияро роҳи ягонаи тақомули ахлоқии инсон донистааст. Афлотун (427-347 то мелод) иртиботи таълиму тарбияро бо сохтори ҷамъияти муайян намуда, тарафдори омешиши низомии спартанӣ ва афинагии таълиму тарбия буд. Арасту (384-322 то мелод) таълиму тарбияро дар рушд додани тани инсон ва тафаккури ӯ дар ҳамоҳангӣ бо арзишҳои ахлоқӣ ва фазилатҳои ақлонӣ меидид.

Мисолҳои дар боло овардашуда дар ҳақиқат ҳам нишон медиҳанд, ки дар тули асри VI пеш аз мелод то ибтидои солшумории насронӣ афкори педагогии мардуми юнонӣ ҷунон баланд рафта буд, ки илми педагогикаро ба вучуд оварда, то имрӯз ҳам ақидаҳои мутафаккирони он давра дар тамоми педагогикаи ҷаҳонӣ мавриди истифода қарор доранд. Ин андешаҳои педагогии юнониёни қадим, махсусан таълимоти Афлотуну Арасту дар Эҳёи Аҷам низ нақши босазо бозидаанд, зеро мутафаккирони тоҷик, ки дар ин давра фаъолият доштанд, бо ақидаҳои онҳо ошноӣ дошта, алалхусус Абунасири Форобӣ ва Абуалӣ ибни Сино таҳти таъсири онҳо фалсафаи машшоии худро рушд бахшидаанд, ки онро мактаби пайравони Арасту дар Шарқ – перипатетизм ӯ машшоии шарқӣ меноманд.

Дар бораи рушди илму санъати итолиявӣ айни ҳамин суҳанонро дар бораи рушди илм дар Юнони Қадим гуфта имкон дорад. Ҷунонки каме болотар таъкид гардид, мафҳуми Ренессанс ӯ Эҳё асосан дар нисбат ба асрҳои XIV-XVI дар Италия ва дигар кишварҳои ғарбӣ қорбасти мегардад. Азбаски он дар заминаҳои гуногуни таърихию иҷтимоии кишварҳои онвақтаи ғарбӣ сураат гирифт, хусусиятҳои он низ гуногун буданд. Аз ҷумла, дар Италия мурочиат ба идеалҳои олами атиқа, санъат ва эстетикаи қадимӣ зиёд буд. Дар Олмон ва Нидерландия бошад, мурочиат ба идеалҳои даврони ибтидоии масеҳият, санъати готика ва этика мавқеи асосӣ дошт. Аммо дар ҳар ду ҳолат ҳам ташаккул ва рушди педагогикаи нав бо таъки ба анъанаҳои гузашта мақоми баландро соҳиб буд.

Мутафаккирони даврони Ренессанс ба ҳубӣ дарк карда буданд, ки бе рушди педагогика ва таълиму тарбияи самаранок илм, санъат ва адабиётро рушд бахшидан ғайримкин аст. Аз ин ҷост, ки онҳо ҷонибдори он буданд, ки мактабҳои нав ташкил карда шуда, дар қиёс бо даврони гузашта дар онҳо забонҳои юнонӣ ва латинӣ, тарбияи зебоишиносӣ ва варзишӣ,

инчунин таълими математика, механика, география ва илмҳои дигари табиатшиносӣ сурат гирад.

Дар ин минтақа аз асри XV, аз давраи рушди чопи китоб сар карда, “таҳсилот ба гардиши кулӣ дучор омад. Дар ин росто гаравиш ба арзиш ва анъанаҳои Юнон ва Рими Қадим хеле зиёд гардида, фалсафаи даврони Эҳё дар соҳаи таҳсилот ба ташаккули шахсияти аз ҷиҳати иҷтимоӣ манфиатовар нигаронида шуд. Таҳсилот бо се қисмати худ – таҳсилоти классикӣ, рушди ҷисмонӣ, тарбияи шахрвандӣ ба се идеяи мавҷуда – идеяҳои аҳди атиқа, идеяҳои асримиёнагӣ ва идеяҳои башоратдиҳандагони ҷомеаи нав таъкид мекард”

Мақоми баланд доштани илми педагогика дар даврони Ренессанс бо он исботи худро меёбад, ки аввалин олимони педагоги машҳури ғарбӣ маҳз дар ҳамин давра фаъолият намудаанд. Ян Амос Коменский (1592-1670), Эразми Роттердамӣ (1469-1536), Витторино да Фелтре (1378-1446), Франсуа Рабле (1494-1553), Мишел Монтен (1533-1592) ва дигарон аз ҷумлаи онҳо мебошанд, ки то кунун ҳам дар тамоми муассисаҳои таълимӣ аз ғояҳо ва методикаҳои таълим, ки онҳо коркард намуда буданд, истифода мекунанд.

Чунонки мебинем, Ренессанси ғарбӣ бо сабаби он сурат гирифт, ки дар пушти худ таърихи ғанӣ дошт ва аз ин рӯ, дар ин кишварҳо арзишҳои даврони атиқа ё даврони ибтидоии масеҳиятро эҳё намуданд. Дар Мовароуннахру Хуросон низ айни ҳамин вазъият дар даврони ибтидоии Аҷам, яъне дар асрҳои IX-XI мушоҳида мегардад. Бо ҳамин сабабҳо дар ин минтақа идеалҳо ва арзишҳои таълиму тарбиявии бостонию тоисломӣ эҳё гардиданд, ки дар давраи хеле тулунии таърихӣ миёни халқҳои ориёӣ мавҷуд буданд.

Доир ба ғояҳои педагогӣ дар миёни мардуми ориёии бостонӣ сухан ронда, бояд таъкид намуд, ки онҳо ҳанӯз дар анъанаҳои минтақаҳои қадимаи тоҷикон дар Осиёи Марказӣ – Суғду Бохтар, Фарғона, Хоразм, Чоч ва амсоли он инъикос гардида буданд. Ин фарҳанг ду хусусияти асосӣ дошт, ки, аз як ҷониб, анъанаҳои фарҳангии ин минтақаҳои ҳамсоя ба ҳамдигар омезиш меёфтанд ва, аз ҷониби дигар, бархӯрди онҳо тавассути Роҳи лочувард ва Роҳи абрешим бо тамаддуни Байнаннаҳрайн ё Месопотамия, Ҳинду Чин, Юнони Қадиму Рими Қадим сурат мегирифт.

Фарҳанги тоҷикон дар ин давра манбаъҳои зиёди хаттӣ дошт, аммо аксарияти он, мутаассифона, бо мурури замон ва дар натиҷаи истилои араб аз байн рафтанд.

Бо сабабҳои дар боло зикршуда ғояҳои педагогӣ асосан дар китоби муқаддаси Зардушт «Авесто» ва дар эҷодиёти шифоҳои халқ то мо расидаанд. Аз ҷумла, “Дар Авесто ҳосил кардани дониш барои инсон муҳим шумурда шуда, ин маънӣ чунин тафсир ёфтааст: аз гӯш кардан хирад ҳосил мешавад, аз хирад таҷриба ба вучуд меояд ва таҷриба ба худтақомулӣ менамояд».

Таълиму тарбияи авастой ба тезиси зардуштия “Пиндори нек, гуфтори нек, рафтори нек” таъкид намуда, ба он нигаронида шуда буд, ки *ҳар як инсон дар руҳияи покдоманӣ, нақӯкорӣ, ростқавлӣ, ростгӯӣ, далерӣ, ҷасурӣ, ватандӯстӣ ва ғайра тарбия карда шавад. Ба таври умда бошад, таълиму тарбия се ҳадафи асосӣ дошт: хидмат ба волидайн, қабила ва ҷомеаи худ; ҳуб намудани шароити зиндагӣ; саъю кӯшиш барои афзалият пайдо кардан нисбат ба дигарон.*

*Оид ба масъалаи таълиму тарбия миёни зардуштия ҳанӯз олими юнонӣ Ҳеродот (484-425 то мелод) маълумот дода буд, ки онҳо ба фарзандони худ се чиз - ростгӯӣ, аспасаворӣ ва тирандозиро ҳатман омӯзонидани фармонбардорӣ, покӣ ва дигар хусусиятҳои ахлоқиро дар онҳо тарбия менамуданд.*

Бояд таъкид намуд, ки дар баробари даврони авастой оид ба таълиму тарбияи қавмҳои бостонии ориёӣ дар маъхазҳои мавҷуда инчунин андешаҳои оид ба таълим ва тарбия дар давраи модҳо, дар давраи Ҳахоманишиҳо, дар давраи Портҳо ё ки Ашкониён таълим ва тарбия дар давраи Сосониҳо боқӣ мондаанд. Аз ҷумла, андешаҳои авастой оид ба таълиму тарбия дар даврони Ҳахоманишиҳо (705-330 то мелод) низ ривочи хеле васеъ ёфтанд. Дар ин марҳила ориёӣни бостонӣ дар соҳаи таълиму тарбия ҳадафҳои зерин мегузоштанд: омода сохтани наслҳои ҷавон барои ҳаёти мустақил ва идоракунии давлат; тақомули қобилиятҳои ақлонӣ ва ҷисмонии шахсият; таҳсилоти касбии ҷавонон; тарбияи ватандӯстӣ тавассути омӯзиши санъати ҳарбӣ ва машғул шудан ба тамринҳои варзишӣ.

Дар даврони Ҳахоманишиҳо махсусан ба омӯзонидани касбу ҳунар тавачҷуҳи махсус зоҳир карда мешуд. Вобаста ба ин миқдори мактабҳо дар ин давра, махсусан дар асри V хеле зиёд гардид. Аз ҷумла, тибқи маълумоти мавҷуда дар ҳамин марҳилаи рушди таърихӣ халқҳои ориёӣ қариб 900 мактабҳои ибтидоӣ ва мактабҳои миёна фаъолият менамуданд.

Мақтабҳо дар ибтидо дар манзилҳои шахсӣ барои таълими инфиродӣ вучуд дошта, минбаъд дар ҷойҳои ҷамъиятӣ низ миқдори онҳо зиёд гардид. Дар чунин мақтабҳо дар баробари хондану навиштан, омӯзиши забони модарӣ ба таълими забонҳои хориҷӣ низ таваҷҷуҳ карда мешуд.

Дар даврони ҳукмронии сулолаи Сосониён низ таълиму тарбия дар миёни ориёиёни бостонӣ хеле рушд ёфта буд. Дар ин давра муассисаҳои махсуси таълимӣ пайдо шуданд, ки навъҳои гуногунро мувофиқи синну соли таълимгирандагон фаро мегирифтанд: барои кӯдакон, барои ҷавонон, барои мардон, таълимгоҳҳо барои солхӯрдагон.

Дарсҳо дар чунин муассисаҳо аз пагоҳирӯзӣ сар шуда, барномаи раванди таълим ва тарбия дар онҳо аз аз қисматҳои зерин иборат буд:

- таълим ва тарбияи ахлоқӣ;
- таълим ва тарбияи динӣ;
- таълим ва тарбияи ҷисмонӣ;
- омӯхтани хондан;
- омӯхтани навиштан;
- омӯхтани ҳисоб кардан

Дар миёни зардуштиён омӯзгор ҳамчун шахси донишманд, покахлоқ, заҳматкаш, донишандӯз мақоми баландеро дар ҷомеа ишғол менамуд. Ин омӯзгорон ба таълимгирандагон ҳам таълими динӣ ва ҳам дунявӣ медоданд. Чунин қабул шуда буд, ки таълимгирандагон бояд то синни 15-солагӣ асосҳои дини зардуштия ва расму ойини онро пурра азхуд мекарданд. Дар синни 20-солагӣ бошад, баъди супурдани имтиҳон дар назди омӯзгорон, олимон ва хирадмандон ба ҷавонон маълумотномаи шакли махсус оид ба таҳсилот дода мешуд.

Дар ин марҳилаи рушди таърихӣ ориёиён дар даврони ҳукмронии Сосониён дар байни ашрофону руҳониён гирифтани таҳсилоти дунявӣ ва мазҳабӣ, омӯзиши фалсафа, илмҳои табиатшиносӣ, махсусан тиб ба ҳукми анъана даромада буд. Дар ин давра илмҳои тиб, риёзиёт, нучум, фалсафа ва ҷуғрофия рушд ёфта буданд, ки барои таъсиси Академияи «Гунди Шопур» шароити мусоиде фароҳам оварданд. Муаррихон дар ин мавзӯ навиштаанд: «Соли 529 императори Византия Юстиниан (483-565) тамоми академияҳои амалкунандаи Афинаро баст ва донишмандон ба Эрон омада, соли 271 милодӣ дар қаламрави Шопури I шахреро бо номи Академияи «Гунди Шопур» таъсис доданд. Бо дастури Шопури I олимони асарҳои машҳури табибони Юнону Ҳиндро ба забони паҳлавӣ (забони давлатии Сосониён) тарҷума мекарданд. Вай ҳамчунин амр карда буд, ки матнҳои Авасторо гирд оварда, мураттаб намоянд. Дар давоми мавҷудияти беш аз 400-солаи давлати Сосониён Гунди Шопур ба маркази ҳақиқии илму фарҳанг табдил ёфт».

Бояд тазаққур дод, ки ин академия ҳам муассисаи илмӣ ва ҳам муассисаи таълимӣ ба шумор мерафт. Дар он табибонро дар асоси барномаи муфассали таълимӣ, ки илман асоснок буд, дар муҳлати панҷ сол тайёр мекарданд. Раванди таълим ду қисмат – дарсҳои назариявӣ ва дарсҳои амалиро дар бар гирифта, таълимгирандагон фанҳои тиббӣ (тиббӣ ориёиёни қадим, тиббӣ ҳиндӣ, тиббӣ юнонию римӣ ва тиббӣ арабӣ), инчунин забонҳо – паҳлавӣ, юнонӣ ва суриёнӣ, адабиёт, таърих, нучумшиносӣ, санъати сухан, фалсафа ва ғайраро меомӯхтанд.

Қабул низ ба академияи «Гунди Шопур» бо усули аз лиҳози илмӣ-педагогӣ пешрафта сурат мегирифт ва довталабон бояд саҳву наҳв, хандаса, ҳисоб, нучум, диалектика, илми маонӣ ва баён, инчунин мусиқиро медонистанд. Дар ин академия китобҳои машҳури «Ҷовидон хирад» ва «Калила ва Димна»-ро аз забони ҳинду ба забони паҳлавӣ тарҷума карданд. Дар охири асри VII «таҷриба ва таҳқиқоти назариявии табибони Гунди Шопур дар рушду такомули илмҳои тиб ва дорусозӣ дар Бағдод, Мовароуннаҳру Хуросон ва Бухорову Самарқанд ва Хучанд шароити хеле мусоидро ба вучуд овард. Хулоса, академияи «Гунди Шопур» зиёда аз сесад сол фаъолият дошта, баъдтар соли 832 намояндагони он ба маркази хилофати Аббосиён - академияи «Байтул-ҳикма» («Хонаи хирад») -и Бағдод ба қор гузаштанд.

Дар баробари академияи «Гунди Шопур», тибқи маълумоти таърихӣ дар сарзамини қавмҳои ориёӣ дар асри VIII як муассисаи дигари машҳури таълимӣ бо номи дабиристон дар шаҳри бостонии Панҷакент мавҷуд буд, ки дар он хаттотон бо донишмандони алифбои суғдӣ ва арабӣ тайёр карда мешуданд.



Таҳлилҳои боло ба таври равшану возеҳ нишон медиҳанд, ки анъанаҳои мардуми ориёӣ то интишори дини ислом дар соҳаи таълиму тарбия хеле зиёд ва дорои хусусиятҳои пешқадам буда, дар асрҳои IX-XI барои мутафаккирони давлатдорон, адибон ва аҳли санъату ҳунар ҳамчун замина барои Эҳёи Тоҷик ва Эҳёи Аҷам хидмат намуданд ва имкон доданд, ки дар ташаккул ва рушди педагогикаи миллӣ саҳми назаррасе гузоранд.

Дар бораи Эҳёи Аҷам сухан гуфта дар илм сабабҳо ва натиҷаҳои онро низ ба таври гуногун арзёбӣ намудаанд. Ҳамчун намуна метавон гуфт, ки олими фаронсавӣ Ру Ж.П. дар бораи эҳёи паҳлавӣ ва эҳёи Темуриён низ сухан мегӯяд, рушди даврони Курӯшу Доро, Монӣ ва Сосониёнро зикр мекунад, вале Эҳёи Аҷамро бузургтарин ҳодисаи таърихӣ шумурда, сабаби асосии онро дар нигоҳ доштани забони миллӣ донистааст: “Ба асрҳои IX-X ду эҳёи Эрон рост омад: яке сиёсӣ, олиҷаноб, вале чун шабаҳ ва дигаре фарҳангӣ, ки боз ҳам олиҷанобтар ва дарозмуҳлаттар буд. Ҳар ду эҳё ҳам бо он сабаб муяссар гардиданд, ки халқ забони худро ҳамчун хотираи зинда дар бораи гузашта нигоҳ дошт ва инчунин бо сабаби он, ки ҳилофати исломӣ ба чурми беҳад калон будани худ пош хӯрд».

Аз ҷониби дигар, Эҳёи Аҷамро дар асрҳои IX-XI эътироф карда, як қатор муҳаққиқони кишварҳои гуногуни олам онро танҳо ба мардуми сарзамини Эрон мансуб медонанд ва нақши халқи тоҷик ва давлати миллии он Сомониёнро дар ин раванд нодида мегиранд. Вале таърих худ гувоҳ аст, ки ин тавр нест. Дар ин мавзӯ файласуфи тоҷик А. Турсунов хеле одилона қайд намудаанд: «Охир, Абуабдуллои Рӯдакию Абумансури Дақиқӣ, Абунасири Форобию Абуалии Сино, Муҳаммади Хоразмию Абурайҳони Берунӣ ва бисёр дигар арбобони барҷастаи илму фарҳанги Аҷам ҳамагон аз байни эронӣни шарқӣ баромадаанд! Аз ин ҷиҳат сароғози ташаккули маданияти классикии умумиэрониро «Эҳёи Тоҷик» ном додани мо заминаи устувори илмӣ дорад. Анъанаи ҳамосасароӣ ва таърихнависӣ низ як ҷузъи муҳимми ҳамин нахзати эҳёист, ки аввал бо ташаббус ва иштироки бевоситаи арбобони илму фарҳанги тоҷикон ба вуқӯъ пайваста, сипас ба Эрон... густириш ёфтааст”.

Ба ҳамин тариқ, таърихи халқи тоҷик нишон медиҳад, ки мардуми мо дар тули ҳаёти маънавии зиёда за шашҳазорсолаи худ борҳо ба руқуд рафта ва борҳо эҳё ёфтааст. Эҳёи навтарини ин халқи бостонию қадима, вале ҳамеша ҷавон аз 9 сентябри соли 1991, бо ба даст овардани истиқлолияти давлатӣ оғоз ёфт. Дар ин давра вазифаи тамоми аҳли ҷомеаи муосири тоҷик аз он иборат аст, ки ба қавли академик А. Турсунов бидонанд, ки барои шухрати ҷаҳонӣ ва бақои маънавий пайдо кардани миллат Фирдавсию Ибни Синоҳоро зодану парвардан ҳанӯз кам буда, аз уҳдаи ниғаҳдошт ва бузургдошти онон низ баромада тавонистан зарур аст. Дар ин росто, баррасӣ ва таҳқиқ кардани мероси педагогии Абулқосими Фирдавсӣ, Абуалӣ Ибни Сино ва садҳо мутафаккирони дигари даврони Эҳёи Тоҷик (асрҳои IX-XI) ва Эҳёи Аҷам (асри IX-ибтидои асри XVIII) метавонад дар бунёди ҷомеаи муосири тоҷик хеле муфид бошад.

#### АДАБИЁТ:

1. Гафуров, Б. Ф. Тоҷикон. Таърихи қадимтарин, асрҳои миёна ва давраи нав. -Душанбе: Дониш, 1985. – С.416
2. Гуломшоев, С. Таъсис ва рушди академияи Гунди Шопур // Муаррих.-2022.-№ 4- С.66.
3. Зиёӣ, Х. М. Асосҳои фалсафаи таҳсилот. – Душанбе: «Нигор», 2018. – С. 64.
4. Исо Содик Таърихи фарҳанги Эрон, Техрон, 1970.- С.46-47
5. Константинов, Н.А., Медынский Е.Н., Шабасева М.Ф. История педагогика.- Масква,-1982. - 495 с.
6. Қодиров Қ., Таърихи педагогикаи халқи тоҷик. – Душанбе: 1998.- С. 335
7. Мирзоев, А. А. Рудакӣ. Сталинобод: 1958. С. 288
8. Назаров, Р. Философия качества образования (социально-философский анализ).-Душанбе, 2011.- С101
9. Нафисӣ Саид. Муҳити зиндагӣ ва аҳволу ашъори Рӯдакӣ – Техрон, 1382. – с
10. Орифӣ, М. Аз таърихи афкори педагогикаи халқи тоҷик. – Душанбе: 1962. С. 180
11. Ру Жан Поль. История Ирана и иранцев. От истоков до наших дней. –М. Евразия, 2015. - С. 430
12. Турсунов А. Эҳёи Аҷам. Рӯҷӯи таърихию публицистӣ. – Душанбе: Ирфон, 1984. - С. 208
13. Холигитова, Н.Х. Эпоха мусулманского ренессанса IX-XII веков в Центральной Азии // Молодой ученый. — 2014. — № 9 (68). — С. 397-398
14. Холиқова, Ш.К. Абушақури Балхи и его “Офариннаме”. – Дисс. На соискание ученой степен

кандид. Филол.н. – Душанбе: 2018. – С. 171

15. Ҳалимов, А. Воспитание, зарождение школ и педагогической мысли таджиков в эпоху Саманидов.-Дисс. На соискание докт.пед.наук.- Душанбе, 2012.- С.53.

16. Щербакова, Е.В., Кармышова С.А., Огольцова Е.Г. Особенности педагогической мысли в эпоху Возрождения // Молодой ученый. Международный научный журнал. - № 1 (239), 2019 . - С. 239

### **ПЕДАГОГИКАИ МИЛЛӢ ВА ТАШАККУЛИ ЗАМИНАҲО ДАР ДАВРАИ ЭҲӢИ АЧАМ**

Дар мақолаи мазкур, муаллиф зимни омӯзиш ва таҳқиқи педагогикаи миллӣ ва ташаккули заминаҳо дар давраи Эҳӣи Аҷам бо таъба падидаи нисбатан нави унсурҳои ибтидоии тарбия сарчашмаҳои бозғамоди таърихӣ ва илмӣ қайд намуданд, ки аз замони ба сари қудрат омадан то фано ёфтани он сулолаи ҳукмронии Сомониён, новобаста аз ихтилофоти сиёсӣ, динӣ ва мазҳабӣ, таълиму тарбия дар ҷомеаи он замонӣ рушд карда, беҳтарин афкор ва таълимоти педагогӣ рӯйи қор омаданд, ки нақши педагогикаи миллиро дар ташаккули заминаҳо ва рушди онҳо бағоят бузург мебошад. Зикр бояд намуд, ки суҷшавии ҳилофати араб ба заминаҳои таърихӣю сиёсии Эҳӣи Аҷам сабаб гардида метавонад. Ҷунонки маълум аст, арабҳо дар асри VII сарзамини Эрон ва дар асри VIII Осиёи Марказиро пурра забт карда буданд. Аз ин лиҳоз, дар нимаи якуми асри VIII як ҳилофати исломии аз ҷиҳати ҳудуд хеле бузург ташкил ёфт, ки сарзамини тоҷикнишин низ пурра дар тобеяти он қарор дошт. Пойтахти ҳилофат аз Димишқ ба Бағдод кӯҷонида шуд, ки ба сарзамини азалии халқҳои ориёитабор аз лиҳози ҷуғрофӣ наздиктар буд.

Дар даврони Эҳӣи Аҷам ташаккули халқи тоҷик ва забони адабии тоҷикӣ ба анҷом расида, он ба афкори минбаъдаи мутафаккирони тоҷик дар самти таълиму тарбия таъсири ҳудро гузошт. Тамоми соҳаҳои илму ҳунар ва санъат ривочу раванқ ёфта, адабиёти ҳаггии тоҷикӣ-форсӣ ташаккул ёфт, ки як заминаи бузург ба рои эҳ ва рушди педагогикаи миллии халқи тоҷик аст.

Муаллиф дар таҳқиқоти хеш собит менамуд, ки педагогикаи миллӣ ва тарбияи миллӣ мақоми ҳоса бахшида, ин омилҳо ҳама дар маҷмуъ боиси ҳастии миллат ва пойдории он дар марҳилаҳои минбаъдаи таърихӣ гардиданд.

**Калидвожаҳо:** *Эҳӣи Аҷам, халқи тоҷик, адабиёти тоҷик, мутафаккирон, таълиму тарбия, ташаккули халқи тоҷик, олимон, педагогикаи миллӣ, рушд, муаррих, марказҳои илмӣ.*

### **НАЦИОНАЛЬНАЯ ПЕДАГОГИКА И ФОРМИРОВАНИЕ ОСНОВ В ЭПОХУ ВОЗРОЖДЕНИЯ АДЖАМА**

В данной статье авторы, изучая и исследуя национальную педагогику и формирование основ в эпоху Возрождение Аджам, на основе достоверных исторических и научных источников, отмечают, что с момента прихода к власти и до ее упадка правящей династии Саманидов в эпоху Возрождение Аджам, несмотря на политические и религиозные разногласия, образование и воспитание в обществе того времени развивались, в работу пришли лучшие идеи и педагогические учения, и роль саманидских эмиров очень велика в их формирование и развитие. Формирование таджикского народа и таджикского литературного языка завершилось в эпоху Возрождение Аджам, и это оказало влияние на дальнейшее мышление таджикских мыслителей в направлении образования и обучения. Также развивались все области науки, ремесла и искусства, формировалась таджикско-персидская письменная литература, ставшая прекрасной основой для возрождения и развития национальной педагогики таджикского народа.

Автор в своих исследованиях доказал, что педагогика и формирование основ в эпоху Возрождение Аджам придавало особый статус науке и культуре, языку и книге и поэзии, национальной педагогике и национальному образованию, и все эти факторы обусловили существование нации и ее стабильность на последующих исторических этапах.

**Ключевые слова:** *Возрождение Аджам, таджикский народ, таджикская литература, мыслители, образование и воспитание, формирование таджикского народа, Ренессанс, учёные, национальная педагогика, развитие, истории, научные центры.*

### **NATIONAL PEDAGOGY AND THE FORMATION OF FOUNDATIONS DURING THE RENAISSANCE OF AJAM**

In this article, the authors, National pedagogy and the formation of foundations during the Renaissance of Ajam, note that from the moment the ruling Samanid dynasty came to power until its decline, despite political and religious differences, education and upbringing in the society of that time developed The best ideas and pedagogical teachings came to work, and the role of the Renaissance of Ajam emirs is very great in their formation and development. The formation of the Tajik people and the Tajik literary language ended in the Renaissance of Ajam era, and this influenced the further thinking of Tajik thinkers in the direction of education

and training. All fields of science, crafts and art also developed, Tajik-Persian written literature was formed, which became an excellent basis for the revival and development of the national pedagogy of the Tajik people.

The authors National pedagogy and the formation of foundations during the Renaissance of Ajam, language and book and poetry, national pedagogy and national education, and all these factors determined the existence of the nation and its stability at subsequent historical stages.

**Key words:** *Renaissance of Ajam, Tajik people, Tajik literature, thinkers, education and upbringing, formation of the Tajik people, Renaissance, scientists, national pedagogy, development, historians, scientific centers.*

**Маълумот дар бораи муаллиф:** *Хоҷаева Гулҷаҳон Ҷафаровна - муаллими калони кафедраи педагогикаи умумии Донишгоҳи давлатии омӯзгории Тоҷикистон ба номи С.Айнӣ, 734003, шаҳри Душанбе, хиббони Рӯдакӣ, 121, Тел. (992) 904064333. khodzhayeva.dulchakhon@mail.ru.*

**Сведения об авторе:** *Ходжаева Гулджахон Джафаровна - старший преподаватель кафедры общей педагогики Таджикского государственного педагогического университета имени С.Айни. Адрес: 734003, г. Душанбе, проспект Рудаки 121, Тел.: (+992)904064333. Электронная почта: khodzhayeva.dulchakhon@mail.ru.*

**Information about the author:** *Hojaeva Guljahon Jafarovna - Senior Lecturer, General Events Department of General Pedagogy named after S. Ayni. Address: 734003. Republic of Tajikistan, Dushanbe, Rudaki Ave, 121, Phone: (+992)904064333. Email: khodzhayeva.dulchakhon@mail.ru*

ТДУ: 373.2

## ТАЪСИРИ ПСИХОЛОГИИ МУОШИРАТ ДАР БАЙНИ ҶАВОНОНУ НАВРАСОН

*Даминзода Х. А.*

*Донишгоҳи давлатии Кӯлоб ба номи Абӯабдуллоҳи Рӯдакӣ*

*«Ман ба ҷавонони Тоҷикистон рӯ меорам. Зеро ояндаи ҷумҳурии комилан ба таҳсил, меҳнати ҳалолу дониши андӯхтаи шумоён вобаста аст».*

**Эмомалӣ Раҳмон**

Муошират ин чараёни мураккабу гуногунҷабҳаи одамон буда, дар асоси хоҳиш фаъолияти якҷоя ба вучуд меояд. Дар зери мафҳуми муошират одамон маъноӣ бо ҳам зистан, бо ҳамдигар ҳаёт ба сар бурдан, фаъолияти якҷояи меҳнатӣ, муомила ва алоқа барқарор намуданро мефаҳманд.

Дар фарҳанги забони тоҷикӣ калимаи муошират ба маъноӣ бо ҳам зистан, бо ҳам ҳаёт ба сар бурдан, муносибат кардан ва барқарор намудани алоқаи байниҳамӣ бо дигарон дар назар дошта шудааст. Калимаи муомила ба маъноӣ бо дигарон дар муносибат будан ва рафтори шоистаро мефаҳмонад.

Инсон дар рафти муошират метавонад ба шахси дигар таъсири психологӣ расонад, ки ин ба ҳолатҳои руҳӣ ва равандҳои маърифатии инсон таъсир мерасонад. Ба ин васила омӯзгори соҳибқасб бо истифода аз қонуниятҳои муошират метавонад ба хонандагон таъсири мусбӣ психологӣ расонад, онҳоро ҳамчун шахси баркамол ба воя расонад [4, с. 187].

Муоширати ҷавонону наврасон яке аз масъалаҳои мубрами ҷомеаи имрӯза ба шумор меравад, зеро муоширати дуруст барқарор карда тавоништан дар ҷомеа обрӯ ва нуфузи шахсро зиёд менамояд. Муошират боис мешавад, ки мо дар фаъолиятҳои фардӣ ва фаъолиятҳои якҷоя афкор ва тамоми заруриятҳои мо баён намоем.

Муошират дар мактабҳои таҳсилоти миёнаи умумӣ ва Донишгоҳҳо бояд дар сатҳи баланд қарор дошта бошад.

Ман, – мегӯяд Гулдастаи Мирҳайдар, - аз мушоҳидаҳои ҳаррӯза мебинам, ки дар дохили Донишгоҳ ҷавонон бо якдигар ҳар гуна муошират мекунанд. Ҳастанд донишҷӯёне, ки бо муаллимон, донишҷӯёни дигар муоширати дағал менамоянд. Дар роҳравҳои Донишгоҳ тавассути телефони мобилӣ бо овози баланд гап мезананд. Дар ҳоле ки дар дохили Донишгоҳ бо телефони мобилӣ даромадан манъ аст. Ҳастанд, донишҷӯёне, ки онҳо мақсади ягона ва интизоми намунавӣ доранд. Нияти онҳо на танҳо дар курсии донишҷӯӣ нишастану маълумоти олии гирифтани аст, балки ҳадафшон танҳо хондан мебошад. Ин гурӯҳи донишҷӯён ҳамеша дар дохили Донишгоҳ ва берун аз он муоширати самимӣ менамоянд.

Муаллим бояд бар он муваффақ гардад, ки дар рафти муоширати байниҳамии муаллиму хонандагон алоқаи дутарафа барқарор намояд. Ҳамон вақт дарси омӯзгор самараи дилхоҳ медиҳад, ки ӯ қобилияти нутқӣ, маданияти волои суҳанварӣ дошта бошад. Ва агар хонанда бо ҳамсинфонаш муоширати самимона надошта, бо онҳо муомилаи дағал намояд, ҳамсабақхояш аз ӯ худро дар қанор мегиранд.

Хонанда ба тамошои кинофилмҳо мароқи зиёд дорад, лекин вай кинофилмхоро нисбатан кам тамошо мекунад. Ӯ бачаи қанорагир буда, бо ҳамсинфонаш муоширати хуб надошт. Ҳатто дар муҳити оила бо бародарони хурдсолаш бадмуомила ва беилтифот буд. Аз ҳамин хотир, хангоми бемори бистарӣ шуданаш қасе ба аёдати ӯ наомада буд. Зеро дар байни аҳли синф мавқеи муайяни худро наёфта буд [8, с. 35]. Аз ҳамин лихоз, муошират ҳатто дар байни хонандагони хурдсол низ обрӯю нуфӯзи онхоро зиёд мегардонад.

Ҳар як бачае, ки барои таълим ва тарбия гирифтани ба мактаб меояд. Дар оила ба ягон тарзи муайяни зиндагӣ одат қардааст, тартиби мактаб барои ӯ нав буда, ба он тартибе, ки вай дар хона одат қардааст, рост намеояд ва ҳатто баъзан муҳолиф аст [5, с. 131].

Бинобар ҳамин, ҳар як омӯзгор бояд дар қараёни таълиму тарбия аз муоширати дурусти педагогӣ истифода бурда тавонад, чунки ақсарияти хонандагону донишҷӯёни мо устодони хешро намунаи ибрат доништа, аз муомилаю муносибати ӯ пайравӣ мекунанд.

Таърих нобиғаҳои зиёдеро дар ёд дорад, ки онҳо асарҳои оламгир эҷод намудаанд, аммо қобилияти суҳанварӣ дар онҳо суғат инкишоф ёфта буд. Дар «Футувватномаи Султони»-и Ҳусайн Воизи Кошифӣ нисбати муаллим гуфта шудааст, ки ҳамон шахс ҳаққи устод шудану шогирд гирифтаниро дорад, ки агар ба 20 талабот ҷавобгӯӣ бошад. Яке аз талабот ин аст, ки, муаллим бояд шахси маданиятнок, хушмуомила, меҳнатдӯст, хубгуфтору хубрафтор ва вичдони поки педагогиро дорад бошад [10, с. 11].

Беҳтарин муаррифғари ҳар як ғӯянда суҳани ӯст. Ҷавоне, ки ӯро адаб нест, чун бӯстонест, ки гул надорад ва соҳибҷамолест ки ҳаё надорад, чун таблест, ки намак надорад. Оре вақте ки ҷавонон дар ҷомеа зиндагӣ ва фаъолият менамоянд, аз қониби аъзоёи ҷомеа зерин назорат қарор мегиранд.

Дар асоси Нақша қарабиниҳои доимо амалкунандаи Вазорати қорҳои дохилӣ бо мақсади ошқору пешғирӣ намудани ҳолатҳои номатлуб ва амалҳои ношоиста даст задани ин асли наврас рӯзи 27 уми ноябри соли равон аз тарафи қормақдони милитсия дар марказҳои интернетӣ ва бозихҳои компютери «Гугул», «Патриот» ва «АМЧ», ки дар худуди ноҳияи Исмоили Сомониӣ пойтахт фаъолият мекунанд, як гурӯҳ хонандагони муассисаҳои таҳсилоти миёнаи умумӣ ба бозихҳои компютери хусусияти зӯрварӣ дошта машғул буданд, дастгир ва ба шӯбаи Вазорати қорҳои дохилӣ дастрас қарда шуданд [1, с. 5].

Ҷӣ хуб мешуд, ки волидон муҳтарами мо тавассути муоширати самимона фарзандони худро бо роҳи дуруст ҳидоят намуда, бачои беҳудагардию ба амалҳои номатлуб даст задан ба онҳо ҳислатҳои нақӯи инсонӣ: аз қабилӣ хушгуфторию хушсуҳанӣ, бо дигарон муомилаи хуб қарда тавонистан, бо аҳли ҷомеа муносибати дуруст қарданро роҳандозӣ менамуданд. Ҷунончи, донишҷӯ Ҳудоёрв Некбаҳт чунин ибрози ақида қард: - Муносибату муомилаи волидон ман бо ман бениҳоят хуб аст. Онҳо, ки аз ман дуранд, тез-тез ба ман занг зада аз аҳволам қурсон мешаванд. Ҳар рӯзи шанбе хона омадани маро интизор шуда, вақти баргаштанам, онҷунон самимона муошират менамоянд, ки ман худро хушбаҳт меҳисобам. Беҳуда нагуфтаанд модар дараҳт аст, падар решаҳои вай ва мо фарзандон меваҳои он. Ва агар ҳар як падару модар бо фарзандон самимона муносибату муошират намоянд, бо онҳо дӯст ва меҳрубон бошанд, боварӣ дорем, ки онҳо барои ободии Ватан хизмати босазое мегузоранд.

Вақте ки дуруст таҳлил мекунем, муошират миёни ду фард дар асоси нақшаи пешакӣ ё ногаҳон сурат мегирад. Масалан, ҳамсинфон Ҷонона ва Ширинмо баъди хатми мактаб қариб як сол якдигарро надида буданд. Ҷонона, ки дар қурси 1-уми қоллеҷи тиббии шаҳри Қӯлоб таҳсил меқард, ба деҳот ба аёдати волидон рафт ва дӯсти давраи мактабиаш Ширинморо аз хотир набаровард. Ӯро ба хонашон даъват менамояд. Онҳо бо якдигар дуру дароз муошират менамоянд ва аз аҳволи якдигар огоҳ мешаванд. Ин гуна муошират дар асоси нақша ё барномаи пешакӣ ба амал омад.

Муоширате, ки ногаҳон ба амал меояд, ин тавр сурат мегирад. Нарғис аз хона берун шуда ба сӯйи Донишгоҳ равона қардид, иттиқоқан, дар роҳ ҳамқурсаш Нозимро дида, онҳо

то Донишгоҳ бо якдигар суҳбаткунон рафтанд, ки ин навъи муошират бе нақшаи пешакӣ сурат гирифт.

Идрок ё худ дарки ҳамсуҳбат дар асоси муқоиса намудани худ бо ҳамсуҳбат ба амал омада, бо се чихат тавсиф дода мешавад. Идентификатсия - дар асоси хусусиятҳои худ дарк кардани ҳамсуҳбат; эмпатия - қобилияти дарки эмотсионалии ҳамсуҳбат дар шакли ҳамдари; рефлексия - дар оинаи дарки ҳамсуҳбат чи тавр инъикос шудани худро ифода мекунад [2, с. 148].

Зинаҳои асосии иҷтимоишавии шахс инҳоянд:

- фаъолият;
- худидорақунӣ;
- муошират.

Муошират - ин ҷараёни мураккаби барқарорқунӣ ва пешрафти алоқаҳои байни одамон мебошад. Омӯзгори фанни педагогика ба аудитория даромада, ба донишҷӯён дарс мегузарад ва дар ҷараёни дарс устоду шогирдон дар муоширати байниҳамӣ қарор мегиранд. Аз ҳамин лиҳоз, муошират, дар байни омӯзгору донишҷӯ ва байни ҷавонон мавқеи хоса дорад. Аз як ҷавондухтаре чунин пурсон шудем, ки муоширати ҷавонон дар дохили нақлиётҳо чи гуна аст. Ӯ чунин посух дод: - Дар нақлиёти ҷамъиятӣ муоширати ҷавонон он қадар хуб нест, чунки хангоми савор шудан дар нақлиёт ҷавонро мебинем, ки бо муоширати дағалона таъби атрофиёро хира месозанд. Даруни нақлиётро пур аз донаҳои офтобпараст мекунад. Ва агар ҷавонписар ягон духтарро бинад, дарҳол кӯшиш мекунад, ки ба ӯ гаппартоӣ кунад. Хангоме ки ягон калонсол ба нақлиёт ворид мегардад, каманд ҷавононе, ки ба онҳо ҷои нишаст диҳанд. Ҳатто ҳамон ронандаҳои нақлиёт низ бо мусофирони худ дағалона суҳан мегӯянд. Ҳастанд ҷавононе, ки дар автомашинаи шахсии худ садои мусиқиро баланд карда, дастонашонро аз мошин бароварда, бо садои баланд гап мезананд, вақте ки кӯшиш мекунӣ онҳоро фаҳмонӣ, ки «ин рафтори шумо ғайри қобили қабул аст», онҳо дар ҷавоб суҳанони дурушт мегӯянд.

Оре, дар ҳақиқат чунин амалҳо ба ҷавонони ҷомеаи муосир зебанда нест, чунки ҳастанд ҷавононе, ки бо илму дониши худ машхури оламиён гардидаанд. Экзюпери менависад: «Одам гиреҳи робитаҳост». Муошират фаъолияти иҷтимоии одамро ҷуфт мебахшад. Дар муошират инкишофи психикӣ ва худифоданамоеи фард сурат мегирад. Муоширати самарабахшу муфид бо малакаю маҳорат ва маданияти муоширатнамоии ҳамсуҳбат алоқаи ногусастанӣ дорад [2, с. 147].

Муошират 3-категорияро дар бар мегирад:

- Коммуникативӣ;
- Интерактивӣ;
- Персептивӣ.

Муоширати коммуникативӣ - ин намуди муошират ба воситаи матбуот, радио, шабакаҳои интернетӣ, телевизион, телефон ва васоити техникаи таълим сурат мегирад.

Муоширати интероактивӣ - ин намуди муошират бо мақсад хоҳиш, ҳавас, вачҳҳои амал, протсессҳои маърифатӣ, ҳиссиёт, ирода, саъю кӯшиш, идеал ва нуқтаи назари шахсӣ асос меёбад.

Муоширати персептивӣ - ин шакли муошират ба зухуроти эҳсосу идрок ва тасаввурот вобаста аст. Муоширати персептивӣ дар фаъолияти якҷояи муаллиму хонандагон сурат мегирад [7, с. 64].

Масалан, муаллим аз чехра ва қиёфаи хонанда таваҷҷуҳи ӯро нисбат ба таълим дарк мекунад. Байни фаъолият ва муошират алоқаи зич мавҷуд аст. Дар раванди фаъолият омӯзгор дар мактаб бо хонанда муошират менамояд. Фаъолият дар ҷомеа бидуни муошират пеш намеравад. Одами фаъолу боғайрат ҳамеша бо дигарон муошират барқарор менамояд.

Муомилаи хуб, муоширати дуруст, эҳтироми атрофиён барои пешравии ҷавонон мусоидат мекунад. Зеро ки агар онҳо ахлоқи хуш ва интизоми намунавӣ дошта бошанд, дар ҷомеа мавқеъ ва мартабаи хешро пайдо карда метавонанд. Дар ҷомеа ҳамеша фарқиятҳои синнусолӣ вучуд дорад. Ҷавони 16-сола ҳамеша ва дар ҳама ҷо аз марди 36 сола фарқ менамояд. Ин ҳам фарқияти биологӣ ва ҳам фарқияти иҷтимоӣ мебошад. Ҷомеа баъзан ҷавононро мешиносад, ки онҳо дар синну соли 16-20 қарор доранд, вале маҳорати суҳанварӣ

дар онҳо ончунон ташаккул ёфтааст, ки аз одамони 36-40 сола дида хубтару бехтар харф мезананд.

Накшбанди чон, ки чонҳо чониби ӯ моил аст,  
Окилонро бар забону ошиқонро дар дил аст.  
Он ки бошад дар забонҳо «Ло-ухиббул офилин»  
Боқиётус солихот аст, он ки дар дил ҳосил аст.

Забон воситаи асосии муоширати одамон ба ҳисоб рафта, шаходатномаи ҳар як миллат маҳсуб мешавад. Вай системаи аломатҳоест, ки дар ин ё он ҷомае қабул мегардад. Чунончӣ:

Сухан аз арши барин омадааст,  
Баҳри покони ба замин омадааст.

Дар китоби «Кимиёи Саодат»-и Муҳаммад Ғазолӣ бар шаходати ин гуфтаҳо чунин омадааст. Ва фармону ваъид ҳама сухани вай аст. Ва Вай чунон, ки Зиндаву Донову Бинову Шунавост, Гӯёст. Ба Мусо (а) сухан гуфт бевосита. Ва сухани Вай сифати Вай аст [6, с. 211].

Инсон аз давраи кӯдакӣ забонро дар ҷараёни муошират бо одамони гирду атроф меомӯзад. Ва дар ин замина забон робитаи асосӣ одамон аст.

Шогирде аз роҳи кунҷобӣ боре аз устод суол кард. Устод бо ин ҳама заковат, ки дар табиати Шумост, чаро дар муошират бо дигарон «Бо бадон баду бо некони накӯ» -ро ба инобат намегиред? Ҷамеа ҳам бо одамони бадандешу саркаш ва ҳам бо одамони хайрхоҳу хушрафтор ба як минвол муносибат менамояд? Инро сабаб чӣ бошад?

- Хирадманд дар ҷавоб гуфт:

- Ман он ҳикмат, ки гуфтӣ ба қадри бардошти фаросати хеш бифаҳмам на бо мағзи ту. Огоҳ бош, ки «Бо дӯстон мурувват бо душманон мадору» [3, с. 12].

Аз ҷавоне оид ба муоширати шумо бо дӯстонатон пурсидем, ҳамчунин посух дод. Дӯстон се навбанд: нонию ҷонӣ ва забонӣ. Ҳолатҳое, ки дӯстони нонию забонӣ доштам. Аммо имрӯз, ки ҳамкурсонам дӯстони мананд, мо боҳамдигар бисёр самимӣ сухан мегӯем. Ҳастанд дӯстоне, ки бо муоширати дағалонаи худ риштаи дӯстиашонро мекананд. Аммо имрӯз мо бо дӯстонамон дар муоширати байниҳамии солим қарор дорем.

Дар ҷараёни муошират байни сухангӯянда ва шунаванда алоқаи дутарафа барқарор шуда мубодилаи тафаккур сурат мегирад.

#### АДАБИЁТ:

1. Алиев, С.Н. Хусусиятҳои психологӣ қафомонии талабагон дар таълим / С.Н. Алиев // Маҷалаи «Мақтаби Советӣ». - №1 соли 1990. - 36 с.
2. Давлатов, М. Психология / М. Давлатов. – Душанбе: Собириён, 2010. – 322 с.
3. Мустафоқулов, Т., Нарзуллоева М. Асосҳои психологияи синусолӣ ва педагогӣ / Т. Мустафоқулов., М. Нарзуллоева. – Кулоб: 1993. – 360 с.
4. Мустафоқулов, Т. Асосҳои психологияи умумӣ / Т. Мустафоқулов, М. Давлатов, Р. Мирзоев, А. Амиршоев ва диг. – Душанбе: «Империа-л-групп», 2012 – 416 с.
5. Маҳмудов, Ш. К., Абдурашитов Н. Психологияи омӯзгорӣ. / К.Маҳмудов, Н. Абдурашитов. – Душанбе: Ирфон, 2011 – 193 с.
6. Расулов, Д. Педагогика / Д. Расулов, Л. Сайдахмадов, А. Ғаффоров. – Душанбе, 2010. - 268 с.
7. Мустафоқулов Т. Тарзу усулҳои омӯхтани психологияи мактаббачагон / Т.Мустафоқулов, М. Қурбоннов, А. Шарипов. – Душанбе: Империа-л-Групп, 2014. – 72 с.
8. Мирзоев, А. Сухандонон сухан санчида гӯед. / А. Мирзоев, Т.Мустафоқулов // Рӯзномаи «Омӯзгор». – Душанбе, 1992. - 16 с.
9. Мирзоев, А. Маҳбуи дилҳо. / Т.Мустафоқулов, А. Мирзоев // Рӯзномаи «Хатлон». - 1992. – 16 с.
10. Қурбонзода, Х. Салоҳиятноки-талаботи таҳсилоти муосир / Х. Қурбонзода // Рӯзномаи «Омӯзгор». – Душанбе, 2016. - 16 с.

#### ТАЪСИРИ ПСИХОЛОГИИ МУОШИРАТ ДАР БАЙНИ ҶАВОНОНУ НАВРАСОН

Муошират яке аз масъалаҳои муҳими психология ба шумор меравад. Дар адабиёти психологӣ шаклҳои гуногуни муносибатҳои инсонӣ, аз ҷумла, муносибатҳои фарҳангӣ, маданӣ, маишӣ, илмӣ, техникӣ, адабӣ бадеӣ, истеҳсолӣ, иқтисодӣ, меҳнатӣ, варзишӣ, сиёсӣ, ҳуқуқӣ, экологӣ нишон дода шудааст. Бо вучуди ин мафҳуми муошират хеле васеъ буда, ҳамаи ҷабҳаҳои ҳаёти инсониро дар бар гирифта, тавассути забон, сухан, нутқ, ва воситаҳои коммуникатсионӣ барқарор мегардад. Ин ва дигар

масъалаҳои марбут ба психологияи муоширати байниҳамии одамон, пеш аз ҳама, ба санъати тарбия ва маҳорати бо дигарон муошират барқарор карда тавониш ва, инчунин, робитаи судманди дучониба ва бисёрҷониба вобаста аст. Зеро маълум аст, ки бурду бохти ҳар як шахс дар ҳаёт пеш аз ҳама ба он вобаста аст, ки чӣ тавр шахс дар қору фаъолияти ҳаррӯзаи худ аз шаклҳои гуногуни муошират мувофиқи мақсад истифода мебарад. Ё ин ки дар рафтимуошират бо дигарон ба душворихорӯ ба рӯ мешавад.

Чунин шакли муошират боиси озурдахотирии таъби мизочон гардида, бо ҳамин роҳ мумкин аст, ки робитаи байни гӯяндаю шунаванда пурра қатъ гардад. Бидуни истифода аз шаклҳои дурусти муошират одам ҳамчун шахси комил, маънаван ва рӯҳан рушду камол намеёбад. Солҳои охир дар адабиёти илмӣ ва воситаҳои ахбори умум мафҳуми муошират ва коммуникатсия хеле серистеъмол шудааст. Объекти муоширати одамонро маҷмӯи дониш, маълумоти илмӣ, шуури ахлоқӣ, сиёсӣ, маънавий, фалсафӣ, педагогӣ, психологӣ, эстетикӣ омма, вачҳҳои амалиёт, соҳаи маърифатӣ, эмотсионалӣ, арзишҳои миллий - умумибашарӣ ва дастурдихӣ ташкил медиҳанд. Субъекти муошират ягон хонанда, донишҷӯ, гуруҳи иҷтимоии одамон ва ё шахси гӯянда, ки бо дигарон дар робитаи доимӣ аст, шуда метавонад. Муносибати одам, мудом дар байни омма барқарор мешавад.

**Калидвожаҳо:** *муошират, мураббӣ, қавонон, ҷомеа, наврасон, забон, муаллим, донишҷӯ, хонанда, донишгоҳ, мактаб.*

### **ОБЩЕНИЕ ЮНОШЕЙ И ПОДРОСТКОВ В СОВРЕМЕННОМ ОБЩЕСТВЕ**

Общение является одним из основных вопросов психологии. В психологических литературах приведены разные формы человеческого отношения, в том числе культурное отношение, бытовое, научное, техническое, литературно - художественное, производственное, экономическое, трудовое, спортивное, политическое, правовое, экологическое и др. Несмотря на это понятие общение расширенное охватывает все аспекты человеческой жизни, создается посредством языка слова, речи и средствами коммуникации. Это и другие относящиеся проблемы психологии общения между людьми, прежде всего, зависит от степени воспитания и таланта в создании общения с другими людьми, а также плодотворных двусторонних и многосторонних отношений. Так как известно, что выигрыш и проигрыш каждой личности в жизни, прежде всего, зависит от того насколько от того в своей ежедневной работы и деятельности целесообразно употребляет разные формы общения. Или же в процессе общения с другими людьми сталкивается с трудностями.

Такая форма общения приведет с огорчению окружающих и это вполне может способствовать сокращению отношения между слушающим и говорящим. Без употребления правильных форм общения человек не может развиваться как полноценной духовной личности. Последние годы в научной литературе и средства массовой информации понятие общения и коммуникации стали широко употребляться. Объекта общения людей составляет совокупность знаний, научные сведения, психологическое сознание, область познания, эмоциональности, национальные и глобальные ценности. Субъектом общения является ученик, студент, социальные группы или говорящая личность, которая находится в постоянном отношении с другими.

**Ключевые слова:** *общение, социальный, учащиеся, язык, учитель, ученики, университет, школа.*

### **THE CONTACT BY YOUTH AND TEENAGER IN MODERN SOCIETY**

The Contact is one of the main questions to psychologies. In psychological literature are brought form miscellaneous human relations, including cultural attitude, home, scientific, technical, literary-artistic, production, economic, labor, athletic, political, legal, ecological and others In spite of this notion contact extended covers all aspects to human life, s by means of language of the word, speech and facility to communications. This and other referring problems to psychologies of the contact between people, first of all, depends on sedate education and talent in making the contact with the other people, as well as seminal double-sided and many-sided relations. Since known that advantage and loss to each personalities in lifers, first of all, depends on that insofar from that in its daily work and activity reasonable uses the form miscellaneous a contact. Or in process of the contact with the other people faces with difficulty.

Such form of the contact will bring with distress surrounding and this wholly can promote to reduction attitude between listening and speaking. Without using the correct forms of the contact of the person cannot develop as full-fledged spiritual personality. The Last years in scientific literature and mass media notion contacts and communications become broadly be used. The Object of the contact of the people forms the collection of the knowledge, scientific information, psychological consciousness, area of the cognition, emotion, national and global value. The Subject of the contact is a pupil, student, social groups or speaking personality, which is found in constant attitude with others.

**Key word:** *The Contact, young social, language, teacher, pupils, university, school.*

**Маълумот дар бораи муаллиф:** Даминзода Хатичамо Азим -Донишгоҳи давлатии Кӯлоб ба номи Абуабдуллоҳи Рӯдакӣ. Нишони: 735360, ш. Кӯлоб, кӯчаи С.Сафаров 16, тел.: (+992) 918339993.

**Сведения об авторе:** Даминзода Хатичамо Азим - соискатель Кулябского государственного университета имени Абуабдуллоха Рудаки. Адрес: 735360, г. Куляб, улица С.Сафаров 16, тел.: (+992) 918339993.

**Information about the author:** Daminzoda Khatichamo Azim – applicant of the Kulob State University named after Abuabdullhoh Rudaki. Address: 735360, Kulob, S. Safarov street 16, tel.: (+992) 918339993

## ҶОЙГОҲИ ИЛМУ ДОНИШ ДАР ТАҲКИМИ ТАРБИЯИ ПЕДАГОГИЮ ИДЕОЛОҶИ ВА ХУДШИНОСИИ МИЛЛИИ НАВРАСОНУ ҶАВОНОН ДАР ШАРОИТИ ҶОМЕАИ ИҶТИМОИИ ТОҶИКИСТОН

*Шарафзода Б. А.*

**Пажухишгоҳи рушди маорифи ба номи Абдурахмони Ҷомии  
Академияи таҳсилоти Тоҷикистон**

Накш ва аҳамияту ҷойгоҳи илму дониш дар ҳаёту зиндагии ҳар як инсон бағоят бузург буда, рӯзгори инсонро имрӯзҳо бе дастовардҳои илмию иноватсионӣ тасаввур кардан ғайриимкон аст.

Ҷаҳони муосир мунтазам дар ҳоли рушду пешравӣ, қарор дорад. Ҷаҳонишавӣ ва раванди он тамоми ҷаҳонро тазонида, ба дастовардҳои илмӣ ҷалб менамояд, зеро ин асрро “Асри илму технология” меноманд. Зеро вазифаи илм дар замони муосир пеш аз ҳама аз он иборат мебошад, ки тавонад ба зиндагии воқеаию пурасрори инсонҳо дар табиати ихотакардааш нафърасон бошад. Албатта рушди бемайлони дастовардҳои илмиро дар низоми ҳаёту зиндагӣ мушоҳида менамоем. Аз ҳама муҳимаш ин аст, ки қомебиҳои илмии асри XXI ба истеҳсолот пайваста буда, бештари ин навоариҳо ба нафъи ҷомеаи иҷтимоӣ ва шаҳрвандӣ нигаронида шудааст.

Дар низоми пешрафт ва дастовардҳои илмӣ пеш аз ҳама қувва ва ё ин ки неруи зеҳнии наврасону ҷавонон ва толибилмону донишҷӯён ҳамчун неруи инсонӣ ниҳоят зарур аст. Албатта исботи ин масъала мушоҳида шуда, ҳар лаҳза неруи зеҳнии ҷавонон аз ҳар гӯшаву канори дунё бо ихтирооти бемислу монанди худ дар ин ё он самти хоҷагии деҳот ва ҳаёту зиндагии инсонии асри навин дарак мебахад. Баъзе аз навоариҳои технологию илмию толибилмону муҳақиқони ҷавон боиси таҳсин буда, мушкилии чандинсолаи ҷомеаро ҳал мекунад. Бешубҳа маълум аст, ки дар ниҳоди насли ҷавон, андеша ва мафкураи тоза вучуд дошта, он қодир аст, ки ҷавоби мушкилиҳои зиёди зиндагиро бидиҳад.

Дар масъалаи афзалияти илму маърифат дар пешрафти ҷомеаи инсонӣ, ба андешаи файласуфи бузурги Юнони бостонӣ Арасту зинаҳои ташаккули дониш, яъне дарки эҳсос, таҷриба, санъат ва илм, ки зинаи сеюми ташаккули дониш мебошад, ба ҳисоб меравад [1]. Дар воқеъ Арасту дар замони худ ташаккули маърифати инсониро ба зинаҳои муайян ҷудо карда, онро дар рафти омӯзиши пайвастаи донишҳо дар раванди ҷомеаи иҷтимоӣ фарҳангӣ асоснок кардааст. Санъат дар ин ҷо ба андешаи мутафаккир, ин санъати тасвири ё зебоинигорӣ набуда, балки ин як зинаи тақомули маърифат мебошад, ки аз таҷриба бар меояд.

Ҷойгоҳи илм дар ин тақсимбандӣ мақоми олиро ишғол карда, ба ақидаи донишманд шакли олии он фалсафа мебошад. Албатта айни замон низ донишҳои иҷтимоӣ-фалсафӣ барои ташаккули маърифати шахсӣ ва ҷамъиятӣ дорои аҳамияти махсус буда, ташаккули ин низоми педагогӣ дар таҳриқи маърифати ҷомеаи иҷтимоӣ фарҳангӣ дорои аҳамияти махсуси худ мебошад. Дар натиҷаи таҳлилу омӯзиши мунтазами худ Арасту ақидаи дигареро баён доштааст, ки “Кӯшиши инсон баҳри дониш ва маърифат ин хислати модарзодии ӯ мебошад”. Яъне дар ин асно гуфтан мумкин аст, ки ҳар як инсон дорои ақлу шуур буда, дар ниҳоди он унсурҳои ташаккули маърифати инсонӣ, яъне ба монанди эҳсосу идрок, таҷриба ва санъати дониш мавҷуд мебошад. Аз ин рӯ, инсон метавонад, ки бо инкишоф ёфтани майлу завқ ва тасаввур идрок, дар рафти марҳилаҳои дигаргуншавии ҷамъият ба моҳияти мавҷудоти олами ихотакардааш, ки дар пешорӯи ӯ истодаанд сарфаҳм рафта, ба баъзе масъалаҳои пешоруи худ ҷавоб гуфта тавонад. Ин дар ҳоле сурат мегирад, ки шахс пайваста захираи маърифат, дар самти маърифат ва дониш аз шинохти худ то ба дарки маънию андеша ва дониш



шабонарузӣ ба омӯзиш ҳамаҷонибаи маърифати баланди инсондӯстӣ ва илмҳои замони худ мепардозад.

Дар сарҳати сеюми моддаи 1 Конституцияи Ҷумҳурии Тоҷикистон омадааст: “Тоҷикистон давлати иҷтимоӣ буда, барои ҳар як инсон шароити зиндагии арзанда ва инкишофи озодонаро фароҳам меорад” [2]. Албатта Ҷумҳурии Тоҷикистон ҳамчун давлати соҳибхитӣ, демократӣ, ҳуқуқбунёд, дунявӣ ва ягона буда, ҳамчун субъекти муносибатҳои байналмилалӣ барои инкишофи ҷомеаи маданӣ шароити созгорро таъмин кардааст. Дар радиҳои ин, ташаккули ҷомеаи иҷтимоӣ-маданӣ барои расидан ба ҳадафҳои рушди устувори кишвари соҳибистқлоли мо, аҳамияти авалидараҷа дошта, дар ин самт як зумра барномаҳои мушаххас қабул карда шудаанд, ки яке аз онҳо ин “Стратегияи миллии рушди Ҷумҳурии Тоҷикистон барои давраи то соли 2030” мебошад. Барои расидан ба ҳадафҳои оянда, беҳтар кардани шароити иҷтимоии аҳоли, рушди низми иқтисоди миллий ва ҳамбастагиро алоқамандии илму маориф ба истехсолот яке аз принципҳои рушди дарозмуҳлати низми маорифи кишвар мувофиқи стратегияи мазкур мебошад [3].

Ҷиҳати расидан ба ин мақсадҳо таҳким бахшидани низми таълиму тарбия ва илму маориф дар муассисаҳои томақтабӣ, муассисаҳои таҳсилоти миёни умумӣ, махсус ва олии касбӣ дар шароити имрӯзаи ҷомеаи кишвар, ки тибқи таҳлилҳои демографӣ аксарияти шумораи аҳолиро наврасону ҷавонон ташкил медиҳанд зарур мебошад. Дар радиҳои ин дастгирии иҷтимоии мутахассисон ва ҳавасмандгардонии онҳо дар самти илму маориф ба тақмили низми маориф мусоидат менамояд.

Мувофиқи консепсияи рушди маданияи ҷомеаи инсонӣ муқоиса намоем дар ин асно боз ҳам ба ташаккули низми маърифат ва донишҳои фардиро ҷамъиятӣ асоснок мегардад. Албата субъекти маърифати иҷтимоӣ иштирокчи раванди маърифат мебошад, ки дар ҷараёни маърифати олам ба донишҳои иҷтимоӣ-гуманитарӣ мавқеи шахсии худро интиқолу ташаккул медиҳад. Шахс дар ин раванд боргоҳи маданияти иҷтимоиро бо хусусиятҳои биниши шахсиаш пурра мегардонад ва дар ин самт донишҳои фардии худро афзун менамояд. Намояндаи ҳар қадам ҳалқият, олим, мутафаккир, адиб, эҷодкор, ходими ҷамъиятӣ ва дигарон ба сифати субъекти маърифати иҷтимоӣ-гуманитарӣ шинохта шуданашон имкон дорад. Нафаре, ки равандҳои ҷамъиятиро таҳлил мекунад, рӯҳияи замонаро ва мақсаду мароми насли мавҷударо баён мекунад, дар инкишофи мазмунии донишҳои иҷтимоӣ-гуманитарӣ ҳиссагузор аст, ҳамон нафар субъекти он аст. Мувофиқи ин назария мебинем, ки барои инкишоф додани низми ҷомеаи маданӣ боз ҳам нақши илму дониш ва маърифати фардиро ҷамъиятӣ хело зарур мебошад.

Аз мушоҳидаҳои мунтазами ходисаҳо ва амалҳои инсонӣ субъекти маърифати иҷтимоӣ-гуманитарӣ кӯшиш мекунад, ки қонуниятро дарёбад. Самти инкишофи воқеияти иҷтимоиро маънидод намуда, дар бораи нодирии шароити таърихӣ муҳокима ронда, модели инкишофи иҷтимоиро метавонад пешниҳод созад. Азбаски субъекти маърифати иҷтимоӣ-гуманитарӣ ба олами зиндагӣ ворид аст, бинобар он, вай абстраксияи гносеологӣ набуда, балки мавҷудоти тому дар як вақт маърифаткунанда ва ботаасурот мебошад. Хусусияти фарқкунандаи субъекти донишҳои иҷтимоӣ-гуманитарӣ инчунин дар он мебошад, ки вай нисбат ба масъалаҳои ҳастии фардиро умумиинсонӣ мулоҳизаи мукамал дорад. Кӯшиши донишгари моҳияти замона, мавқеи инсон дар олам ва маъноӣ таъиноти вай, тағйироти таъриху фарҳанг ва дигар масъалаҳо мутаносибан ҳалли худро металабанд. Субъекти иҷтимоӣ-гуманитарӣ хусусияти истифода кардани қобилияти баланди шуур мантиқи мазмун ва далелноккунӣ ва инчунин нерӯҳои бешууронаю ҷаҳонфаҳмии фаросатиро дорад. Маҳз дар соҳаи дониши иҷтимоӣ гуногунии шаклҳои дониш зоҳир шуда, бо ҳам алоқаманд мебошанд [4].

Агар барои субъекти маърифати иҷтимоӣ-гуманитарӣ мақсаду арзишҳои ҳақиқатан гуманистӣ аҳамияти калон дошта бошад. Пас тафаккури ӯ низ самти мусбат ва созанда дорад. Образи олам, ки илмҳои гуманитарӣ меофаранд, бояд бо охирату қиёмат алоқаманд набошад, балки бо некбинӣ, бо фаҳмиши зарурати таъмини тараққиёти аҳли инсоният саршор бошад. Ба дӯши олим-намояндаи донишҳои иҷтимоӣ-гуманитарӣ вазифаи бузург вогузор шудааст. Ӯ дар амалгардонии назорати гуманитарӣ дар соҳаҳои энергетикаи атомӣ, муҳандисияи генӣ, таъсири психологӣ ва ғайра ба сифати коршинос баромад мекунад. Илми иҷтимоӣ-гуманитарӣ вазифаи таъмини ахлоқияти илми муосирро пурра ба уҳдаи худ гирифтааст.

Олимони соҳаи гуманитарӣ ба саодату нақӯаҳволии инсоният бепарво нестанд. Онҳо тарафдорони устуворгардии арзишҳои асили фарҳангӣ мебошанд, аҳамияти эҳсосот, таассурот, эътиқод ва идеалҳоро дар ҳаёти инсон хуб мефаҳманд.

Вале ба ақидаи донишмандони илми фалсафаи тоҷик Р. Комилов ва М. Назаров се модели асосии баёнкунандаи чараёни маърифати илмӣ мавҷуданд, ки ин яъне эмпиризм (таҷрибагарӣ), теоретизм (назариягарӣ) ва проблематизм (масъалагарӣ) [5]. Дар низоми пешрафт, инчунин таҳавулотӣ мунтазами ҷомеаи инсонӣ ва маданӣ мебинем, ки дар воқеъ таҷриба, назария ва масъалагарӣ аз шаклҳои муҳимтарини инкишофи маърифати илмӣ маҳсуб меёбанд, дар ин масъала албатта дар концепсияи ташаккули фарҳангӣ мисолҳои бо ин монанд оварда шудаанд.

Дар ин раванд андешаҳои сиёсатшиноси ватанӣ Х. Сафарализода вобаста ба марҳилаҳои сохтори ҷамъиятӣ хело ҷолиб мебошад. Номбурда, бо назардошти мушоҳидаҳо ва таҳлилҳои рушди таърихӣ идеологияҳои сиёсӣ марҳилаҳои ташаккули сохтори ҷамъиятиро ба чор зина ҷудо кардааст. Ки инҳо институтсионизатсияи арзишҳои идеологӣ, идеализатсияи арзишҳои идеологӣ дар сатҳи афкори ҷамъиятӣ (мафкураҷозӣ), сеюм дар амал татбиқ гардидану дар миқёси васеъ мавриди истифода қарор гирифтани арзишҳо ва меъёрҳои идеологӣ ва чорум ба бӯҳрони навбати дучор гардидани арзишҳои идеологӣ мебошад [6].

Тафсири ин омилҳо бо назардошти ташаккул додани идеологияи миллии дар замири наврасону ҷавонон дар низоми арзишҳои иҷтимоӣ, ҷомеаи маданӣ ва сиёсати давлатӣ дар Ҷумҳурии Тоҷикистон дар равандҳои ҷаҳонишавӣ дорои аҳамияти вежаи худ буда, ба андешаи мо он аз таълиму тарбияи дуруст, тарбияи меҳнатӣ ватандӯстӣ ва омӯзиши илму дониш ибтидо мегирад.

Тавре гуфта шуд, агар хусусиятҳои илму донишро бо назардошти принципҳои илмҳои таърихӣ ҷомеашиносӣ ташреҳ намоем, мебинем, ки аҳамияти илм дар ин замон хеле бузург буда, он аз замони пешин ба қуллӣ тафовут дорад. Барои мисол агар дастовардҳои асрҳои XIX ё XX ба қомебиҳои илмӣ замони навин муқоиса намоем, дар ҳақиқат онҳо хеле фарқкунанда буда, мушкilotи ҳаётии инсонро ба таври қофӣ ҳал карда наметавонистанд. Дар раванди аз худкунии шоҳаҳои илм яъне донишҳо ба дарки илм ва мақсаду ҳадафи пош доштани арзишҳои миллии наздиктар метавон шуд. Метавон гуфт, ки дар шароити имрӯзи ҷомеа албатта бунёди зиндагии солиму босаодатро бо омӯхтани илми муосир дар ҷомеа ҳуди мо сохта метавонем.

Дар ин асно, агар ба андешаи педагоги рус С. Смирнов назар намоем мебинем, ки барои ташаккули тарбияи фардӣ дар низоми ҷомеаи мутамаддин принципҳои анъанавии педагогиро ба инобат гирифта, иброд доштааст, ки агар то андозае ба ҳаёти маданӣ омода кардани шахс бо усули тарбияи педагогӣ бошад ва аз ҷониби дигар тарбияи инсонро вазифаи ҷамъиятӣ низ номида, дар ин радиф нақши ҷомеаро низ афзал донистааст. Вазифаҳои маорифро дар ҳар шакл ва дар ҳар низоми ҷомеа барои таълиму тарбияи фардӣ афзалият додааст [7].

Агар ба таҳлил ва омӯзиши дигар назар намоем онҳо барои ташаккули мафкураи солимро дар зехни наврасону ҷавонон ба вучуд овардан нақши зиёиён нишон дода шудааст. Мо бояд дарк намоем, ки дар чи гуна шароит ва дар чи гуна ҷомеа умр ба сар бурда истодаем ва дар оянда чи гуна давлат сохтан мехоҳем. Аз ин рӯ, барои расидан ба ҳадафҳои дарозмуддати кишвар, пеш аз ҳама зехну тафаккури насли ҷавон бояд тағйир дода шавад. Дар ин раванд саҳми аз ҳама муҳимро зиёиён, равшанфикрон ва омӯзгорон мегузоранд. Дар навбати аввал дар тарғибу ташвиқи арзишҳои навин тафаккури замонави бояд ҳуди онҳо намуна бошанд ва ба дигарон ин гуна рафтор ва муносибатро омӯзанд. Агар рушди техникӣ, технологӣ ва саноаткунони мамлакат аз намояндагони илмҳои дақиқ вобаста бошад, рушди фикрӣ ва ташаккули мафкуравӣ аз намояндагони илмҳои ҷомеашиносӣ вобастагӣ дорад [8]. Дар ин замина муаллиф барои таҳким бахшидани ҷомеаи шахрвандӣ ва пешрафти илму маориф саҳми олимону донишмандон ва ҳамаи хизматчиёни давлатиро низ зарур мешуморад.

Дар шароити ҳасоси мавҷудаи ҷаҳони муосир саҳми роҳбарияти мақомоти давлатӣ ва зиёиёно барои расидан ба ҳадафҳои стратегӣ кишвар зарур мешуморад. Вақте, ки раванди инкишофи низоми ҷомеаро таҳлил намоем барои рушди ҳамаҷонибаи он албатта саҳми арзишманди хизматчиёни давлатию ҳарбӣ, аҳли зиё, олимону донишмандон ва ҳар як шарҳванди солимфикр бештар аз пештар зарур мебошад.

Дар шароити кунунӣ сарфаҳм рафтан ба моҳияти илму дониш аз ҷониби муҳасиллин ва мақсаднок амал кардани онҳо дар зинаҳои таҳсилот аз ҷониби масъулини соҳа тадбири андешаҳои саривақтиро тақозо менамояд. Тафсири илм ба маънои дигараш чамъ ё системаи донишҳои исботшуда мебошад. Яъне илм дар системаи худ донишҳои зиёдеро муттаҳид сохтааст, ки ҳар яки онҳо дар навбати худ дорои низом ва аҳамияти худ мебошанд. Лекин онҳо бо ҳамдигар дар ҳамбастагӣ мебошанд. Тибқи маълумоти мавҷуда имрӯзҳо бештар аз 15 ҳазор илм дар низоми чамъиятӣ мавҷуд буда, дар ҳаёти рӯзмарраи инсон васеъ истифода мешаванд ва ин шумора мунтазам дар ҳоли рушд мебошад. Рисолати олим низ дар ҷомеа бағоят бузургу арзишманд аст. Дар назди олим ҳамеша вазифаҳои пурмасъул қарор доранд. Олимон ҳамеша роҳнамо ва ҳидояткунандаи роҳи рост ва зиндагии орому осуда мебошанд.

Бо назардошти ворид шудан мамлакат ба марҳилаи нави рушд, яъне давраи саноаткунории босуръати кишвар талаботи ҷомеа ба соҳаи илму маориф ва иноватсия давра ба давра афзоиш хоҳад ёфт. Аз ин ҷиҳат гуфтан мумкин аст, ки дар шароити иқтисоди бозаргонӣ фаъолияти самарабахши илмиву технологӣ шартӣ зарурӣ барои рушди иҷтимоию иқтисодии кишвар ба ҳисоб меравад. Гарчанде тамоили мунтазам зиёд гардидани ҳаҷми маблағгузорӣ ба рушди соҳаи илм мушоҳида гардад ҳам, аммо сифати иҷро ва натиҷаҳои корҳои илмӣ-таҳқиқотӣ ба талаботи замони муосир ҷавобгу набудааст [9]. Ин масъала дар таҳқиқоти Л.Ш. Ғаюров “Алоқамандии илм ва маориф дар шароити истиқлолияти давлати Тоҷикистон (таҳлили иҷтимоӣ фалсафӣ)” арзёбӣ гардидааст. Аз ҷумла қайд гардидааст, ки набудани ҳамоҳангии мавзӯҳои таҳқиқотӣ ба талаботи корхонаҳои саноатӣ ва вобаста ба ин харидор пайдо накардани натиҷаҳои таҳқиқоти илмӣ аз мушкilotест, ки солҳои зиёд боз арзи ҳастӣ мекунад [10].

Барои пайвастании таҳқиқоти илмӣ ба амалия ва ҷалби ҷавонон ба корҳои эҷодӣ метавон аз принсипи илмӣтаҷрибаӣ дар таълим истифода кард. Вобаста ба пешрафти илму техника яке аз шартҳои ҳатмии азхуд кардани технологияи пешрафта аз ҷониби ҷавонон ин меҳнатӣ эҷодӣ, самаранок ва ихтироъкорӣ дар истеҳсолот, ин принсипи пешбаранда мебошад [11]. Рушди ҷомеа, таъмини амнияти чамъият ва давлат, сифати зиндагии мардум, комёб гардидан ба сатҳи ҷаҳони иҷтисодиёт, азхудкунии имкониятҳои нави технологӣ ба сатҳи рушди устувори соҳаи маориф вобастагӣ дорад. Дар ин радиф гузариши маориф ба технологияи нави тарақиёти таълим ҳадафи асосӣ пазируфта мешавад. Ҳамзамон гузариш ба муносибати босалоҳият дар таълим, дар замони тарақиёти илм омӯзгоронро водор месозад, ки бо истифода аз шакли усули замонавии таълим хонандагонро барои ҳалли ҳар гуна мушкilotи зиндагӣ омода намоянд, зеро ҷомеаи имрӯза аз мактабу маориф шогирдони дорои қобилияти ҳалли проблемаҳои мураккаби ҳаётиро тақозо мекунад [12]. Мактаб дар назди ҷомеа ва давлат, барои мавҷудият сифати таълим ва мувофиқати он ба ақидаҳои муосири илмӣ масъул аст.

Тавассути илму дониш мо дар ҷомеа тамоми талаботи моддию маънавии худро қонеъ менамоем, барои ҳар як фард дар расидани ӯ ба ҷаҳони беканори маънавиёту маърифат маориф роҳ мекушояд. Илму адабро мо бо роҳи ҷустуҷӯ ва омӯзиш тавассути раванди таҳсилот аз бар мекунем. Аввалин тафсири илмӣ маориф ҳамчун ниҳоди иҷтимоӣ ба муҳаққиқи фаронсавӣ Эмил Дюркгейм тааллуқ дорад. Равиши сотсиологии ӯ ба омӯзиши маориф беназир аст. Ӯ таъкид мекунад, ки таҳсилот бо дигар институтҳо, арзишҳо ва эътиқодҳои дар ҷомеа мавҷудбуда алоқаманд аст, бар замми ин системаи маорифро аз ҷомеа ҷудо кардан ғайриимкон аст [13].

Ҳоло зарур аст, ки дар амал татбиқ намудан ва даст ёфтан ба дастовардҳои бесобиқаи илмӣ ва иноватсионии замони навро насли созандаи ватани азизамон омӯхтаю дарк намоянд. Албатта давлату ҳукумати мамлақати мо барои ин қишри ояндасоз аз тамоми имкониятҳои истифода бурда истодааст. Президенти Ҷумҳурии Тоҷикистон, муҳтарам Эмомалӣ Раҳмон дар паёмашон вобаста ба ин масъала чунин таъкид намудаанд: “Вобаста ба талаботи иқтисоди миллӣ ва расидан ба ҳадафи чоруми стратегии кишвар-саноатикунории босуръат дар самтҳои ҷустуҷӯ ва иқтишофи қанданиҳои ғоиданок ва рушди саноати маъдан олимони мо бояд корҳои таҳқиқотиро вусъат диҳанд”. Илова бар ин, роҳбари давлат дар радифи он иброз доштанд, ки: “Олимони ҷомеаи мо моро зарур аст, ки якҷо бо зиёиёни эҷодкор дар шароити ҷаҳонишавӣ бо мақсади ҳифзи арзишҳои миллӣ, таъриху фарҳанг ва забону

адабиёти миллати куҳанбунёдамон дар роҳи ба ҷаҳониён ҳарчи бештар муаррифӣ кардани таърих, тамаддун ва фарҳанги халқи тоҷик рисолати шахрвандиву миллии худро ба таври шоиста иҷро намоянд” [14]. Ин гуфтаҳо барҳақ дар назди ҳар як зиёӣ, махсусан олимону донишмандон барои эҷоди рисолаҳои асосноки илмӣ ва навоариҳои техникӣ, ки ба истехсолот марбут мебошад вазифаҳои мушаххасро мегузорад.

Ҳукумати Ҷумҳурии Тоҷикистон барои рушди илму маориф ворид намудани технологияҳои муосир, тарбияи кадрҳои замони нав ва азнавсозии идораи илму маориф фазаи мусоид ба вучуд овард, ислоҳоти мақсадноки соҳаи маориф оғоз гардид. “Маориф дар замони соҳибистиклоли бо дастгирии давлат ва ҳукумат ба як рукни муҳими иҷтимоӣ табдил ёфт” [15].

Аз ҷавонони саодатманди мо тақозо мегардад, ки бо ҳисси баланди масъулиятшиносӣ ва ҳештаншиносӣ ба роҳи заҳматталаби илм ворид гардида, барои ояндаи дурахшони Тоҷикистон саъй намоянд. Зеро ки онҳо кишвари соҳибистиклоламонро, танҳо бо роҳи илму технология ва саноат метавонанд пешрафтаву мутарраққӣ намоянд.

Дар раванди бархурди тамаддуни илмӣ ва дастовардҳои иноватсионӣ ба моделҳои кишварҳои пешрафтаи олам назар намоем, дар тараққиёти иқтисоди миллии ва тафаккури ҷомеаи онҳо мақоми илму маърифат ҷойгоҳи аввалро ишғол кардааст. Дар ин замина андешаи сиёсатшиноси тоҷик С. С. Ятимов чунин мебошад: “Миллатҳое, ки илму дониш фарогири аксарияти онҳо шуд, дар арсаи ҷаҳон тасаллут пайдо карданд. Аҳволи мардуми хешро беҳбуд бахшиданд. Зиндагии шоиста доранд. На танҳо истифодаи захираҳои табиӣ оламо ба манфиати худ ба роҳ монданд, балки ақли мардумони бегонаро ҳам мутеи худ гардонданд. Ва баръакс, дар ҷое, ки хурофот ва таасуб аксариятро фарогир шуд, зиёӣ дар ақаллият монд. Сарзамин ба мардумони соддаву гумроҳу нодонбачаҳои худ абзори арзони бозиҳои аҷнабиён гардид” [16]. Тавре аз ин гуфтаҳо бармеояд, воқеан имрӯз ҷомеаи пешрафтара танҳо бо роҳи дониш, технологияи муосир ва маърифати баланди инсоният ҷамъияти метавон ба даст овард, на ба роҳи хурофоту ҷаҳолат.

Вобаста ба ин агар мо ба суҳанронии Пешвои миллат, муҳтарам Эмомалӣ Раҳмон, ки рӯзи 9 март соли 2024 ироа шудааст, тавачҷуҳ намоем, онҳо баён шудааст, ки: “Барои мисол, суръати рушди кишварҳои мусалмонишинро дар мисоли Арабистони Саудӣ, Аморотӣ Муттаҳидаи Араб, Қатар, Қувайт, Баҳрайн, Малайзия ва дигарҳо мегирем, ки ба чи суръат рушд карда истодаанд. Онҳо хуб дарк кардаанд, ки омили наҷотбахши инсоният танҳо илм ва рӯ ба илмомӯзӣ овардани насли ҷавони кишвар аст” [17]. Яъне аз ин гуфтаҳо метавон хулоса кард, ки имрӯз кишварҳои ҷаҳони ислом низ дарк кардаанд, ки пешрафту тараққи танҳо бо роҳи илму дониш ба даст меояд. Дар ҳамон воҳӯри роҳбари давлатамон бори дигар ба мардуми шарифи кишвар рӯ оварда баён карданд, ки: “Ояндаи Тоҷикистон маҳз аз сатҳи маърифати мардум ва пешрафти илму техника вобастагӣ дошта, ҷалби ҷавонону наврасон ба илму дониш ва касбу ҳунар бояд дар маркази тавачҷуҳи ҷамаи аҳли ҷомеа қарор дошта бошад.” Дар он ҷо, инчунин барои хатару оқибатҳои ақидаҳои номатлуб ба ҷамъият, хусусан хурофотпарастии баъзе шахрвандон тавҷҷуҳ шуда, чунин гуфта шудааст: “Хурофот ҷаҳолат аст, ҷаҳолат барои миллат танҳо бадбахти меорад”, ки барҳақ чунин аст.

Танҳо илм ва ақли кул метавонад ҷомеаро аз бадбахти ва хурофоту ҷаҳолат эмин нигоҳ дорад. Дар ин робита ба назари Френсис Бейкон дар хусуси илм ва дониш хеле ҷолиб мебошад. Илм бояд ба ҳаёт ва ба амалия хизмат кунад ва ҳадафи он бояд бештар ба ҳукмронии инсон ба табиат нигаронида шуда бошад”. Аз замони гуфта шудани ин фикр ё назария чандин сол гузашта бошад ҳам, он аҳамияти худро гум накарда, бештар хусусияти хосеро соҳиб гаштааст.

Яъне, дар ҳақиқат илм бояд нафърасон ба ҷомеа буда, ҳамеша аз таъсироташ инсонро бархурдор намояд. Инсон бояд тавассути илму дониш малакаи касбии худро зиёд намуда, ҳамчун ҷузъи табиат муносибати эҳтиёткоронаи худро ба табиат зоҳир намояд. Дар раванди амали намудани муносибатҳои илмӣ ба табиат ҳамчун ҷузъи пайвастаи он ва ба ҷомеа ҳамчун инсон нафърасон бошад. Боварӣ дорем, ки ҷавонони мо ба кадрӣ тамоми ғамхориҳои давлату ҳукумат, дар самти илму маориф расида, ба омӯзиши амиқи илмҳои ҳозиразамон махсусан илмҳои риёзию дақиқ, ки кишвари мо ба ин гуна мутахассисон эҳтиёҷ дорад, иқдоми қавӣ гузошта, дар ободии кишвари маҳбубамон саҳми арзандаи худро мегузоранд. Вале дар ин

радиф моро лозим аст, дар баробари ин тарбия кадрҳои худшиносу ватандӯст, дорои масъулият ва малакаи баланди касбӣ, соҳиби донишу таҷриба ва ҷаҳонбинии муосир, фидокор ва содиқ вазифаи муҳимтарини мақомоти давлатӣ, олимону омӯзгорон, падару модарон ва умуман аҳли донишмандону коршиносон мебошад [18].

Мавриди зикр аст, ки дар меҳвари паёми навбатии роҳбари давлатмаон яке аз масъалаҳои муҳим ва мубрам рушди иқтисодии илмӣ муассисаҳои таълимӣ, дар доираи лоиҳаҳои давлатӣ ва байналмилалӣ анҷом додани таҳқиқоти арзишманди илмӣ ва дар раддабандии ҷаҳониву минтақавӣ мавқеи шоиста ишғол намудани муассисаҳои таҳсилоти олии касбии кишвар қарор гирифт. Вобаста ба ин масъала сарвари давлат Вазорати маориф ва илму таълим намуданд, ки дар ҳамкорӣ бо дигар вазорату идораҳо бо мақсади татбиқи лоиҳаи сармоягузори давлатии “Муҳити таълим асоси таҳсилоти босифат”, “Ҷаҳорҷӯбаи миллии рушди таҳсилот дар Ҷумҳурии Тоҷикистон”-ро таҳия намояд. Дар робита ба ин, ба Ҳукумати мамлакат, аз ҷумла вазоратҳои маориф ва илм, тандурустӣ ва ҳифзи иҷтимоии аҳоли, рушди иқтисод ва савдо, молия ва Академияи миллии илмҳо супориш дода шуд, ки ҷиҳати маблағгузорӣ, тақвият ва истифодаи самараноки сармояи инсонӣ тадбирҳои муассирро роҳандозӣ намоянд.

Дар паём гуфта шудааст, ки соли 2017 низоми маорифи кишвар 2,1 миллион нафарро ба таҳсил фаро гирифта бошад, пас дар соли 2023 ин нишондиҳанда ба 2,6 миллион нафар расидааст. Тибқи дурнамо ин шумора то соли 2025 ба 2,7 миллион нафар мерасад [19]. Албатта ин раванд зарурати бунёди муассисаҳои таълимӣ нав ва баланд бардоштани имкониятҳои низоми маорифро тақозо мекунад. Бо ин роҳбари давлат дар назди ҳукумати мамлакат ва дигар мақомоти давлати вазифаҳои заруриро вогузор карданд.

Тайи солҳои охир мебинем, ки ҳукумати малакат як қатор барномаҳо ва стратегияҳои давлатиро бо мақсади рушди илмҳои муосир дар соҳаи илму маорифи кишварамон мунтазам роҳандозӣ менамояд. Бо амалӣ намудани чорабиниҳо ва озмунҳо дар соҳаи илмҳои дақиқ ба монанди озмунҳои фанӣ дар миёни толибилмону донишҷӯён, озмуни ҷумҳуриявии “Илм фӯруғи маърифат” [20] ва дигар озмунҳои мақсаднок ба рушди соҳаи илмҳои риёзӣ ва дақиқ ва ихтирооти навоҷӯ дар ҷумҳурии таъсири муфид мерасонад. Омӯзиши илму дониш метавонад наврасону ҷавонро аз таассубу ихтилоф, аз гаравиш ба ҳизбу ҳаракатҳои ифротӣ иртиҷой ва омилҳои номатлуби ҷамъиятӣ эмин нигоҳ дошта, дар ташаккули ватандӯстӣ ва худшиносии миллии онҳо таъсири созгор мегузорад.

Хулоса, Истиқлолияти давлатии Ҷумҳурии Тоҷикистон барои мо тоҷикон имконият фароҳам овард, ки омӯзиш ва муарифии ҳамаҷонибаи фарҳангу тамаддуни худро дар арсаи олам ба таври шоиста анҷом диҳем. Арзишҳои баланди инсонӣ фарҳангӣ, илмӣ тамаддунии худро омӯзем ва онҳоро арзишманд муаррифӣ намоем. Аз ҳама муҳим он аст, ки дар раванди ҷаҳонишавӣ мо арзиши олитарини миллиамон, яъне истиқлолу озодӣ, муқаддасоти давлатиро пояндаву ҷовидон ҳифзу нигоҳдорӣ карда, Тоҷикистонро ҳамчун кишвари пешрафтаю тараққикарда муаррифӣ намоем, ки ин албатта бо роҳандозии тарбияи дурустӣ наврасону ҷавонро, омӯзиши илму дониш ва баланд бардоштани ҳисси ватандӯстӣ худшиносӣ, инчунин маърифати баланди маданиян андешаи солими миллии дар вучудди шаҳрвандонамон ба даст меояд.

Аз омӯзишу таҳлил ва муқоисаи маводи болозикр ба чунин хулоса метавон омад, ки дар тарбия ва ташаккули насли наврасу ҷавон нақши институти оила, ҷомеа ва ниҳоди давлатӣ бузургу арзишманд мебошад, ки дар ҳар маврид барои ба вучуд овардани дастовардҳои илмӣ ва техникаӣ, ташкили ҷомеаи солими маданиян дорои мафқураи миллию давлатмеҳварӣ ва ҳамқадами ҷомеаи муосир будан, аз ҳар яки мову шумо бо ҳисси баланди ватандӯстӣ анҷом додани рисолати касбӣ ва масъулияти баланди шаҳрвандиро тақозо менамояд. Дар ин марҳала бо иқдому ташаббусҳои созандаи Пешвои миллат муҳтарам Эмомалӣ Раҳмон бо мақсади баланд бардоштани сатҳи неруи зеҳнӣ, рушди илм, дар тамоми соҳаҳои ҳаёти иҷтимоӣ қорҳои зиёду назаррас анҷом дода шудаанд. Ба монанди таъсири муассисаҳои таълимӣ, институтҳои илмӣ-таҳқиқотӣ ва дигар чунин муассисаҳо шаҳодати он мебошанд, ки дар ин раванд ислоҳоти дурусти соҳаи маориф ин нишони рушди минбаъдаи ҳамаи соҳаҳои ҳаёти ҷомеаи маданиян соҳибистиқлоламон ба ҳисоб меравад.

Бо назардошти омӯзиш ва таҳлилу муқоисаи асарҳои як зумра донишмандони ватанию хориҷӣ, инчунин барнома ва консепсияҳои рушди ҷамъиятӣ ин мавод таҳия карда шудааст. Дар мақолаи оянда принципҳо ва меъёрҳои низоми маорифи кишвар, ҳолат ва дурнамои рушди онро дар шароити Ҷумҳурии Тоҷикистон дар асоси методҳои муосири илмӣ пешниҳод менамоем.

#### АДАБИЁТ:

1. Таърихи фалсафа. Китоби дарсӣ барои донишҷӯёни муассисаҳои таҳсилоти олии касбӣ. Ҳайати муаллифон. - Душанбе, "Собириён". 2011. 231-233 с.
2. Конституцияи Ҷумҳурии Тоҷикистон. Душанбе. "Нашриёти Ганҷ" 2016.- 4с.
3. Стратегияи миллии рушди Ҷумҳурии Тоҷикистон барои давраи то соли 2030. Душанбе, 2016. - 48с.
4. Философия науки. под ред. С. Лебедева: Учебное пособие для вузов.-М.:Академический Проект.2005. 40-46 с.
5. Комилов, Р.С., Назаров М.А. Фалсафаи илм. Душанбе - "Ирфон". 2008.-18 с
6. Тоҷикистон ва ҷаҳони имрӯз. Паёми Маркази татқиқоти стратегияи назди Президенти Ҷумҳурии Тоҷикистон. №1(81) 2023, Душанбе -2023. 54-59 с.
7. Смирнов, С. Д. Педагогика и психология высшего образования. Учебное пособие. -12 с.
8. Муносибатҳои байналмилалӣ ва амният. Маркази татқиқоти стратегияи назди Президенти Ҷумҳурии Тоҷикистон. №1(5) 2023. Душанбе-2023.57-61с.
9. Тоҷикистон ва ҷаҳони имрӯз. Паёми Маркази татқиқоти стратегияи назди Президенти Ҷумҳурии Тоҷикистон. №1(81) 2023, Душанбе - 2023. 210-221с.
10. Гаюров Л.Ш. Автореферат. Боҳамалоқамандии илм ва маориф дар шароити истиқлолияти давлати Тоҷикистон (таҳлили иҷтимоӣ фалсафӣ). Душанбе - 2023.-18 с.
11. Паёми донишгоҳи омӯзгорӣ. Бахши илмҳои педагогӣ ва психологӣ. Нашриёти Донишгоҳи давлатии омӯзгорӣ Тоҷикистон ба номи С. Айни. №1(15) 2023. Душанбе.2023-30 с.
12. Паёми Академияи таҳсилоти Тоҷикистон. Бахшида ба 27-солагии Истиқлолияти давлатии Ҷумҳурии Тоҷикистон. №4(29) 2018.-79-80с.
13. Паёми Донишгоҳи миллии Тоҷикистон. №7.2022. Маркази таъбу нашр, баргардон ва тарҷума. Душанбе-2022. 119-120с.
14. Паёми Президенти Ҷумҳурии Тоҷикистон муҳтарам Эмомалӣ Раҳмон «Дар бораи самтҳои асосии сиёсати дохилӣ ва хориҷии ҷумҳурӣ», 21.12.2021.13:10, шаҳри Душанбе:<http://www.prezident.tj>.
15. Мактаби давлатдорӣ Эмомалӣ Раҳмон: Масъалаҳои ташаккул ва рушд. Ҷилди 1.-Душанбе "Фасл-4". 2021.318-319с.
16. Ятимов, С. С. Дунявият ва амният. Муносибатҳои байналмилалӣ ва амният. 2022. №2 (2)-18-37с.
17. Суханронии Президенти Ҷумҳурии Тоҷикистон, Пешвои миллат муҳтарам Эмомалӣ Раҳмон дар мулоқот бо фаъолон, намоёндагони ҷомеа ва ходимони дини кишвар. ш. Душанбе, Кохи Ваҳдат, 9 март соли 2024. 48-51с.
18. Мактаби давлатдорӣ Эмомалӣ Раҳмон: Масъалаҳои ташаккул ва рушд. Ҷилди 2.-Душанбе, "Фасл-4". 2021.420-421с.
19. Паёми Президенти Ҷумҳурии Тоҷикистон муҳтарам Эмомалӣ Раҳмон «Дар бораи самтҳои асосии сиёсати дохилӣ ва хориҷии ҷумҳурӣ», 28 декабри соли 2023. Душанбе: «Шарқи озод», 2023.-41с.
20. Амри Президенти Ҷумҳурии Тоҷикистон, аз 1 январи соли 2024, №АП-481. 01.01.2024. 10:04, шаҳри Душанбе: <http://khovar.tj>.

### ҶОЙГОҲИ ИЛМУ ДОНИШ ДАР ТАҲКИМИ ТАРБИЯИ ПЕДАГОГИЮ ИДЕОЛОГИ ВА ХУДШИНОСИИ МИЛЛИИ НАВРАСОНУ ҶАВОНОН ДАР ШАРОИТИ ҶОМЕАИ ИҶТИМОИИ ТОҶИКИСТОН

Дар замони муосир аҳамияти донишҳои илмию таҷрибавӣ хусусан маърифати баланди инсонро педагогӣ ҷойгоҳи ҳоссае дорад, ки ин масъалаи асосии ташаккул додани мафкураи солими насли наврасу ҷавон дар тамоилҳои зудтағйирёбандаи ҷаҳонишавӣ ба шумор меравад.

Пешрафти босуръати илму технология дар ҷаҳон имрӯзҳо аз ҷомеаи мо, ки аксарияти онро ҷавонон ташкил медиҳанд, тақозо менамояд, ки ба онҳо афзалияти дониш ва тарбияи ахлоқию педагогиро бо назардошти ҳудодоҳию худшиносии миллии фаҳмонида, дар робита ба ин бо усули самарабахши илмҳои педагогӣ тарбия намоем. Вобаста ба муҳимияти ин масъала Ҷумҳурии Тоҷикистон соҳаи маорифро дар маркази таваҷҷуҳи сиёсати давлатӣ қарор додааст.

Дар радиои ин бо мақсади рушди соҳаи мазкур хусусан таълиму тарбияи насли ҷавони кишвар дар руҳияи баланди инсондӯстию ватандӯстӣ як зумра тадбирҳои судманд роҳандозӣ карда шудааст.

Мавриди зикр аст, ки бо дарназардошти муҳимияти ин масъала Президенти Ҷумҳурии Тоҷикистон, мухтарам Эмомалӣ Раҳмон дар паёмашон ба Маҷлиси Олии Ҷумҳурии Тоҷикистон “Дар бораи самтҳои асосии сиёсати дохилию хориҷии ҷумҳурӣ”, ки санаи 28 декабри соли 2023 ироа гардид, андешаҳои худро баён доштанд.

Албатта, бо омӯзиши ҳамаҷониба ва амалӣ намудани иқдому ташабусҳои рӯи қор омадаи ҳукумати мамлакат дар самти беҳтар кардани таълиму тарбияи ҷавонон дар шароити ҷомеаи иҷтимоии кишвар, инчунин инкишофи илму техника таваҷҷуҳ қардан ба нуруи зеҳнӣ инсонӣ ва таҳким бахшидани андешаи миллӣ дар вучуди ҷавонон аҳамияти аввалиндараҷа дорад.

**Калидвожаҳо:** *илму дониш, тарбия, наврасону ҷавонон, таҳлил, муқоиса, нуруи зеҳнӣ, ҷомеаи иҷтимоӣ, амниятӣ идеологӣ, равандҳои педагогӣ.*

## **МЕСТО НАУКИ И ЗНАНИЙ В ОБРАЗОВАТЕЛЬНОМ ОБРАЗОВАНИИ ПЕДАГОГИЧЕСКОЕ, ИДЕОЛОГИЧЕСКОЕ И НАЦИОНАЛЬНОЕ САМОПОЗНАНИЕ МОЛОДЕЖИ В УСЛОВИЯХ СОЦИАЛЬНОГО ОБЩЕСТВА ТАДЖИКИСТАНА**

В современное время особое место занимает значение научных и экспериментальных знаний, особенно высоких человеческих и педагогических знаний, что является основным вопросом формирования здоровой идеологии молодого поколения в условиях быстро меняющихся тенденций глобализации.

Быстрый прогресс науки и техники в современном мире требует от нашего общества, большую часть которого составляют молодые люди, разъяснять им важность знаний и нравственно-педагогического воспитания с учетом национального творчества и самосознания, а также в связи с этим обучать их эффективным методам педагогической науки. В связи с важностью этого вопроса Республика Таджикистан сделала сферу образования центром внимания государственной политики.

В связи с этим с целью развития этой сферы, особенно воспитания и воспитания молодого поколения страны в духе высокого гуманизма и патриотизма, предпринят ряд полезных мер. Следует отметить, что, учитывая важность данного вопроса, Президент Республики Таджикистан, Дistinguished Эмомали Раҳмон, высказал свое мнение в Послании Верховному Собранию Республики Таджикистан «Об основных направлениях внутренней и внешней политики республики», который был оглашен 28 декабря 2023 года.

Разумеется, при всестороннем изучении и реализации мер и инициатив правительства страны в направлении совершенствования образования и обучения молодежи в условиях социального общества страны, а также развития науки и технологии, уделяя внимание интеллектуальным и человеческим качествам и укреплению национального мнения среди молодежи, имеет первостепенное значение.

**Ключевые слова:** *наука и знание, образование, подростки и молодежь, анализ, сравнение, интеллектуальная сила, социальное общество, идеологическая безопасность, педагогические процессы.*

## **THE PLACE OF SCIENCE AND KNOWLEDGE IN EDUCATION PEDAGOGICAL, IDEOLOGICAL AND NATIONAL SELF-KNOWLEDGE OF YOUTH IN THE CONDITIONS OF SOCIAL SOCIETY OF TAJIKISTAN**

In modern times, the importance of scientific and experimental knowledge, especially high human and pedagogical knowledge, occupies a special place, which is the main issue of forming a healthy ideology of the younger generation in the context of rapidly changing globalization trends.

The rapid progress of science and technology in the modern world requires our society, most of which are young people, to explain to them the importance of knowledge and moral and pedagogical education, taking into account national creativity and self-awareness, and in this regard, to teach them effective methods of pedagogical science. Due to the importance of this issue, the Republic of Tajikistan has made the education sector the focus of state policy.

In this regard, in order to develop this area, especially to educate and educate the country's younger generation in the spirit of high humanism and patriotism, a number of useful measures have been taken. It should be noted that, given the importance of this issue, the President of the Republic of Tajikistan, the Honorable Emomali Rahmon, expressed his opinion in the Address to the Supreme Assembly of the Republic of Tajikistan “On the main directions of the domestic and foreign policy of the republic,” which was announced on December 28, 2023.

Of course, with a comprehensive study and implementation of the measures and initiatives of the country's government towards improving the education and training of youth in the social society of the country, as well as the development of science and technology, paying attention to intellectual and human qualities and strengthening national opinion among youth is of paramount importance.

**Key words:** *science and knowledge, education, adolescents and youth, analysis, comparison, intellectual power, social society, ideological security, pedagogical processes.*

**Маълумот дар бораи муаллиф:** Шарафзода Баҳром - Докторант аз рӯйи ихтисос (PhD) соли сеюми Пажухшигоҳи рушди маорифи ба номи Абдурахмони Ҷомии Академияи таҳсилоти Тоҷикистон; e-mail: bahromsharafzoda@mail.ru; тел.: +992555544925.

**Сведение об авторе:** Шарафзода Баҳром - Докторант по специальности (PhD) третьего курса Института развития образования имени Абдурахмана Джамии Академии образования Таджикистана; электронная почта: bahromsharafzoda@mail.ru; Тел.: +992555544925.

**Information about the author:** Sharafzoda Bahrom - Doctoral student in the specialty (PhD) of the third year at the Institute for Educational Development named after Abdurrahman Jami of the Academy of Education of Tajikistan; email: bahromsharafzoda@mail.ru; Tel.: +992555544925.

ТДУ:371.01

ББК:74.200

## НАҚШИ САЁХАТ (ЭКСКУРСИЯ) ДАР ҶАРАЁНИ ТАЪЛИМ БАРОИ ОМУЗИШИ ЗАБОНИ АНГЛИСӢ ДАР МУАССИСАҲОИ ТАҲСИЛОТИ УМУМИИ ҶУМҲУРИИ ТОҶИКИСТОН

Калонова М. Я.

Донишгоҳи иқтисод ва савдои Донишгоҳи давлатии тичорати Тоҷикистон ш. Хучанд

То имрӯз шакл ё намудҳои таълим чунинанд: дарсҳо, семинарҳо, тренингҳои инфиродӣ ва экскурсияҳо. Агар дарсҳо, семинарҳо ва таҷрибаомӯзӣ намудҳои таълим бошанд, пас саёхат (экскурсия) - ро метавон ба шакли ёрирасони таълим мансуб кард, ки он дар раванди таълим кам истифода мешавад, аммо самараи бештар медиҳад. Саёхат ё худ экскурсия як шакли таълим аст, ки дар он хонандагон тавассути рафтани ба ҷои объектҳои омӯхташуда ва бевосита шинос шудан бо онҳо дониш мегиранд. Ҳамин тариқ, мо метавонем тахмин кунем, ки экскурсия ба хонандагон ашё ё падидаҳои воқеиро дар муҳити табиӣ онҳо медиҳад. Ба ҳама маълум аст, ки омӯхтан ё дониш гирифтани нисбати забонҳои хориҷӣ дар давоми таълим душвор аст. Чунки омӯзиш тавачҷуҳ ва заҳматро талаб мекунад. Бинобар он, ки хонандагон ба мустақилона омӯхтани забон омода нестанд ва барои ин аз усулҳои интерактивӣ ё коммуникативӣ истифода бурдан лозим аст. Муаллимони забони англисӣ кӯшиш мекунанд, ки дарсҳоро шавқовару хотирмон гузаронанд. Дар рафти дарс барои осон кардани омӯзиш аз варақаҳо, расмҳо ва чадвали гуногун истифода мебаранд. Инҳо албатта ба хонандагон барои азхуд кардани забон кӯмак мекунанд ва барои дарсҳои минбаъда яқин ҳастанд. Хуб мешуд, ки дар вақти машғулиятҳо саёхат ба табиатро низ ташкил мекарданд. Бинобарон, ки ин навъи таълим барои саломатӣ фоиданок аст ва хонандагон бо хурсандӣ интизори саёхати навбатӣ хоҳанд шуд.

Барои ташкили саёхат ҳам муаллим ва ҳам хонандагонро нағз тайёр кардан лозим аст. Ҳар як экскурсия ё худ саёхат бояд ҳадафмандона бошад. Дарси забони англисӣ мавзӯ ва ҳадафи мушаххас дорад. Масалан: «Ҳайвоноти ваҳшӣ ва хонагӣ» мо метавонем хонандагонро ба боғи ҳайвонот барем. Ва агар мавзӯи «Табиат» бошад, албатта, дар боғ ва ё ҷангал сайру гашт кардан бехтар аст. Истифодаи усули экскурсия бо маводи минтақашиносӣ бешубҳа шавқи хонандагонро ба омӯзиши забони хориҷӣ тавассути рушди ҳавасмандии дохилӣ зиёд мекунад. Дар доираи раванди таълим усули фаъоли маърифатӣ васеъ истифода мешавад, ба монанди истифода аз бозӣҳои гуногун ва дар асоси истифодаи онҳо ҳангоми шиносӣ бо урфу одатҳои халқҳои гуногун, турҳои виртуалӣ ва экскурсияҳо маълумоти зиёд мегиранд. Зеро тавассути ин гуна саёхатҳо нутқи хонандагон инкишоф ёфта, ҳамзамон ҳама чизро зинда мебинанд ва онро бо забони англисӣ номбар мекунанд. Ташкилотчиҳои экскурсия дар замони советӣ Б.В. Емельянов экскурсияро ҳамчун «раванди мақсаднокӣ дарки олами атрофи мо» муайян кардааст, ки бо объектҳои қаблан интиҳобшудаи намоиш алоқаманд аст [3, с. 51]

Шумо инчунин метавонед экскурсияро ба мақсад ташкил кунед, аммо ин тарбиявӣ нест. Экскурсияро набояд бо мафҳуми сайр (пикник) омехта кард, ки ҳадафи асосии он омӯзиши намебошад. Муаллим метавонад аз рӯйи зарурат ва аз рӯйи мазмуни барномаи таълимӣ саёхатро ташкил кунад. Мақсади он бояд бо мавзӯи дарс мувофиқ бошад, зеро муаллим маводи таълимиро дар табиат мефаҳмонад. Вақт ва обу ҳаво низ муҳим аст, бехтар аст, ки дар рӯзҳои офтобӣ саёхатро гузаронд, то хонандагон ё донишҷӯён худро бароҳат ҳис кунанд. Омӯзгорон бояд боварӣ ҳосил кунанд, ки хатсайри сайёҳӣ аз кучо оғоз гардида, ва дар кучо



анҷом меёбад. Саёҳат (экскурсия) яке аз усули таълим аст, ки дар он муаллим бо ишора ба он чизе, ки ӯ дар бораи он сӯҳбат мекунад, шарҳ медиҳад. Барои бисёр муаллимони забони англисӣ гузаронидани экскурсия муҳим аст, зеро дар вақти саёҳат муаллим бисёр суҳан намекунад ва кӯшиш мекунад, ки хонандагон ба табиат ва далелҳо нигоҳ карда, бисёр гап зананд. Ҳаминро ҳам таъкид кардан лозим аст, ки дониши азхудкардаи хонандагон муддати дароз дар ёди онҳо як умр боқӣ мемонад. Барои ин экскурсия бояд на танҳо такрори маводи гузашташуда бошад, балки бояд ба хонандагон чизи нав бахшад, дониши онҳоро дар бораи олами атроф чуқур ва васеъ намояд.

Яке аз ҳадафҳои истифодаи саёҳат дар таълим осон кардани раванди таълими хонандагон ва донишҷӯён мебошад. Дар ин бобат суҳанони муаллими бузург Я.А.Каменский бамаврид аст, ки «талаб кардааст, ки таълим на аз тафсири лафзии ашё, балки аз мушоҳидаҳои мушаххас оид ба онҳо шуруъ шавад. Он чиро, ки дар табиат имконпазир аст, мушоҳида кардан лозим аст ва агар бевосита мушоҳидаи ашё имконнопазир бошад, онҳоро бо расмҳо, макетҳо, нақшаҳо иваз кардан лозим аст. [1,34].

Дар айни замон, ки пешрафти технологӣ истифодаи технологияи компютерӣ дар раванди таълим яке аз ҷойҳои аввалро гирифт, саёҳат ё худ экскурсияи муосир дорои вазифаҳо ва хусусиятҳои хоси худро пайдо кард. Экскурсияҳои замонавӣ ба андозаи зиёд мазмунан бой гардиданд, шаклҳои гузаронидани он ва усулҳои нишон додан ва нақл кардани объектҳои экскурсия метавон корро осон намояд. Экскурсияҳои роҳнамоӣ дар фаъолияти экскурсионӣ як чизи маъмулӣ шудааст: намоиш додани объектҳои шавқу ҳаваси экскурсионӣ дошта бо истифода аз слайд-шоу ва видеоҳо имкон медиҳад, ки намоиши диққатҷалбкунандаро пешкаш намояд. Экскурсияи муосир ба шахс дар бораи табиат, ҷомеа, рӯйдодҳои таърихӣ, падидаҳои табиат, яъне он як қисми раванди таълим аст. Фаъолияти экскурсия дар баробари маълумоти нав вазифаи тарбиявиро низ иҷро мекунад. Худи маводи экскурсионии пешниҳодшуда тарбия карда, ба шуури инсон аз ҷиҳати ахлоқӣ ва эстетикӣ таъсир мерасонад. Ҳамин тавр, саёҳат (экскурсия) ҷузъи ҷараёни педагогӣ шуда, вазифаҳои таълиму тарбияи инсонро ба дӯш гирифта, ҷаҳонбинии ӯро ташаккул медиҳад [4, с. 113].

Дар ҷараёни фаъоли таълим саёҳат ба таълим ва тадқиқот таъсири калон мерасонад, зеро он барои муносибати байни муаллим ва хонандагон шароити хуб фароҳам меоварад. Муаллим ҳангоми саёҳат ба хонандагон ё донишҷӯён супоришҳои дахонӣ дода, метавонад ва нақши ҳамсафарро ба ӯҳда гирифта, хонандагонро водор намояд, ки донишҳои назариявӣ худро фаъолона истифода баранд.

Барои фаҳмидан ва гуфтугӯ кардани мавзӯҳои англисӣ яъне вақте ки шумо чизеро бо забони англисӣ дар табиат мешунавед, шумо метавонед он чизеро, ки гуфта шудааст, ба ёд оред ва бифаҳмед; гирифтани ёддоштҳои хангоми гӯш кардан эҳтимолияти дар хотир доштан ва фаҳмидани гуфтаҳо ва фикрҳоро осон мекунад. Мақсади ташкили саёҳатҳо дар бисёр мавридҳо на пеш аз ҳама бо тавачҷӯх ба омӯзиши худ, балки он аст, ки хонандагон бояд дар беруни бино, пеш аз ҳама аз нуқтаи назари саломатӣ вақт гузаронанд. Ҳангоми гузаронидани саёҳатҳо нақши муаллим калон аст, зеро вай ташкилотчӣ буда, бояд ба он муваффақ шавад, ки он характери тарбиявӣ дошта бошад, инчунин ба интизом назорат кунад. Вазифаи муҳими омӯзгор бедор кардани шавқи он донишҷӯёне мебошад, ки хоҳиши омӯхтани забони англисӣ надоранд. Суҳанронии ӯ бояд кӯтоҳ ва фаҳмо бошад, яъне дастрас бошад, то донишҷӯ фавран “калимаи калидӣ”-и мушаххасро ба даст орад. Яъне, фармонҳо бо забони англисӣ бори аввал содда бошанд. Масалан: Ба нигаред; Чуствуҷӯ кунед; Такрор кунед ва ғ.

Яке аз шавқу ҳаваси хонандагон истироҳат ё танаффус мебошад, ки дар вақти экскурсия ҳам мавҷуд аст. Барои ин, шумо бояд пешакӣ омода шавед, бозихо ё муаммоҳоро бо забони англисӣ омода кунед, то ҷолиб бошанд ва пас аз онҳо хонандагон эҳсоси ҳастагӣ надошта бошанд.

Баъди саёҳат хонандагон қобилияти баён кардани таассуроти худро дар бораи чизи дидашон инкишоф медиҳанд. Онҳо бояд таассуроти худро бе ҳарос баён кунанд, то дар дили онҳо тарс наандозанд, ки оё фикрашонро ба забони англисӣ баён карда метавонанд. Бояд таъкид кард, ки дар хонандагон маҳорати суҳанронӣ гаштаву баргашта, яъне тадриҷан ғаний ва пурмазмунтар мешавад. Навиштани иншо ё презентатсия барои онҳо низ осон хоҳад буд, зеро онҳо ҳама чизро бо ҷашми худ дидаанд ва инчунин метавонанд таассуроти худро бо

дӯстони худ нақл кунанд. Ҳамин тавр, саёҳат дар табиат воситаи самарабахши тарбия ва таълим мебошад, зеро дар протсессии онҳо инкишофи мутаносиби тамоми ҷиҳатҳои шахсияти хонандагон сурат мегирад. Дар муошират бо табиат асосҳои дарки материалистии олами атроф низ ташаккул ёфта, сифатҳои ахлоқӣ ва эстетикӣ тарбия карда, ҳиссиёти нек рӯҳбаланд мегардад.

Н. К. Крупская саёҳатро мутолиа кардани китоби ҳаёт номид. [4,107]. Мисли ҳама гуна дарсҳо, экскурсия омодагии пешакиро талаб мекунад, ки аз ҷониби омӯзгор мувофиқи барнома ба нақша гирифта шудааст. Дарсе, ки дар саёҳат гузаронида мешавад, метавонад бо истифода аз усули гуногун, аз қабилӣ мувоҳида, нақл, сӯҳбат ва намоиш гузаронида шавад. Усули соддатарин ин сӯҳбат аст, зеро ҳангоми сӯҳбат ҳам муаллим ва ҳам хонанда робита доранд ва албатта ки саёҳат низ шавқовар мегузарад. Вақте ки муаллими забони англисӣ сӯҳбат мекунад, вай бояд ба сатҳи дониши хонандагон дар бораи он ки онҳо бо забони англисӣ чӣ гуна ҳарф мезананд, диққат диҳад. Агар онҳо забони англисиро хуб надонанд, аввал онҳоро ба шунавандагон тақсим кардан мумкин аст ва онҳое, ки забони англисиро хуб медонанд, сӯҳбат мегузаронанд, яъне дар ин мавзӯ андешаҳои худро баён мекунанд ва онҳое, ки ҳарф зада наметавонанд вале суханони онҳоро фаҳмида метавонанд ба онҳо супоришҳо дода шавад. Ин хонандагон метавонанд бо ақидаҳои ҳамсинфони худ розӣ ё норозӣ бошанд ва дафъаи дигар ҷойҳои худро иваз кунанд. Агар хонанда ба забони англисӣ ақаллан як ҷумла гуфта тавонад, ин аллақай пешрафт аст ва агар онҳо андешаҳои худро бо забони англисӣ баён карда тавонанд, ин аллақай пирӯзист. Сухани хотимавӣ бо ҷамъбасти дарс анҷом намеёбад. Донише, ки хонандагон аз саёҳат (экскурсия) гирифтаанд, ба низом даровардан, инкишоф додан ва мустаҳкам карданро талаб мекунад. Ин дар рафти кори минбаъдаи синфӣ ва берунасинфӣ бо маводи экскурсия ба даст меояд.

То дарси якуми баъди экскурсия, дар сурате, ки таассурот ҳанӯз дар хотираш тоза аст, хонандагон бояд қайдҳои худро тартиб диҳанд, саволҳо ё тезисҳои дар рафти экскурсия додашударо тартиб дода, ба ҷавоби онҳо тайёр шаванд. Дарси ҷамъбасти, ки дар синфхона гузаронида мешавад, сӯҳбати умумӣ мебошад, ки марҳилаи якуми он асосан аз рӯйи ҳамон нақшаи экскурсия сохта мешавад.

Барои он ки хонандагон дар вақти саёҳат бо диққат иштирок кунанд ва бо машғулиятҳои гуногун машғул шаванд, дараҷаи азхудкунии асосан маводи онро тафтиш кардан лозим аст. Аз ин рӯ, саволҳо бояд тавре тартиб дода шаванд, ки хонандагон дар бораи ҳама чизе, ки диданд, дар бораи он чизе, ки омӯхтаанд, бо пайдарпайии сурат гирифтани экскурсия нақл кунанд. Дар баробари ин муҳим аст, ки ҷавобҳо як ҳикояи муфассал ва мувофиқ бошанд. Ба хонандагон роҳнамоӣ кардан лозим аст, ки ҷавобҳои онҳо асосан аз рӯйи маводе, ки бевосита дар истехсолот дидаанд ва бо асбобҳои аёнӣ: ҷадвалҳо, диаграммаҳо, эскизҳои схематикӣ объектҳои алоҳидаи ҳадашон тасвир карда шудаанд, истифода баранд.

Пеш аз саёҳат муаллим имконият надорад, ки дар бораи ҷузъиёти машғулият таваққуф намояд; бинобар ин, дар ин маврид ба хонандагон чунин саволу супоришҳои иловагӣ пешниҳод кардан ба мақсад мувофиқ аст, ки ҷавобҳо ба онҳо бояд мушаххас бошанд.

Мақсад аз марҳилаи дуюми сӯҳбати умумӣ, ки дар дарси ҷамъбасти гузаронида мешавад, таҳлили маводи факт, алоқаи он бо чизи пештар омӯхташуда ва муайян кардани чизи маъмул дар истехсолоти химия мебошад. Ин мумкин аст, дар ҳолатҳое, ки донишҷӯён аллақай ба як ё якчанд саёҳатҳо рафтаанд ё якчанд мавзӯҳои алоҳидаро омӯхтаанд. Барои муҳокима, шумо метавонед саволҳоро пешниҳод кунед, ки онҳо ҳангоми иштирок дар дигар ҷорабиниҳо ё ҳангоми таҳсил дар синф ба қадом мушқилот ё душвориҳои ҷойҳои нав дучор шудаанд. Муаллим бояд маводи саёҳатро бо маводе пурра кунад, ки фаҳмондани он осон гардад. Дар раванди таҳлили ҷавобҳо ба саволҳои муаллим, умумисозии мувофиқатро метавон анҷом дод. Агар ин саволҳо барои хонандагон душвориро ба амал оваранд, пас ҳуди муаллим бояд принципҳои умумии истехсолотро баъди дар синф такрор кардани маълумотҳои асосӣ фактҳои истехсолиро фаҳмонида диҳанд. Ҳангоми таъкид кардани ин ё он принцип, албатта, бояд ҳамон соҳаҳоеро муқоиса кард, ки дар онҳо истифодаи ин принцип хеле равшан зухур гашта бошад.

Ҳамин тариқ, ба экскурсия шакли фаъолтари рафтор хос аст: ҳикоя дар шакли сӯҳбат, саволҳо ба шунавандагон бо мақсади ҷалби тавачҷӯҳ ба як масъалаи мушаххас, усули тадқиқот ва супоришҳо. Саёҳатро бо миқдори зиёди объектҳои намоишӣ пур кардан мумкин нест, зеро ин шавку ҳавас ва диққати хонандагонро суст мекунад. Давомнокии саёҳатро вобаста аз барнома ва мавзӯи гирифта, на бештар аз 4-5 объекти экскурсиониро дарбар гирифта ташкил намудан лозим аст, зеро хонандагон бо шавку ҳавас қабул карда тавонанд. Талаботи асосие, ки бояд ба назар гирифта шавад, ташкили намоиши объектҳо бо пайдарпаии мантиқӣ ва фароҳам овардани заминаи визуалӣ барои омӯхтани ҳар як мавзӯи мушаххас мебошад. Методикаи гузаронидани давраи тематикӣ саёҳат ба маънои васеъ системаи вазифаҳо ва талаботҳо, усулҳои нишон додан ва нақл кардан ҳангоми омӯзиши мавзӯи дарсҳои экскурсия мебошад. Методикаи гузаронидани саёҳат (экскурсия) мушаххас ба барномаи амалии дастури муаллим оид ба нишон додани ашё, ташкили мушоҳидаи онҳо, истифода бурдани усули муайяни методологии намоиш ва баён мебошад.

#### АДАБИЁТ:

1. «Бизнес-илм-чомеа», 2013. – с.43-45.
2. Бархаш, Л.И. Намудҳо ва шаклҳои сафар ва экскурсия / Л.И. Бархаш. – М.: Варзишгоҳи шӯравӣ, 1934. – 112 с.
3. Долженко, Г.П. Бизнеси экскурсия / Г.П. Долженко. — Эд. 4, ваҳ. ва иловагӣ – Ростов н/д: Феникс, 2012. – 308 с.
4. Дашкова, Е.В. Гуманизатсияи таълим: экскурсия ҳамчун раванди педагогӣ / Е.В. Дашкова, О.В. Елисеєва // Илмҳои гуманитарӣ ва иҷтимоӣ-иқтисодӣ. – 2009. – № 6 (49). – саҳ. 113-116.
5. Дашкова, Е.В. Экскурсияҳои виртуалӣ ҳамчун воситаи раванди муосири педагогӣ / Е.В. Дашкова, К.И. Стрюковская // Проблемаҳои ҷорӣ ва дурнамои рушди туризм: конф. илмӣ-амалии донишҷӯён ва аспирантон «Мушкилот ва дурнамои рушди сайёҳӣ ва меҳмоннавозӣ - 2013», Екатеринбург, 5 апрел. 2013 / Муассисаи таҳсилоти олии бучетии давлатӣ. С.346-350.
6. Дашкова, Е.В. Технологияҳои муосири экскурсия: анбанаҳо ва навоариҳо / Е.В. Дашкова // Илм ва маориф дар асри 21: маҷмӯаи мақолаҳои илмӣ дар асоси маводи Конфронси байналмилалӣ илмӣ-амалиӣ дар 34 қисм. Қисми 19; М-чилд. ва илми РФГ. – Тамбов: Нашриёти ТРОО
7. Константинов, Н.А. ва дигарон. Таърихи педагогика: Китоби дарсӣ барои донишҷӯёни донишгоҳи педагогӣ |Н.А. Константинов, Е.Н. Мединский, М.Ф. Шаббаева- М.: Маориф, 1982. -447с.
8. Калонтаров, Я. Фарҳанги нави русӣ-тоҷикӣ, Душанбе, 2008.-320с.
9. Макаренко, А.С. Педагогическая поэма.- М.: Известия, 1969.
10. Матюшкин, А.М. Ҳолатҳои проблемавӣ дар фикронӣ ва таълим. –М.: Педагогика, 1972.
11. Морозова, И.А. Педагогикаи осорхона дар Интернет / И.А. Морозова // Таълими таърих дар мактаб. – 2007. – № 8 – С.22-24.
12. Сухомлинский, В.А. «Дилро ба кӯдакон медиҳам». Минск, «Нури мардум», 1981.-288с.,
13. Щукина, Г.И. «Проблемаи дарки шавқ дар педагогика» – М.: Педагогика 1971. – 352с.

#### НАҚШИ САЁҲАТ (ЭКСКУРСИЯ) ДАР ҶАРАЁНИ ТАЪЛИМ БАРОИ Омӯзиши ЗАБОНИ АНГЛИСӢ ДАР МУАССИСАҲОИ ТАҲСИЛОТИ УМУМИИ ҶУМҲУРИИ ТОҶИКИСТОН

Дар мақола муаллиф оид ба нақши истифодаи саёҳат (экскурсия) дар ҷараёни таълим сухан карда, қайд намуд, ки барои осон намудани омӯхтани забон мусоидат мекунад. Тасаввур кунед, ки вақте хонандагон дар ҳавои тоза сайру гашт мекунанд ва бо забони англисӣ сӯҳбат мекунанд на танҳо як навъи таълим барои саломатӣ фоиданок аст инчунин ба онҳо хурсандӣ мебахшад. Барои бисёр омӯзгорони забони англисӣ ташкил ва гузаронидани саёҳат муҳим аст, зеро дар вақти гузаронидани он муаллим бисёр сухан намекунад ва кӯшиш мекунанд, ки хонандагон ба табиат ва далелҳо нигоҳ карда, бисёр гап зананд. Ҳаминро ҳам таъкид кардан лозим аст, ки дониши азхудкардаи хонандагон муддати дароз дар ёди онҳо як умр боқӣ мемонад. Барои ин саёҳат бояд на танҳо такрори маводи гузашташуда бошад, балки бояд ба хонандагон чизи нав бахшад, дониши онҳоро дар бораи олами атроф чуқур ва васеъ намояд.

**Калидвожаҳо:** саёҳат (экскурсия), мақсади ташкил, омӯхтани мавод, забони англисӣ, мақсади тарбиявӣ, осон кардани раванди таълим, супоришҳои даҳонӣ, саволу ҷавоб, усули ташкили саёҳат, намоиш, фаъолияти нутқ, дониш.

## РОЛЬ ЭКСКУРСИИ В ОБРАЗОВАТЕЛЬНОМ ПРОЦЕССЕ ДЛЯ ИЗУЧЕНИЯ АНГЛИЙСКОГО ЯЗЫКА В ОБЩЕОБРАЗОВАТЕЛЬНЫХ УЧРЕЖДЕНИЯХ РЕСПУБЛИКИ ТАДЖИКИСТАН

В статье автор рассказал о роли использования экскурсий в процессе обучения и отметил, что это способствует облегчению изучения языка. Представьте себе, что когда студенты гуляют на свежем воздухе и разговаривают по-английски, это не только форма обучения полезная для их здоровья, но и делающая их счастливыми. Для многих учителей английского языка важно организовать и провести экскурсию, так как во время экскурсии преподаватель мало разговаривает и старается заставить учеников смотреть на природу и факты и много говорить. Следует также подчеркнуть, что знания, полученные студентами, надолго останутся в их памяти. Данная экскурсия должна быть не только повторением предыдущего материала, но и дать учащимся что-то новое, углубить и расширить их знания об окружающем мире.

**Ключевые слова:** экскурсия, цель организации, учебный материал, английский язык, образовательная цель, облегчение учебного процесса, устные задания, беседа, вопросы и ответы, методы организации экскурсий, показ, речевая деятельность, знание и познания.

## THE ROLE OF THE EXCURSION IN THE EDUCATIONAL PROCESS FOR LEARNING ENGLISH IN GENERAL EDUCATION INSTITUTIONS OF THE REPUBLIC OF TAJIKISTAN

In the article, the author talked about the role of using excursions in the learning process and noted that this helps to facilitate language learning. Imagine that when students walk outdoors and speak English, it is not only a form of learning that is good for their health, but also makes them happy. For many English teachers, it is important to organize and conduct a field trip because during a field trip the teacher talks little and tries to make the students look at nature and facts and talk a lot. It should also be emphasized that the knowledge acquired by students will remain in their memory for a long time. This excursion should not only be a repetition of previous material, but also give students something new, deepen and expand their knowledge about the world around them.

**Key words:** excursion, purpose of the organization, educational material, English language, educational purpose, facilitating the educational process, oral tasks, conversation, questions and answers, methods of organizing excursions, demonstration, speech activity, knowledge and cognition.

**Маълумот дар бораи муаллиф:** Калонова Матлуба Ёқубовна, н.и.н., дотсенти кафедраи забонҳои хориҷӣ, Донишгоҳи иқтисод ва савдои Донишгоҳи давлатии тижорати Тоҷикистон (Чумхури Тоҷикистон, ш. Хучанд) тел: 927700774 почтаи электронӣ: matlubakhon1982@gmail.com

**Сведения об авторе:** Калонова Матлуба Яқубовна, к.п.н., доцент кафедры иностранных языков, институт экономики и торговли таджикского государственного университета коммерции. (Республика Таджикистан, г. Худжанд) тел: 927700774 электронная почта: matlubakhon1982@gmail.com

**Information about the author:** Kalonova Mathuba Yakubovna, associate professor of the Department of Foreign Languages, the Institute of Economy and Trade of Tajik State University of Commerce. phone: 927700774 Email: matlubakhon1982@gmail.com

ТДУ: 2.372.31.4(575.3)

## ОМИЛ ВА РОҲҶОИ ТАШАККУЛИ ҶАҶОНБИНИИ ИЛМИИ ХОНАНДАҶОН

Каримзода М. Б., Раҳимов Ш. С.,

Пажушишгоҳи рушди маориф ба номи А. Ҷомии Академияи таҳсилоти Тоҷикистон

Дар таҳқиқоти соҳаи равоншиносӣ лаёқатмандӣ ҳамчун таркиби психофизиологӣ, фарқи равонӣ ва иҷтимоию равонии шахс баррасӣ мешавад. Ин як мафҳуми доманадоре мебошад, ки он тавсифи умумии соҳаи қобилиятҳо бахисоб меравад. Дар адабиёти равоншиносӣ зери мафҳуми қобилиятҳо хусусиятҳои рӯҳии шахсро мефаҳманд, ки барои иҷрои ҳама гуна фаъолият бо муваффақ мебошад. Қобилиятҳо—ин зухуроти тафовутҳои инфиродӣ (фардӣ равонӣ) мебошанд, ки хусусиятҳои падидаҳои рӯҳӣ (равандҳо, вазъият ва ҳосиятҳо) мебошанд, ки одамонро аз ҳамдигар фарқ мекунанд. Тафовутҳои инфиродӣ, ки заминаи табиӣ он ҳоҳусусиятҳои низоми асаб ва майна баромад мекунанд, дар тӯли ҳаёт, дар фаъолият ва иртибот, дар зери таъсири тарбия ва таълим, дар раванди ҳамкорӣ инсон бо муҳити зист эҷод ва ташаккул меёбанд.

Аз ҷумла, С.Л. Рубинштейн зери мафҳуми қобилиятҳо ҳосиятҳо ва сифатҳои (хусусиятҳои инфиродии) шахсро мефаҳмад, ки ӯро барои иҷрои бомуваффақияти ҳама гуна фаъолиятҳои иҷтимоии муфид созгор месозанд [3, С.56-77]. Чӣ тавре равоншиносии маъруфи

рус Д.В. Ушаков мегӯяд: «Мо метавонем шахсеро лаёқатманд ҳисоб намоем, ки маҳсулоти фарҳангии арзишманд, масалан, асарҳои санъат, назарияҳои илмӣ, сохторҳои муҳандисӣ, динҳо, ҳаракатҳои идеологӣ ё ташкилотҳои одамонро офарида тавонад. Лаёқат ҳамчун истеъдоди потенциали фаҳмида мешавад, ки метавонад дар марҳилаҳои минбаъдаи ҳаёти инсон зоҳир шавад. Лаёқат бар ҳилофи истеъдод, ба дастовардҳои маълуми ҷомеа таъсир намерасонад, он аз ҳуди шахс ва атрофиёнаш метавонад пинҳон бошад. Барои муайян кардани он аксар вақт усулҳои илмӣ лозиманд [6].

Ҳатто файласуфони барҷастаи даврони қадим дарк мекарданд, ки қобилияти ақлии одамон баробар нестанд ва ин фарқиятҳо аксар вақт аллақай дар кӯдакӣ зоҳир мешаванду доираи онҳо хеле васеъ аст – аз ақибмонии ақлии вазнин то истеъдоди баланд [1, С. 8-15]. Равоншинос ва омӯзгори рус А.И. Савенков «моделҳои интегралӣ лаёқатмандӣ»-ро дар асоси «моделҳои сикли лаёқатмандӣ»-и Ч. Рензулли ва «моделҳои бисёрҷанбаи лаёқат»-и Ф. Монкс таҳия намуд. Он лаёқатмандиро дар шакли меҳвари амудӣ пешниҳод менамояд, ки дараҷаҳои характери он бодикқат таҳқиқ шудаанд. Тири меҳвар аз як тараф тавассути «мега-муҳит», аз тарафи дигар - аз ҷониби «генотип» маҳдуд аст. Тибқи «моделҳои ҳамгирӣ», лаёқатмандӣ натавонанд ҳамчун ҷузъи генетикии муайяншудаи қобилият, балки ҳамчун як омехтаи фарогири таъсироти омилҳои генетикӣ ва муҳити зист баррасӣ карда мешавад. Қайд намудан ба маврид аст, ки дар хусуси мазмуни мафҳуми «лаёқатмандӣ» назарияҳои гуногуни олимону муҳаққиқони илмҳои равшаншиносӣ ва педагогӣ баён гардидаанд.

Равоншиноси маъруфи рус Д.В. Ушаков дар ин маврид мегӯяд, ки «Мо метавонем шахсеро бо истеъдод ҳисоб намоем, ки маҳсулоти фарҳангии арзишманд, масалан, асарҳои санъат, назарияҳои илмӣ, сохторҳои муҳандисӣ, ҳаракатҳои идеологӣ ё ташкилотҳои одамонро офарида тавонад. Лаёқат ҳамчун истеъдоди потенциали фаҳмида мешавад, ки метавонад дар марҳилаҳои минбаъдаи ҳаёти инсон зоҳир шавад. Лаёқат бар ҳилофи истеъдод ба дастовардҳои маълуми ҷомеа таъсир намерасонад, он аз ҳуди шахс ва атрофиёнаш метавонад пинҳон бошад. Барои муайян кардани он аксар вақт усули илмӣ лозиманд». Мувофиқи маълумоти ӯ лаёқатмандии кӯдак танҳо қобилияти кӯдакро нишон медиҳад ва маъноӣ онро надорад, ки ӯ ҳамачизро медонад. Ин бори дигар тасдиқ мекунад, ки новобаста ба он ки кӯдак то чӣ андоза лаёқатманд аст, бояд ба ӯ таълим дода шавад ва барои ёфтани роҳи худ мусоидат сурат гирад [4, С. 55–63].

Гуфтаҳои равшаншиносро нисбат ба масъалаи мазкур таҳлил намуда, ҳулоса намудан мумкин аст, ки «фарзияи лаёқат» вучуд дорад, яъне ҳама одамон лаёқатманд мебошанд ва муҳимтар аз ҳама – ин истеъдод дар ҳаёт таҳия ва татбиқ мешавад. Одами боистеъдод дар як намуди муайяни фаъолият дастовардҳои ғайриоддӣ дорад, ки дар баъзе маҳсулотҳои воқеӣ, объективӣ нав, то андозае маводди моддӣ ё идеалии маъмул таҷассум меёбанд. Дар ин маврид саволҳои муҳим ба миён меояд: «чаро кӯдакони бо нишонаҳои возеҳи лаёқат ба калонсолони лаёқатманд табдил намеёбанд?», «чаро кӯдакони оддӣ калонсолони лаёқатманд мешаванд?».

Мо чунин меҳисобем, ки сабаби ин дар нодуруст муайян кардани лаёқат дар кӯдакӣ ва хусусиятҳои лаёқатмандии кӯдакони дар муқоиса бо хусусиятҳои лаёқатмандии шахси калонсол мебошад. Ин ба мо имкон медиҳад, ки аҳамияти ҷаҳонбинии худро мустақкам намоем. Ташаккули ҷаҳонбинии илмӣ дар ҷараёни корҳои таълимӣ ва тарбиявӣ ин ба ҳисоб гирифтани хусусиятҳои синну сол ва фардии хонандагон мебошад. Ташаккули ҷаҳонбинӣ аз синфи яқум оғоз мешавад, вале хусусият ва натиҷаи ин кор дар синфҳои ибтидоӣ, миёна ва болоӣ, албатта фарқ мекунад.

Дар синфҳои ибтидоӣ бештар ҳодисаҳо ба таври оддӣ ба дараҷаи муаррификунӣ омӯзонида мешаванд. Ба наврасон ташаккули ҷаҳонбинии илмӣ нисбатан чуқур ба дараҷаи фаҳмишашон сурат мегирад, вале ҳоло ақида ва эътиқоди онҳо як системаи яқлуктро ифода намекунад. Дар синфҳои болоӣ ҷаҳонбинии илмӣ дар ҳаҷми пурра дода мешавад. Бинобарин ин синну солро синни ҷаҳонбинӣ ҳам меноманд. Аммо онҳо ҳам баъзан ба ҳодисаҳои муҳити атроф нофаҳмӣ ва нодуруст баҳоидиҳӣ зоҳир мекунанд [2].

Фаъолияти таълимӣ ва илмӣ тадриҷан таҷрибаи таҳқиқотиро дар хонандаи синфҳои ибтидоӣ ташаккул медиҳад. Ҳамаи ҷаҳонбинии он ҳам омилҳои меҳвари ташаккули фаъолияти таълимӣ ва илмӣ ва ҳам ҳадафи асосии ба он ҷалб намудани хонандагон мебошад. Муҳим он

аст, ки омӯзгор фаъолияти илмӣ ва таҳқиқотиро пеш аз ҳама ба раванди ҷустуҷӯ равона созад, на ба натиҷа.

Ҳангоми банақшагирии хатҳои умумӣ барои ғанӣ гардонидани таҷрибаи таҳқиқоти хонанда, омӯзгор муносибати шахсиро ба қор мебарад, ки ба ҳар як хонанда бо назардошти таҷрибаи мавҷудаи ӯ дар рушди шахсӣ кӯмак мерасонад. Самаранокии фаъолияти илмӣ-таҳқиқотӣ ба андозаи зиёд бо шароити субъективӣ — мавҷуд будани сифатҳои конкретии шахсӣ дар хонанда муайян карда мешавад, ки онҳо қобилияти иҷрои қорҳои ҷустуҷӯю маърифатиро пешакӣ муайян мекунад.

Дар мактаби ибтидоӣ системаи сохтори вазифаҳои таҳқиқотӣ кафолат медиҳад, ки хонандагон барои анҷом додани фаъолияти инфиродии таҳқиқотӣ омода бошанд [5, С. 45-48].

Таъсири таълими фанҳои илмӣ ба қобилияти маърифатии талабагон мавзӯи таҳқиқии васеъ мебошад, вале таваҷҷуҳи олимону маорифпарваронро ба худ ҷалб мекунад.

Натиҷаҳои пурсишҳои таҳқиқотчиён оид ба нақши таълими фанҳо дар мактаб дар баланд бардоштани қобилияти маърифатии хонандагон ба мо имкон медиҳанд, ки ҳулосаҳои зерин барем:

1. Ҷалби хонандагон ба фаъолиятҳои фаъол, аз ҷумла озмоиш, мушоҳида ва таҳлили маълумот, ба омӯзиш ва дарки мавод мусоидат мекунад. Зиёда аз 80%-и муҳаққиқон қайд кардаанд, ки чунин равиши таълими илмӣ ба рушди қобилияти маърифатии хонандагон таъсири мусбат мерасонад.

2. Истифодаи усули интерактивии таълим ба монанди мувоҳисаҳо, лоихаҳои гурӯҳӣ ва омӯзиши мустақилона иштироки фаъоли хонандагонро дар раванди таълим ҳавасманд мекунад. Тақрибан 75% таҳқиқотчиён қайд карданд, ки истифодаи чунин усулҳои таълим қобилияти маърифатии хонандагонро беҳтар мекунад.

3. Пешниҳоди имкониятҳо барои татбиқи дониш дар ҳолатҳои воқеӣ, ба монанди омӯзиши саҳроӣ ё супоришҳои амалӣ, ба хонандагон кумак мекунад, ки маводро беҳтар дарк кунанд ва нигоҳ доранд. Зиёда аз 70% муҳаққиқон ин равишро ситоиш намуда, таъсири мусбати онро ба қобилияти маърифатии хонандагон қайд кардаанд.

4. Мулоқот бо олимони воқеӣ ва мутахассисони соҳаи илм метавонад шавқу рағбат ва ҳавасмандии хонандагонро барои омӯختани мавзӯ ва рушди қобилиятҳои маърифатӣ афзоиш диҳад. Қариб 60% муҳаққиқон бо ин изҳорот розӣ ҳастанд.

Умуман, нақши таълими фанҳои илмӣ дар мактаб барои инкишофи қобилияти маърифатии хонандагон муҳим аст. Он ба ташаккули хонандагони фаъолу мустақил мусоидат мекунад, тафаккури интиқодӣ ва ҷаҳонбинии илмиро инкишоф медиҳад.

Умуман, нақши таълими фанҳои илмӣ дар мактаб барои инкишофи қобилияти маърифатии хонандагон муҳим аст. Он ба ташаккули хонандагони фаъолу мустақил мусоидат мекунад, тафаккури интиқодӣ ва ҷаҳонбинии илмиро инкишоф медиҳад.

Тавсияҳо ва пешниҳодҳо оид ба пурзӯр намудани нақши таълими фанҳо дар мактаб ва баланд бардоштани қобилияти маърифатии хонандагон:

1. Эҷоди дарсҳои интерактивӣ: Истифодаи бозичҳои таълимӣ, лабораторияҳо ва дигар усулҳои интерактивии таълим метавонад ба хонандагон дар фаҳмидани мавод ва дар хотир нигоҳ доштани онҳо кӯмак расонад.

2. Андешидани равиши амалӣ: Хонандагон бояд донишҳои дар дарсҳои илмӣ омӯхташонро дар амал татбиқ кунанд. Инро метавон тавассути таҷрибаҳо, омӯзиши саҳроӣ ё ҳалли мушкилоти воқеии ҳаёт ба даст овард.

3. Истифодаи технология: Истифодаи барномаҳои компютерӣ, тахтаҳои интерактивӣ ва дигар технологияҳои муосир метавонад барои ҷолибтар ва дастраси хонандагон дар дарсҳои фанӣ мусоидат намояд.

4. Дастгирии равиши пурсиш: Ҳавасманд кардани хонандагон барои мустақилона омӯختани мавзӯҳои нав ва гузаронидани таҷрибаҳо ва таҳқиқоти худ ба рушди қобилиятҳои маърифатии онҳо мусоидат мекунад.

5. Ташаккули системаи бозгашт: баҳодиҳии мунтазами дониши хонандагон ва фикру мулоҳизаҳо аз ҷониби муаллимон муайян кардани ҷиҳатҳои заиф ва таҳияи равишҳои инфиродӣ ба ҳар як хонанда кумак мекунад.

6. Ташкили мафилҳо ва баҳоҳои илмӣ мактабҳо: фароҳам овардани имкониятҳои иловагии талабагон ба корҳои таҳқиқоти илмӣ ва мубодилаи таҷриба бо дигар ҳамфикрҳо ба зиёд шудани шавқу ҳаваси онҳо ба илмҳои табиатшиносӣ мусоидат мекунад.

7. Пайваста нав кардани маводи таълимӣ: воситаҳои таълимӣ ва китобҳои дарсӣ бояд ба талаботи замони ҳаборатӣ бошанд ва маълумоту мисолҳои муосирро дар бар гиранд.

8. Баланд бардоштани сатҳи тайёрии муаллимон: Гузаронидани тренингҳо ва семинарҳои махсус барои муаллимон ба баланд бардоштани ихтисос ва самаранокии таълим мусоидат мекунад.

Таҳқиқотҳои дигар, аз қабилҳои осори А.Шамов [8] робитаи таълими илм ва ташаккули маҳорати таҳлилии хонандагонро тасдиқ мекунад. Олимон муайян карданд, ки омӯзиш тавассути пурсиш, таҳлили додаҳо ва тафаккури интиқодӣ ба донишҷӯён дар рушди қобилиятҳои маърифатӣ кӯмак мекунад, ки баъдтар метавонанд ба муваффақияти онҳо дар дигар соҳаҳои қисми онҳо таъсири мусбӣ расонанд [8].

Дар таълими илмӣ ҳавасмандгардонӣ ва қисми мустақилонаи хонандагон низ роли калон мебозад. Иштироки фаъолони хонандагон дар чараҳои таълим, худтанзимкунӣ ва тавачҷуҳ ба инкишофи худӣ ба инкишофи қобилияти маърифатии кӯдакон дар соҳаи табиатшиносӣ таъсири калон мерасонад.

Аммо дар баъзе таҳқиқот камбудии таълими илм дар мактабҳо ва зарурати аз нав дида баромадани усулу равишҳои онҳо низ қайд карда мешавад.

Таъсири таълими фанҳои илмӣ ба қобилияти маърифатии хонандагон мавзӯи таҳқиқи васеъ мебошад, вале тавачҷуҳи олимонро маорифпарваронро ба худ ҷалб мекунад [7].

Дониши илмӣ дар ду сатҳ – назариявӣ ва таҷрибаӣ баррасӣ мешавад. Ҳардуи онҳо бо ҳам робитаи зич доранд, аммо ҳар кадоми онҳо методологияи таҳқиқотӣ ва аҳамияти худро барои илм дар маҷмӯъ доранд. Фикр мекунам, ки мафҳуми “ҷаҳонбинии илмӣ” аз ҳамон даврони равшанфикр сар карда, ба сари инсоният тақдир шудааст. Онро чунон саҳт бор карда буданд, ки бештар аз се аср боз мо онро қушода натавонистем. Инсон аз ибтидо ба илм амалан ҷалб шудааст. Ва ҳар шахсе, ки хоҳад, нахоҳад, ҷаҳонбинӣ дорад. Агарчи аз он огоҳ набошад ҳам, ақаллан як қисми онро дорад!

Дар ҷамъбасти ин гуфтаҳо метавон қайд кард, ки ба сифати арзишҳои асосии тарбияи гуманистӣ, ҷаҳонбинии илмӣ ва донишҳои асосӣ, эҷодиёт ҳамчун воситаи рушди маърифати инсон дар раванди таълим шинохта мешаванд.

#### АДАБИЁТ:

1. Кант, И. Антропология с прагматической точки зрения. Собр.соч.в 8т.- М., 1966.-Т.7. 1901.4. - С. 8-15.
2. Рахимов, Х. Нурув А. Педагогика. Душанбе, 2000. – Душанбе, 2005. – 320 с.
3. Рубинштейн, С.Л. Проблема способностей и вопросы психологической теории // Вопросы психологии, 1960. №3/ - С.56-77.
4. Савенков, А.И. Одаренные дети: методики диагностики и стратегии обучения// Директор школы. - 1999. -№ 5. - С. 55–63.
5. Семёнова, Н. А Исследовательская деятельность учащихся // Начальная школа. 2007. № 2. С. 45-48.
6. Ушаков, Д.В. Психология одаренности: от теории к практике// ПОД. Ред. Ушакова Д.В.- М.: ПЭРСЭ, 2000.- 80 с.
7. Холодная, М.А., Пижева А.В. Психология познавательной деятельности школьников. – 2-е изд., перераб. и доп. – СПб.: Питер, 2002. – 272 с.
8. Шамов, А.Н. Психология обучения. – М.: Академия, 2001. – 208 с.

#### ОМИЛ ВА РОҶҶОИ ТАШАККУЛИ ҶАҶОНБИНИИ ИЛМИИ ХОНАНДАГОН

Дар мақола мафҳуми лаёқатмандии хонандагон, хусусиятҳои ташкили фаъолияти маърифати ҷаҳонбинии илмӣ хонандагон, ҷи гуна маҳоратҳо барои инкишофи дониши асосӣ ва исъдоду таҳқиқот заруранд, баррасӣ шуда, дар ин росту, усули фаъолиятро муносибати омӯзгор таҳлил шудааст, вобаста ба он таъкид шудааст, ки истифодаи ин усулҳо ба омӯзиши фаъолони маводи таълим, рушди малақаҳои таҳлил ва тафаккури интиқодии хонандагон мусоидат мекунад.

Муаллифон, ҳамчунин, ихор кардаанд, ки ба наврасон ташаккули ҷаҳонбинии илмӣ нисбатан мушқилтар ба дараҷаи фаҳмишашон сурат мегирад, вале ҳоло ақида ва эътиқоди онҳо як системаи

яклухтро ифода намекунад. Дар синфҳои болоӣ ҳаҷонбинии илмӣ дар ҳаҷми пурра дода мешавад. Бинобар ин, ин синну солро синни ҳаҷонбинӣ ҳам меноманд. Фаъолияти таълимӣ ва илмӣ тадриҷан таҷрибаи таҳқиқоти дар хонандаи синфҳои ибтидоӣ ташаккул медиҳад. Ғани гардонидани он ҳам омилҳои меҳварии ташкили фаъолияти таълимӣ ва илмӣ ва ҳам ҳадафи асосии ба он ҷалб намудани хонандагон мебошад. Муҳим он аст, ки омӯзгор фаъолияти илмӣ ва таҳқиқоти пеш аз ҳама ба раванди ҷустуҷӯ равона созад, на ба натиҷа.

**Калидвожаҳо:** *истеъдод, ҳаҷонбинӣ, лаёқатмандии хонандагон, таҳқиқот, вазифаҳои эҷодӣ, тафаккури таълимӣ, рушди маҳорат, тафаккури интиқодӣ, раванди таълим, усули педагогӣ.*

### **ФАКТОРЫ И ПУТИ ФОРМИРОВАНИЯ НАУЧНОГО МИРОВОЗЗРЕНИЯ УЧАЩИХСЯ**

В статье рассматривается понятие одаренности учащихся, особенности организации познавательной деятельности, научное мировоззрение учащихся, какие навыки необходимы учащимся для развития базовых знаний, способностей и исследований и, в связи с этим, анализируются методы деятельности и подхода учителя, подчеркивается, что использование этих методов способствует активному освоению учебного материала, развитию навыков анализа и критического мышления у учащихся.

Авторы также подчёркивают, что подросткам гораздо сложнее сформировать научное мировоззрение до уровня их понимания, но сейчас их взгляды и убеждения не представляют собой целостную систему. В старших классах научное мировоззрение даётся в полном объёме. Поэтому этот возраст также называют возрастом мировоззрения. Учебная и научная деятельность постепенно формирует исследовательский опыт у ученика начальных классов. Ее обогащение является как центральным фактором в организации учебно-исследовательской деятельности, так и главной целью привлечения к ней учащихся. Важно, чтобы педагог направлял научно-исследовательскую деятельность, в первую очередь, на процесс поиска, а не на результат.

**Ключевые слова:** *талант, мировоззрение, способности учащихся, исследовать, видение, семейные способности, исследование, творческие задачи, творческое мышление, развитие навыков, критическое мышление, образовательный процесс, педагогические методы.*

### **FACTORS AND WAYS OF FORMATION THE SCIENTIFIC WORLDVIEW OF STUDENTS**

The article examines the concept of students' giftedness, the peculiarities of the organization of cognitive activity, the scientific worldview of students, what skills students need to develop basic knowledge, abilities and research and, in this regard, analyzes the methods of activity and approach of the teacher, emphasizes that the use of these methods contributes to the active development of educational material, the development of skills of analysis and critical thinking students.

The authors also emphasize that it is much more difficult for teenagers to form a scientific worldview to the level of their understanding, but now their views and beliefs do not represent an integrated system. In high school, the scientific worldview is given in full. Therefore, this age is also called the age of worldview. Educational and scientific activities gradually form the research experience of a primary school student. Its enrichment is both a central factor in the organization of educational and research activities, and the main goal of attracting students to it. It is important that the teacher directs research activities, first of all, to the search process, and not to the result.

**Key words:** *talent, worldview, ability to read, explore, vision, family ability, research, creative tasks, creative thinking, skill development, critical thinking, educational process, pedagogical methods.*

**Маълумот дар бораи муаллиф:** *Каримзода Мирзо Бадал – доктори илмҳои педагогӣ, саркоотиби илмии Академияи таҳсилоти Тоҷикистон. Суроға: ш. Душанбе, к. А. Адҳамов, 11/2; тел.: 900 85 35 35; E-mail: takmil-bbk@mail.ru*

*Раҳимов Шухрат Саймаҳмудович – сармутахассиси раёсати таълими Коллеҷи техникии ДТТ ба номи М. Осимӣ. Суроға: Тоҷикистон, ш. Душанбе. к. С. Айни Телефон: (+992) 985 80 41 00. E-mail: rakhimov84\_84@mail.ru*

**Сведения об авторах:** *Каримзода Мирзо Бадал - доктор педагогических наук, главный ученый секретарь Академии образования Таджикистана. Адрес: Душанбе, К.А. Адхамова, 11/2; тел.: 900 85 35 35; takmil-bbk@mail.ru*

*Рахимов Шухрат Саймаҳмудович – главный специалист управления образования Технического колледжа ТТУ им. М. Осими. Адрес: Душанбе, Таджикистан. ул. С. Айни. Телефон: (+992) 985 80 41 00. E-mail: rakhimov84\_84@mail.ru.*

**Information about the authors:** *Karimzoda Mirzo Badal - Doctor of Pedagogical Sciences, Chief Scientific Secretary of the Academy of Education of Tajikistan. Address: Dushanbe, K. A. Adhamov, 11/2; tel.: 900 85 35 35; takmil-bbk@mail.ru*



ДУ 371+373(575.3)

## ТЕХНОЛОГИЯИ ФАЪОЛИЯТИ ЧУСТУЧҶҲӢ- МАЪРИФАТӢ ВА ЭКОЛОГӢ ДАР КӢДАКОНИ СИННИ ТОМАКТАБӢ

Абдуллоева М. А.

Донишгоҳи давлатии омӯзгории Тоҷикистон ба номи Садриддин Айни.

Мафҳумҳои «когнитивӣ-тадқиқотӣ», «фаъолияти ҷустуҷӯӣ ибтидоии бачагон» ва «таҷрибаи бачагона» аз ҷиҳати мазмуни худ хеле наздиканд.

Муҳақиқи рус Л. М. Маневсова қайд мекунад, ки фаъолияти ҷустуҷӯӣ элементарӣ фаъолияти якҷояи тарбиятгиранда ва бачагон буда, фаъолияти баланд ва мустақилияти бачагони синни томактабӣ, кашфи донишҳои нав ва роҳҳои донишро дар назар дорад. Фаъолияти тадқиқотии маърифатии кӯдакони синни томактабӣ ин фаъолияти кӯдак мебошад, ки ба дарки хусусиятҳои объектҳои олами табиӣ ва объективӣ, робитаи байни ашё, падидаҳо, ба тартиб даровардан ва ба низом даровардани онҳо нигаронида шудааст. Фаъолияти тадқиқотии маърифатии кӯдакон бо роҳҳои гуногун сурат мегирад: бо роҳи озмоиш ва ҳатто, дар шакли таҷриба ва озмоиш бо объектҳои табиат, мушоҳидаҳо, саволҳои ба калонсолон додашуда, муҳокимаи эвристикӣ, тахминҳо. Минбаъд мо технологияи ташкили фаъолияти маърифатӣ-тадқиқотии кӯдаконро баррасӣ мекунем.

Роҳҳои ташкили фаъолияти тадқиқотии маърифатӣ бо кӯдакони синни томактабӣ дар тадқиқоти Л.М. Маневсова, ки таъсири пурмаҳсули фаъолияти ҷустуҷӯӣ элементариро ба инкишофи шавқу ҳаваси маърифатии бачагони синни калони томактабӣ омуктааст. Воситаи муҳими гузоштани вазифаҳои маърифатӣ, муҳаққиқ, эҷодӣ ҳолатҳои мушкилиро дар асоси таҷрибаи аллакай ҳосилшуда муайян мекунад. Ҳолатҳои мушкилот бояд ба кӯдакон бо пайдарпаии муайян пешниҳод карда шаванд. Дар аввал сода, дорой пайвандҳои якпайванд («Чаро дар рӯи замин кӯлчаҳо вучуд доранд?», «Чаро моҳӣ шино мекунад?», «Чаро дар баргҳои карам киртча намоён нест?»), баъдҳо мураккабтар, ки дар таркибаш занҷири пайвандҳо доранд («Чаро дар нимаи баҳор замин об шуда, бегоҳ ях мекунад?», «Чаро нахҳо аввал мерасанду баъд фуру мебаранд?», «Чаро растанӣ дар тобистон тез месабзад?») [11]. Динамикаи фаъолияти ҷустуҷӯии кӯдакони синни томактабӣ аз гузаштан аз қабули вазифаҳои маърифатии аз ҷониби калонсолон гузошташуда ва ҳалли онҳо бо ёрии калонсолон ба гузоштан ва ҳалли мустақилонаи онҳо иборат аст.

Дар амалияи кӯдакони фаъолияти маърифатӣ ва тадқиқотии кӯдакони синни томактабӣ дар шакли озмоиши кӯдакон бо объектҳои табиат зохир мегардад. Таҷриба мушоҳидаест, ки шароити махсус ташкил карда мешавад, аз ҷумла табдил додани онҳо ва фаъолияти ҷустуҷӯии кӯдакон. Дар рафти таҷрибаи кӯдакони объектро меомӯзад.

Таҷриба дар мантики фаъолияти ҷустуҷӯӣ бачагон, ки марҳалаҳои онро Л. Маневсова: бояд дар хотир дошт, ки таҷрибаҳои, ки боиси марғи мавҷудоти зинда мешаванд, ба монанди растанӣҳо, қобили қабул нестанд. Бинобар ин, баробари пайдо шудани тағйироти намоён (ниҳолҳо пажмурда мешаванд, навдаҳо дароз мешаванд), шароити зисти онҳоро фавран тағйир додан лозим аст.

Дар айни замон бисёр дастурҳо мавҷуданд, ки дар онҳо таҷрибаҳои гуногун ба таври васеъ пешниҳод карда шудаанд ва барои мураббӣ муҳим аст, ки мазмуни онҳоро ба технологияи кор бо бачагон табдил диҳад. Барои ин дар бораи шароити гузоштани вазифаи проблемавӣ фикр кардан саволро тавре тартиб додан лозим аст, ки кӯдакон тахминҳои гуногун дошта бошанд, барои санҷиши чанде аз онҳо шароити омода карда, раванди ҷустуҷӯии мустақилонаи ҳалли дурусти кӯдаконро таъмин кунанд. Дар натиҷа бо ёрии саволи умумӣ кӯдаконро ба баёни ҳулосаи дуруст ҳавасманд кардан лозим аст.

Технологияи педагогии рушди фаъолияти тадқиқотии кӯдакони синни томактабӣ дар раванди таҷриба аз гузариши пайдарпай аз марҳила ба марҳила иборат аст:

- Марҳилаи ҳавасмандгардонӣ ба амалӣ гардонидани шавку рағбати кӯдакон ба таҷрибаҳои нигаронида шудааст. Дикқат ба шодии кашфиёт, фароҳам овардани фазои мусбӣ дар гурӯҳ, ҳолатҳои дода мешавад, ки дар кӯдакон таваҷҷуҳ, тааҷҷуб ва аксуламали эмотсионалӣ ба вучуд меоранд;

- Марҳилаи мундариҷа-фаъолият ба ташаккули қобилияти кӯдакон дар ҳалли вазъиятҳои мушкилот дар шароити таҷрибаҳои мураккабтар нигаронида шудааст;

- Марҳилаи ташаббускорӣ-эҷодӣ ҳустуҷӯи муштараки тадқиқотиҳо дар доираи лоиҳа дар бар мегирад. Падару модарон ва бачагон ба истироҳати якҷояи тамошои осорхонаҳо, сайру саёҳатҳо ҷалб карда мешаванд. Таҷрибаҳо ва мулоҳизаҳои эвристикӣ аз ҷониби кӯдакон ҳамеша дар асоси ғояҳои онҳо гузаронида мешаванд, бинобар ин бо кӯдакони синни томактабӣ мушоҳида кардан муҳим аст.

Ташк или мушоҳидаҳо ҳамчун манбаи дониш дар бораи олами атроф дар рушди ғановати маърифатии кӯдакон муҳим аст.

Мушоҳида фаъолияти мураккаби маърифатӣ мебошад, ки ба хосиятҳо ва сифатҳои ашё ва падидаҳо, ҷудо кардани аломатҳои фардӣ, характернок ё муҳими онҳо, муқаррар кардани робита ва муносибатҳои дар онҳо ҷойгирбуда имконият медиҳад. Мушоҳида инчунин тафсир, дарки иттилооти гирифташударо дар бар мегирад

Мувофиқи мақсад се намуди мушоҳида ҷудо карда мешавад. Эътироф кардани мушоҳида ба саволҳо ҷавоб медиҳад: он чист ё кист? Хусусиятҳои он чист? Мушоҳидаи дуру дарози тағйирот ва инкишофи объект имконият медиҳад, ки чӣ тағйир ёфтааст, чӣ тавр нашъунамо меёбад. Дар мушоҳида нақши хотира баланд мешавад, зеро кӯдак бояд ҳолати гузаштаи объектро дар хотир дошта бошад.

Муҳақиқи рус С.Н. Николаева мушоҳидаҳои сиклии як объектро дар муддати дуру дароз муайян мекунад, ки онҳо як қатор афзалиятҳо доранд. Дар сикл (сикли мушоҳидаи моҳии аквариум, арча хангоми сайру гашт, об, барфу ях, шоҳаҳои гулдон ва ғ.) тамоми ҳаҷми дониш ба қисмҳо тақсим карда мешавад, ҳар як мушоҳидаи минбаъда ба кӯдакон имкон медиҳад, ки тарафҳои навро нишон диҳанд ва хусусиятҳои объекти аллакай шиноси табиат, дар айни замон аниқ ва васеъ намудани ақидаҳои мавҷударо ба танзим дарорад. Мурочиати такрорӣ ба як объект дар кӯдакон таваҷҷуҳи устувори маърифатиро ба он ташаккул медиҳад. Дар натиҷа онҳо ба мушоҳидаҳои нави муस्ताқилона ниёз доранд .

Аз нав барқарор кардани мушоҳида аз рӯи аломатҳои алоҳида объектро умуман аз нав ба вучуд меорад (масалан, он имкон медиҳад, ки намии онро аз рӯи ранги хок муайян кунед; пухтагии онҳоро аз рӯи ранги буттамева; аз рӯи изи дар барф ё реги тар боқӣ мондашуда; фаҳмидан, ки кадом парранда ё ҳайвон гузаштааст, аз тарафи қисми намоёни ашё, тахмин кардан, ки дар паси бутта кӣ пинҳон шудааст, ҳайвонро аз соя шинохта, бо пораи хурди сурат киро акс гирифтааст, муайян кардани дарахт, бутта ва гайра). Дар ин намуди мушоҳида тафаккур ҷойи асосиро ишғол мекунад, таҷрибаи сенсорӣ ба замина меафтад. Нақши муҳимро тасаввурот, ба хотир овардан, умумӣ кардан мебозад.

Мушоҳида дар мантиқи фаъолияти илмӣ-тадқиқотӣ сохта мешавад: аввал кӯдак вазифаи маърифатиро ба миён мегузорад ё қабул мекунад, баъдан якҷоя бо мураббӣ далелҳо ҷамъоварӣ карда, барои «ҳал кардани масъала» робитаҳо барқарор карда мешаванд ва баъд ба он ҷавоби табиӣ медиҳанд. «Чаро яхчаҳо дар як тарафи бом дарозтаранд?», ки дар қисми дуюми он мушоҳидаи муқоисавии яхчаҳо аз паҳлуҳои гуногуни боми хона ва таҳлили шароит ташкил карда шудаанд: гармии офтоб, соя, офтоб гарм мешавад, шамол хунук.

Ҳангоми ташкили мушоҳида риояи талаботи зерин муҳим аст.

Вазифаи мушоҳида бояд барои кӯдакон фаҳмо бошад ва аз ҷониби онҳо қабул карда шавад. Мунтазири посухи эҳсосии кӯдакон, омодагии онҳо ба ҳустуҷӯ ҳамроҳ шудан лозим аст.

Барои мушоҳида самараноктарин шароит фароҳам оред: дар бораи ҷои мушоҳида, ҷойгиркунии оқилонаи объектҳо ва ҷойгиркунии кӯдакон фикр кунед. Мураббӣ барои мушоҳида дар шароити табиӣ ба онҳо пешакӣ рафта, рафти мушоҳида, ташкили бачаҳоро ба нақша мегирад, ба онҳо савол медиҳад.

Ғайр аз муоинаи бевосита, ки дар асоси дарки визуалӣ сурат мегирад, дигар анализаторҳо истифода мешаванд. Инак, дар ҷангали тирамоҳӣ шунидан мумкин аст, ки баргҳо чӣ тавр мерезанд, дар зерин по хиш-чиррос мекунанд. Шумо метавонед муайян кунед,

ки он чангал дар тирамоҳ чӣ гуна бӯи дорад, бӯи занбурӯғҳои гуногунро муқоиса кунед. Маҷмуи ҳиссиёти гуногун ба кӯдакон кӯмак мекунад, ки тавсифи пурраи объекти табииро эҷод кунанд, таассуроти эҳсосиро дар бораи он ба вучуд оранд.

Фаъолиятҳои истеҳсолиро, ки дар раванди мушоҳида истифода мешаванд, пешакӣ ба нақша гиред. Ин иҷрои расмҳо, моделсозӣ, ҷамъовариҳои маводи табиӣ барои кори минбаъда бо он дар гурӯҳ ва дар фаъолияти муштарак бо мураббӣ мебошад.

Минбаъд, мо дида мебароем, ки чӣ гуна технологияҳои моделсозӣ дар таълими экологии кӯдакони синни томақтабӣ истифода мешаванд.

Модел ивазкуандаи объекти воқеӣ мебошад, ки дар он хусусиятҳои объект ва муносибати байни онҳо нишон дода шудаанд, ки он фароҳамкуандаи дастрасии дониш, робитаҳо ва вобастагиҳои муҳим мебошанд, ки аз дарки бевоситаи кӯдак пинҳон буданд. Моделсозӣ ҳамчун фаъолияти муштаракӣ мураббӣ ва кӯдакон дар сохтан, интиҳоб ё тарҳрезии моделҳо ба ҳисоб меравад.

Таснифоти гуногуни моделҳо мавҷуданд. Аз рӯи хусусияти аломатҳои шинохти зерин чудо карда мешаванд: системаи моделҳои ҳиссӣ, ки хусусиятҳои ҳисси ашӯро ифода мекунад: ранг, шакл, андоза, хусусияти сатҳ ва ғайра; системаи моделҳои концептуалӣ, ки аломатҳои асосии як гурӯҳи объектҳои табииро (растаниҳо, ҳайвонот, растаниҳои алафӣ ва дарахтмонанд) ифода мекунад.

Аз рӯи тасвири табиат моделҳо ашӯ (навъи яқум) мебошанд. Дар ин ҳолат модел ба ашӯ шабоҳат дорад, қисмҳои асосии он, хусусиятҳоро такрор мекунад. Масалан макети растани, ки аз тасвири қисмҳои асосии он: реша, поя, барг, гул ва ғайра иборат аст.

Навъи дуюм модели мавзӯӣ-схематикӣ мебошад. Дар ин ҳо аломатҳои объектҳои табиӣ бо ёрии объектҳои ивазкуанда ва аломатҳои графикӣ муқаррар карда мешаванд. Объект шинохта мешавад, аммо дар схема дода шудааст.

Навъи сеюм моделҳои графикӣ мебошанд, ки дар синни томақтабӣ хеле кам истифода мешаванд, танҳо дар сурате, ки тасвири модел дар кӯдак тасвири шинохташавандаро ба вучуд оварад. Модел ҳамчун воситаи визуалӣ ва амалии маърифат бояд ба як қатор талабот ҷавобгӯ бошад:

- хусусият ва муносибатҳои асосиро, ки объекти дониш мебошанд, равшан инъикос намояд;

- барои дарк ва амал бо он дастрас будан;

- аломатҳои асосии объектҳоро барои иҷрои вазифаи умумиқонунии худ муайян намояд;

Пайдарҳамии таълими моделсозӣ ба кӯдакон.

Мураббӣ кӯдаконро даъват мекунад, ки объектҳои нави табиатро бо модели тайёре, ки қаблан омӯхтаанд, тасвир кунанд.

Муқоисаи ду ашӯро дар байни худ ташкил мекунад, интиҳоби аломатҳои фарқият ва шабоҳатро меомӯзонад, дар айни замон вазифа мегузорад, ки моделҳои ҷойгузини ин аломатҳоро пай дар пай ҷойгир кунанд.

Оҳиста-оҳиста шумораи объектҳои муқоисашударо то 3-4 адад зиёд мекунад. Ба кӯдакон тарзи моделсозии хусусиятҳоеро, ки барои фаъолият муҳим ё муҳиманд, таълим медиҳад (масалан, интиҳоб ва моделсозии хусусиятҳои растани, ки чӣ гуна аз растаниҳо дар гӯшаи табиат тоза кардани чангро муайян мекунад). Офаридани моделҳои концептуалӣ («моҳӣ», «паррандаҳо», «ҳайвонот», «ҳайвоноти хонагӣ, ваҳшӣ», «набототи зинда», «ғайризинда» ва ғ.) назорат мекунад.

Омӯзиши моделсозӣ ба кӯдакони синни томақтабӣ бояд бо фаъолияти тадқиқотӣ зич алоқаманд бошад. Ба кӯдакон таълим додани мунтазам таҳлил ва муқоисаи ашӯ ё падидаҳои табиат муҳим аст. Масалан, ҳангоми муқоисаи ду растани аввал аломатҳои гул ё барг ва баъд поя, решаро тафтиш ва намуна кунед. Ҳангоми тафтиш ва нишон додани аломатҳо ҳар яки онҳоро калимаи дақиқ номидан лозим аст.

Интегратсияи мундариҷаи экологӣ бо дигар соҳаҳои таълимӣ бо усули лоиҳаҳо хизмат мекунад. Лоиҳаҳои экологӣ ба кӯдакони синни томақтабӣ имконият медиҳанд, ки ин ё он объектро аз бисёр ҷиҳат омӯзанд, нақши тадқиқотчӣ бозанд, то чӣ андоза бисёрҷониба будани

ин ё он ҳодисаи табиатро фаҳманд. Лоихаҳои дорои мундариҷаи экологиро метавон ҳамчун лоихаҳои тадқиқотӣ тасниф кард. Лоихаҳои тадқиқотӣ санҷиши фарзияҳоро бо истифода аз усули гуногуни шинохт (мушоҳида, таҷриба) дар бар мегиранд.

Минбаъд, мо хусусиятҳои технологияи ташкили меҳнاتро дар табиат ҳамчун фаъолияти экологии кӯдакони синни томактабӣ баррасӣ мекунем.

Меҳнат барои нигоҳубини ҳайво ҳайвонот ва наботот барои кӯдак зухуроти ғамхорӣ, амали ёрӣ ба мавҷудоти зинда, инсоният мебошад. Технологияи ташкили меҳнат дар табиат дар мантиқи ташкили фаъолияти меҳнатии кӯдакон - аз шиносӣ бо кори шахси калонсол, ки ба ҳайвонот ва наботот нигоҳубин мекунад, то омӯхтани усули имконпазири нигоҳубин ва фаъолияти мустақилонаи меҳнатӣ дар табиат сураат мегирад.

Хусусияти характерноки меҳнат дар табиат диққат додан ва ёрӣ расондан ба мавҷудоти зинда ё объекти табиӣ мебошад, бинобар ин масъулияти кӯдак барои ҳолати растанӣ ё ҳайвонот дар ҷараёни нигоҳубин зиёд мешавад. Дар фаъолияти меҳнатӣ таъкид аз фаъолият барои худ ("Растаниро об медиҳам, то зебо бошад маро хуш кунад") ба фаъолияти ҷониби зиндаи дигар («Ман растаниро об медиҳам - ба ёрии ман ниёз дорад») гузаронида мешавад.

Аксарияти кӯдакон ба чунин фаъолиятҳои табиат тавачҷуҳ доранд, ки дар он онҳо эҳтиёҷоти худро барои муошират бо ашёи зинда дарк карда метавонанд. Барои кӯдакони синни томактабӣ, ки фаҳмиши хеле васеъ дар бораи табиат, таҷрибаи муошират бо он, сатҳи баланди инкишофи малакаҳои дастӣ, фаъолиятҳои амалӣ бо объектҳои табиӣ хеле ҷолибанд. Бисёре аз кӯдакон онро аз дигар намудҳои фаъолият афзалтар медонанд. Дар айни замон арзишҳои меҳнат, аз ҷумла меҳнати нигоҳубини ҳайвонот ва наботот ифода ёфта, зарурати фаъолияти ибтидоии меҳнатӣ зоҳир мегардад, ки имрӯз ба кӯдакон ба таври равшан намерасанд. Бинобар ин дар кӯдакостон барои қонеъ гардондани ин талабот шароит фароҳам овардан ва дар айни замон малакаҳои амалии бачагони синни калони томактабиро инкишоф додан лозим аст. Гӯшаи гурӯҳ барои тарбияи экологии кӯдакони синни томактабӣ аҳаммияти калон дорад. Дар ин гӯша объектҳои табиӣ барои нигоҳубин ва мушоҳида гузошта шудаанд. Чун қоида, ин як аквариум, қафас бо тӯтӣ ё хомяк аст.

Инчунин китобҳо, тасвирҳо дар бораи ин ашё, ашёҳо барои нигоҳубини онҳо мавҷуданд. Дар гурӯҳҳо нигоҳ доштани ҳайвонот ва парвариши растаниҳо ба мураббӣ имкон медиҳад, ки мушоҳидаҳои дарозмуддат ташкил намуда, як объектро ба мақсадҳои гуногун истифода барад. Имконияти пайваста бо мавҷудоти зинда ва нигоҳубини онҳо ба кӯдак низ тавачҷуҳи калон дода мешавад. Дар гӯша зуд-зуд навбатдорӣ ташкил карда мешавад, бачаҳо супоришҳои вобаста ба нигоҳубини ҳайвонот ва растаниҳоро иҷро мекунанд. Ҳама гуна ҳайвонот ва наботот метавонанд дар муассисаи томактабӣ бошанд, агар онҳо ба талаботи зерин ҷавобгӯ бошанд.

- барои ҳаёт ва саломатии кӯдакон ва калонсолон беҳатар (растанӣҳои захролуд ва хордор, ҳайвоноти хашмгин ва пешгӯинашаванда дар рафтори онҳо қобили қабул нест);

Гӯшаи зинда барои ташкили мушоҳидаҳо макорӣ мувофиқ аст. Бо вучуди ин, дар бисёр боғчаҳо, диққати махсус ҳангоми машғулиятҳо танҳо ба донишҳои зоологӣ ва ботаникӣ дода мешавад. Масалан, кӯдакони синни томактабӣ номҳои хеле мураккаби растаниҳоро дар хотир доранд ва кӯдак бояд шумораи муайяни номҳоро донад.

Чунин хотираи механикӣ ба рушди хотира ва уфуқ мусоидат мекунад, аммо ба ҳеч ваҷҳ ба тафаккури кӯдак, эҳсосоти ӯ таъсир намерасонад. Аз нуқтаи назари экология муҳим аст, ки дар мисоли ҳамон растаниҳои дарунӣ робитаи организмҳои зиндаро бо муҳити зист нишон дода, муайян кунем, ки ин ё он организм ба муҳити зист чӣ гуна мутобиқ шудааст, чаро вай чунин намуди зоҳирӣ, рафтор, дигар хусусиятҳо, ташаккул додани фаҳмиш дар кӯдак вобастагии растаниҳои ҳаёт аз амали худ. Кӯдаконро тадриҷан ба қоидаҳои муайяни рафтор дар муносибат бо ҳайвонот одат кардан муҳим аст. Беҳтар аст, ки онҳоро дар муҳити ором тарбия кунед, вақте ки ҳайвон наметарсад ва табиатан рафтор мекунад.

Кӯдак бояд сулҳ, ҳолати ҳайвонотро эҳтиром кунад, ин муносибат аз нигоҳубини онҳо камтар нест. Тавсия дода мешавад, ки кӯдаконро пеш аз боздид аз гӯша ором кунед, онҳоро барои рафтори мувофиқ муқаррар кунед, фаҳмонед, ки шумо имрӯз ба чӣ диққат додан мумкин аст ва чаро ба шумо ҷаҳидан лозим нест, дар назди ҳайвонот фарёд кунед.

Нигоҳубини ҳайвонот ва наботот самтест, ки дар педагогикаи томактабӣ хеле хуб инкишоф ёфтааст. Муҳим аст, ки ҳар як кӯдак растанӣ, ҳайвоноро интиҳоб кунад, ки барои

нигохубин ба ӯ бештар маъкул аст, яъне бо хоҳиши худ бо ашёи зинда муошират кунад, на бо дастури калонсолон. Бачаҳоро бо хусусиятҳои наботот, ҳайвонот пешакӣ шинос кардан лозим аст. Ба бачагони синни томақтабӣ ҳам фаҳмондан лозим аст, ки «хӯроки одам» барои ҳайвонот мувофиқ нест. Ғайр аз ин ба ҳайвонот микдори муайяни хӯрок додан лозим аст. Таваҷҷуҳ ба ашёи ғӯшаи зинда метавонад барои ташкили фаъолиятҳо, бозихое, ки ба рушди ҳамаҷонибаи кӯдакон мусоидат мекунад, заминаи хубе бошад.

Дар ғӯшаи табиат, инчунин матлуб аст, ки коллексияҳои гуногун аз маводи табиӣ чамъоварӣ карда шаванд, баъзан онҳоро минтақаҳои чамъоварӣ меноманд. Ин минтақаҳо барои шиносоии кӯдакон бо объектҳои гуногуни табиӣ, ташаккул додани маҳорати онҳо дар тасниф намудани ашё аз рӯи хусусиятҳои гуногун, малақаҳои ҳиссӣ пешбинӣ шудаанд. Коллексияҳо бояд дар шкафаҳои махсус ё дар рафҳо дар сатҳи чашмони кӯдак ҷойгир карда шаванд. Ҳангоми чамъоварии намуна, ҷанбаҳои зерин бояд ба назар гирифта шаванд:

- мавҷуд будани ашё барои чамъоварӣ аз ҷониби кӯдакон;

- гуногунрангӣ;

- ҷанбаи таърихи кишваршиносӣ (яъне, коллексияҳо бояд объектҳои табиӣ минтақаеро, ки муассисаи томақтабӣ ҷойгир аст, дар бар гирад - ин мағзи асосии коллексияҳоро ташкил медиҳад);

- ҷанбаи минтақавӣ (маҷмуаҳо метавонанд бо маводи аз ҷониби кӯдакони синни томақтабӣ ва волидони онҳо аз минтақаҳои гуногуни Тоҷикистон ва дигар кишварҳо овардашуда, ки онҳо ҳангоми сафарҳо ва идҳои гуногун дидан мекунад, пурра карда шаванд);

- ҷанбаи экологӣ.

Чамъоварии баргҳои хушк. Шояд ягон кӯдакистоне нест, ки дар тирамоҳ барги гуногунро чамъ наоварад. Гербарий аз чунин баргҳо метавонад коллексияҳои шуморо пур кунад, хусусан агар дар ҳучраи экологӣ аллакай тухмҳо, меваҳои ин растаниҳо мавҷуд бошанд. Баргҳои зеботаринро дар девор дар чорҷӯбаҳои зери шиша гузоштан мумкин аст, дар рӯи матоъ (халта, матои гулдӯзӣ) ё қоғази ғафс ҷойгир карда мешавад. Маҷмуи пӯсти дарахтон (буттаҳо). Пӯсти дарахтони гуногун аз рӯи ғафсӣ, шикофшавӣ, ноҳамворӣ, ранг ва ҳатто бўӣ фарқ мекунад. Дар коллексияҳо намунаҳои зотҳои гуногун мавҷуданд. Дар баробари ин, бояд дар хотир дошт, ки пӯстро танҳо аз дарахтони кӯҳна, афтода ё бурида (дар ҷангал, дар деҳот) нест кардан мумкин аст, на аз дарахтони зинда. Пеш аз ҳама, тавсия дода мешавад, ки пӯсти дарахтони машҳур дошта бошад, масалан, бед (ғафс, шикоф, тира), тӯс (барои дарахтони синну соли гуногун пӯсташ гуногун аст); санавбар (аз рӯи ғафсӣ, ранг, бўӣ хуб баёншаванда) ва ғайра. Чамъоварӣ метавонад бо шохаҳои хурди дарахтон, буттаҳо, пӯст афзоиши хурд, занбурӯғҳо илова карда шавад. Чамъоварии пӯст як объекти аҷибест, ки бо он кор кардан лозим аст: кӯдакон метавонанд пӯстро тавассути ламс ва бўӣ муайян кунанд. Пӯсти дарахтони гуногунро дар қуттиҳо нигоҳ доштан мумкин аст ё ба раҳи дарози матоъ часпонида, дар девор ҷойгир карда мешавад.

Чун қоида, на кӯдакон ва на калонсолон тасаввур карда наметавонанд, ки рег, гил, хок чӣ гуна гуногунанд. Масалан, рег аз рӯи андозаи донаҳо (донаҳои калон ва хурд, якхела ва аз ҷиҳати ҳаҷм гуногун), ранг (сояҳо), ифлосҳо (масалан, реги гилӣ) фарқ мекунад. Реги дарё ва баҳрӣ хуб фарқ карда мешавад. Ба кӯдакон лозим нест, ки ҳамаи ин нозуқиҳоро аз ёд кунанд, муҳим он аст, ки онҳо ашёи гуногунро ифода мекунад ва дар бораи мавҷудияти он дар асоси омӯзиши маҷмуаҳо хулоса бароварда шудааст. Гил дар ранг (ифлосҳо), дараҷаи муқовимат ба об гуногун аст. Хуб аст, ки гили сафедро барои коллексия, ки аз он хӯрокҳо тайёр мекунад, харед. Инчунин коллексияҳое мавҷуданд, ки аз садафҳо, ашё аз соҳилҳои баҳр овардашуда (ситораи баҳрӣ, садафҳои харчанг, марҷон ва ғ.) иборатанд.

Дар майдони чамъоварӣ, шумо инчунин метавонед як кӯзаи шаффоф ва хеле баланд ҷойгир кунед, ки ба кӯдакон дар тасаввур кардани сохтори хок кӯмак мекунад (дар варианти хеле содакардашуда). Дар қаъри кӯза сангҳои хурд ва миёна рехта, дар болои онҳо як қабати кум (ё омехтаи рег ва гил, ё танҳо гил). Аз боло, қабати болоии хокро бо решаҳои растани, баргҳои хушк (аз боғ ва майдон, ) ҷойгир кунед. Чамъоварии рег, гил, хок беҳтарин дар зарфҳои шаффофи як шакл ва андоза нигоҳ дошта мешавад.

Ҳамин тавр, ҳамаи воситаҳои дар боло зикршуда, ки дар гӯшаи табиат мавҷуданд, дар тарбияи экологӣ ва сенсории кӯдакони синни калони томактабӣ аҳамияти калон доранд. Кӯдакон бо маводи арзишманди табиӣ робитаи мустақим доранд, ки таҷрибаи эҳсосии кӯдаконро ғани мегардонанд, ки асоси тарбияи рӯҳии кӯдакони синни томактабӣ мебошад. Дар гурӯҳ муҳити экологии махсус ташкил карда шавад, то ки ба ҳалли бисёр масъалаҳои тарбия ва таълими бачагони синни томактабӣ ёрӣ расонад.

Кӯдак меомӯзад, мекӯшад то ҳадди имкон дар воқеияти атрофаш фаро гирифта шавад ва вазифаи тарбиятгар аз он иборат аст, ки ба ӯ дар ин кор кӯмак кунад.

#### АДАБИЁТ:

1. Григорьева, Ю.С. Ташхиси рушди иҷтимоии кӯдакони синни томактабӣ. - Дастури таълимӣ ва методӣ. – Карагай, 2006.
2. Лихачёв, Б.Т. Педагогика «курси лекцияҳо». – М., 1996.
3. Лугфуллоев, М. «Фарзанд ҳадаи худованд» Душанбе 2007.
4. Лугфуллоев, М. «Қиссаи оғози тарбия» Душанбе 2005.
5. Маркова, Т.А. Тарбияи меҳнатдӯстӣ дар байни кӯдакони синни томактабӣ / Т.А. Марков. – М.: Маърифат, 1991.
6. Подласи, И.П. Педагогика М..1999.
7. Маркова, Т.А. Тарбияи меҳнатдӯстӣ дар байни кӯдакони синни томактабӣ / Т.А. Марков. – М.: Маърифат, 1991.
8. Сухомлинский, В. Диламро ба фарзандон мебахшам.-М., 1979.
9. Харламов, И.Ф. Педагогика. – М., 1990.

#### ТЕХНОЛОГИЯИ ФАЪОЛИЯТИ ЧУСТУЧҶҲӢ- МАЪРИФАТИ ЭКОЛОГӢ ДАР КӢДАКОНИ СИННИ ТОМАКТАБӢ

Дар амалияи кӯдакостон фаъолияти сустҷӯйи-маърифатӣ экологӣ ва тадқиқотии кӯдакони синни томактабӣ дар шакли озмоиши кӯдакон бо объектҳои табиат зоҳир мегардад. Таҷриба мушоҳидаест, ки шароити махсус ташкил карда мешавад, аз ҷумла табдил додани онҳо ба фаъолияти сустҷӯйи кӯдакон. Дар рафти таҷриба кӯдак объектро меомӯзад.

Таҷриба дар мантиқи фаъолияти сустҷӯйи бачагон, ки марҳалаҳои онро Л. Маневцова: бояд дар хотир дошт, ки таҷрибаҳои, ки боиси марги мавҷудоти зинда мешаванд, ба монанди растаниҳо, қобили қабул нестанд. Бинобар ин, баробари пайдо шудани тағйироти намоён (ниҳолҳо пажмурда мешаванд, наваҳо дароз мешаванд), шароити зисти онҳоро фавран тағйир додан лозим аст.

**Калидвожаҳо:** санъат, маърифат, сустҷӯ, табиат, кӯдакон, таҷриба, фаъолият, ташиққулбӣ, синни томактабӣ.

#### ТЕХНОЛОГИЯ ПОИСКОВОЙ ДЕЯТЕЛЬНОСТИ И ЭКОЛОГИЧЕСКОЕ ПРЕСТАВЛЕНИЕ ДЕТЕЙ ДОШКОЛЬНОГО ВОЗРАСТА

Понятия «познавательная-исследовательская», «первично-исследовательская деятельность детей» и «детский опыт» очень близки по своему содержанию. Л.М. Маневцова отмечает, что элементарная поисковая деятельность является совместной деятельностью воспитателя и детей и предполагает высокую активность и самостоятельность дошкольников, открытие новых знаний и способов познания.

Познавательная-исследовательская деятельность детей осуществляется разными способами: посредством тестирования и даже в форме эксперимента с объектами природы, наблюдения, вопросы, задаваемые взрослым, эвристическое обсуждение, предположения.

**Ключевые слова:** технология, деятельность, ребенок, практика, экология, детский опыт, познавательность, формирование.

#### TECHNOLOGY OF ACTIVITIES TO SEARCH FOR ECOLOGICAL REPRESENTATION OF PRESCHOOL CHILDREN

The concepts of “cognitive-research”, “primary research activity of children” and “children’s experience” are very close in content. L.M. Manevtsova notes that elementary search activity is a joint activity of the teacher and children and presupposes high activity and independence of preschoolers, the discovery of new knowledge and ways of knowing.

Cognitive and research activities of children are carried out in different ways: through testing and even in the form of an experiment in an experiment with natural objects, observations, questions asked by adults, heuristic discussion, assumptions.

**Key words:** technology, activity, child, practice, ecology, childhood experience, cognitive ability, formation.

**Маълумот дар бораи муаллиф:** Абдуллоева Марҳама Авазовна - ассистенти кафедраи педагогика, психология ва тарбияи томақтабӣ Донишгоҳи давлатии омӯзгории Тоҷикистон ба номи Садриддин Айни. E-mail: Abdulloevamarhama02@gmail.com Тел.: 906-44-34-03

**Сведения об авторе:** Абдуллоева Марҳама Авазовна - ассистент кафедры педагогика, психологии и дошкольного образования Таджикского государственного педагогического университета имени Садриддина Айна Электронная почта: Abdulloevamarhama02gmail/com Телефон : 906-44-34-03

**Information about the author:** Abdulloeva Markhama Avazovna - assistant at the department of pedagogy, psychology and preschool education, Tajik State Pedagogical University named after Sadriddin Aina Email: Abdulloevamarhama02gmail/com Phone: 906-44-34-03

УДК 37.01+373 (575.3)

## СОВРЕМЕННАЯ ТЕХНОЛОГИЯ УЧЕБНОГО ЗАНЯТИЯ

Сатторов А.Қ.

ТГПУ имени Садриддина Айни

*«Урок – это зеркало общей и педагогической культуры учителя, мерило его интеллектуального богатства, показатель его кругозора, эрудиции».*

**В. А. Сухомлинский.**

Безусловно, современная школа держится на уроке, который определяет ее социальный и педагогический статус, роль и место в становлении, развитии педагогов и школьников. Только на уроке, как сотни лет назад, встречаются главные участники образовательного процесса: учитель и ученик. Между ними всегда – неизведанный мир знаний, противоречия между познанным и еще не освоенным. Между чувством удовлетворения от успеха и нелегким и трудом освоения нового, познания окружающего мира.

Каждый урок должен иметь огромный потенциал для решения новых задач. Но решаются эти задачи зачастую теми средствами, которые не могут привести к ожидаемому положительному результату.

Как для учеников, так и для учителя, урок интересен тогда, когда он современен в самом широком понимании этого слова. Современный, - это и совершенно новый, и не теряющий связи с прошлым, одним словом - актуальный. Актуальный означает важный, современный для настоящего времени. А еще – действенный, современный, имеющий непосредственное отношение к интересам сегодня живущего человека, насущный, существующий, проявляющийся в действительности. Помимо этого, если урок – современный, то он обязательно закладывает основу для будущего, готовить ребенка к жизни в меняющемся обществе.

Любой урок: современный, и традиционный в том числе, имеет потенциал для решения новых задач, стоящих перед образованием. Наша задача сегодня заключается не в том, чтобы расставить оценки и указать: этот урок хороший, этот плохой. Этот современный, а этот устаревший.

Важно другое – нужно понять:

- что происходит с современным уроком;
- насколько он эффективен в решение новых задач, стоящих перед образованием;
- как мы продвинулись за последние годы в понимание целей урока, его структуры, содержания и методов обучения;
- как меняется позиция учителя и другие вопросы. [1,34]

Подготовка к уроку – это постоянный необходимый элемент профессиональной деятельности учителя.

Ответ на вопрос: «Как готовиться к уроку?»- всегда лично окрашен, поскольку каждый педагог обладает индивидуальным стилем, манерой преподавания, у каждого своя мотивация, уровень компетентности и методической грамотности. Однако есть несколько советов, выполнение которых сделает учебное занятие более эффективным.

Во –первых, любой урок строится с учетом ряда организационно – методических требований, в которых отражаются современные подходы к разработке и проведению учебного занятия.

Во - вторых, педагог должен определить своеобразный алгоритм подготовки к современному учебному занятию.

В – третьих, педагогу следует заострить свое внимание на способах реализации собственной коммуникативной стратегии и тактики.

В - четвертых, осуществить, самоанализ проведенного занятия с разных точек зрения, поскольку очевидным является тот факт, что эффективность проведенного занятия напрямую зависит от того, насколько точно выявлены достоинства и недостатки используемых методов, средств и форм обучения и деятельности учителя и ученика при их реализации.[4,23]

Обратим внимание на требования к современному уроку.

Первая группа требований характеризует условия успешного проведения урока. Эти требования делятся на три блока:

1. Материальные требования, направленные на оптимизации урока:

- отбор наглядно- технического оснащения учебного занятия;
- учет санитарно- гигиенических условий помещения;
- учет временного режима урока.

2. Создание психологического комфорта на уроке:

- оптимальный психологический режим урока благодаря деловому равновесию отношений в деятельности педагога и учащихся;

- система требований и технологических приёмов их предъявления;

- приемы установления контакта с учениками, как в начале учебного занятия, так и по ходу его.

3. Основные ориентиры деятельности педагога:

- готовность к различной рода неожиданностям- продумывание стратегии и тактики своего поведения и возможных реакций учеников;

- детальный анализ и учет возникших на предыдущем учебном занятии педагогических ситуаций;

- психологический настрой на учебное занятие: представление воображаемого хода урока, эмоциональной окрашенности своего поведения;

- определение форм самоконтроля качества проведенного урока.[1,48]

Вторая группа требований относится к содержательно- методической стороне учебного занятия.

В любом учебном занятии должна прослеживаться отчетливая целенаправленность и ясность формулировки задач обучения.

Учебное занятие есть некоторая часть системы. Отдельно взятое учебное занятие непосредственно зависит от других, обусловлено ими, само оказывает влияние на них.

Непременное условие – соблюдение логического единства учебного занятия. Остановимся подробнее на этом требовании.

Логическое единство учебного занятия обеспечивается за счет связи отдельных частей на основе центральной идеи по реализации заданных целей учебного занятия. Так, логика комбинированного урока предполагает четкий алгоритм всех этапов: контрольный опрос, изложение нового материала, закрепление материала. Вклинивание системы опроса в изложение нового материала считается нарушением логики, а вот в интегрированном уроке по логике можно использовать фрагменты опроса на всех его этапах, когда это кажется наиболее целесообразным преподавателю. Логическое единство в зависимости от разновидности учебного занятия может быть:

- прямолинейным, т.е. каждый последующий блок учебной информации вытекает из предыдущего, так как с ним связан и происходит нарастание информации от блока к блоку. Например, в самом начале дается определение закона, потом идет расшифровка его сути, затем предлагается способы его применения или решения с множеством вариантов;

- спиралеобразным, когда учащимся задается проблемный вопрос в начале учебного занятия и по ходу его решения происходит постоянный возврат к первоначальной формулировке. По этому принципу организуется проблемная лекция или проблемный семинар;

- криволинейным с «поворотом назад», когда учащимся предстоит лавировать между известным и неизвестным, легким и трудным, рассматривая явления с разных сторон. При рассмотрении явления, закона, фактов и т.д. подтверждается тезис; «Каждое явление – это



хорошо и плохо одновременно». Например, «Атомная энергия – это хорошо, потому что ... но плохо, потому что...». А раскрыть этот тезис должны учащиеся, размышляя вместе с педагогом на уроке.

Кроме того, современное учебное занятие должно иметь строго ориентированную концептуальную основу: принципы той концепции, по которой строится урок; соотношение целей и задач, предусмотренных концепцией и реализованных на уроке; набор требований, предъявляемых концепцией к отбору материала, к организации взаимодействия педагога и учащихся, к процессу и результату их совместной деятельности. Это требование необходимо строго соблюдать, поскольку современные педагогические технологии базируются на разных концептуальных подходах.

Современный урок как культурологический феномен заставляет педагога рассматривать учебную информацию урока в контексте духовного, человеческого роста и практической пользы для учащегося.

Зная, что любое учебное занятие предполагает решение триединой образовательной цели (обучающей, воспитательной, развивающей), педагогу нужно ответить на вопрос о соотношении этих целей на конкретном занятии: будет ли одно из них доминирующей или все будут равноправными?

Третья группа требований касается реализации принципов активности и развивающего характера обучения.

Активность как деятельное состояние заставляет учащихся быть энергичными в добывание знаний, стремиться к учению, не бояться умственных напряжений и проявлять определенные волевые усилия при выполнении учебных задач. Различают три вида активности:

Активность воспроизведения, выраженная в стремлении учащихся понять, запомнить, воспроизвести знания, овладеть способами применения знаний в измененных условиях.

Активность интерпретации, проявляющаяся в стремлении постичь смысл изучаемого, установить связи, овладеть способами применения знаний в измененных условиях.

Творческая активность, предполагающая самостоятельный поиск решения проблем, интенсивное проявление учащимся познавательных интересов.[5.39]

Показателем активности обучаемого становится интеллектуально – эмоциональный отклик на процесс познания, стремление к творческому выполнению индивидуальных и коллективных учебных заданий, интерес к деятельности педагога и других учеников.

Развивающий характер обучения, прежде всего основывается на идее активного взаимодействия участников учебного процесса, поэтому при подготовке педагога к уроку он концентрирует внимание на системе дифференцированных заданий, позволяющих ученикам не только приобретать новые знания, но и переносить полученную информацию на новую ситуацию.

Дифференциация предполагает разделение учащихся на группы в соответствии с их склонностями, способностями, интересами, психофизиологическими особенностями, уровнем обученности, отношением к религии, этнокультурными особенностями, доминированием полушарий. Содержанием дифференцированных заданий становится мыслительная, волевая, эмоциональная сферы личности детей. На уровне учебного занятия дифференцированные задания подразделяется на:

- задания на развития памяти, внимания, мышления учащихся;
- задания, в которых ребенок может проявить свои художественные способности (музыкальные, изобразительные, хореографические, литературные).[3,46]

В условиях современного учебного занятия предпочтение отдается заданием творческого характера, позволяющим и учесть уровень сложности содержания и дозировать помощь учителя и дать возможность ученикам самостоятельно проектировать и исследовать изучаемые явления, процессы, закономерности.

И так на уроке учитель умело использует все возможности для развития личности ученика, ее активного умственного роста, глубокого и осмысленного усвоения знаний, для формирования ее нравственных основ.

Учитель должен хорошо представлять содержание всех преподаваемых в школе предметов, последовательность их изучения, так как только при этом условии можно

осуществлять межпредметные связи, практическую направленность обучения, что особенно важно в условиях вспомогательной школы.

Один из этапов подготовки учителя к уроку - тематическое планирование. Краткое содержание учебных тем дается в программе предмета. Педагог распределяет материал темы на определенное количество уроков. Намечает последовательность изучения темы по урокам. Определяет цели и задачи каждого урока, его примерное содержание и предполагаемые методы работы. При тематическом планировании в содержании темы нужно определить наиболее общие и главные задачи, выделить теоретические и практические положения, найти наиболее адекватные методы закрепления знаний, умений и навыков. На этой основе распределяется материал темы по урокам.

Учителю должно быть заранее известно, какой урок имеет более выраженное теоретическое содержание, на каком уроке лучше провести самостоятельную работу или упражнения, какой урок посвятить отработке определенных навыков и т. д.

Тематическое планирование обычно включает следующие пункты: название темы каждого урока; образовательные, воспитательные и коррекционные цели и задачи; основное содержание материала; способы изложения; возможные наблюдения; использование наглядных пособий, технических средств обучения; предполагаемые формы контроля усвоения материала; календарные сроки проведения уроков.

Тематическое планирование создает возможность комплексного подхода к изучению учебных предметов, помогает и облегчает подготовку учителя к каждому уроку.

Поурочное планирование зависит от тематического и представляет собой разработку конкретного плана проведения отдельного урока. В поурочном планировании, прежде всего уточняется тема и содержание материала; ставятся конкретные образовательные, воспитательные и коррекционные задачи; определяется тип и структура урока.

Ход урока планируется исходя из его этапов и структурных элементов. План урока включает следующие пункты: дата, название темы; цели и задачи урока; оборудование урока наглядными пособиями и техническими средствами обучения; ход урока (по этапам в соответствии с типом урока); анализ результатов урока (итоги, выводы, возможные проверочные); задание на дом.

Надо отметить, что это далеко не однообразная и единая структурно-содержательная схема. Поэтому каждый учитель, руководитель определяет для себя те формы, которые для него наиболее приемлемы, соответствуют той парадигме, в которой он осуществляет свою деятельность.

Однако, для выбора схемы анализа урока достаточно знать современные критерии качества образованности учащихся, владеть умениями смысл поисковой деятельности по определению и преодолению кризисных узлов в обучении и воспитании, перестройки имеющихся знаний, конструирования культурных и гуманных смыслов педагогической деятельности, владеть умениями отбора и перестройки содержания изучаемых знаний, моделирования и конструирования условий и средств, поддерживающих и развивающих личностные структуры сознания учащихся, как основу их личностной самоорганизации. Но это - особая тема, речь о которой может вестись с учителями, самостоятельно выбравшими лично ориентированную парадигму образования.

И так, меняются цели и содержание образования, появляются новые средства и технология обучения, но урок остается главной формой обучения. Эта форма обучения многие столетия определяла лицо школы, являлась ее «визитной карточкой».

#### **ЛИТЕРАТУРА:**

1. Морева, Н.А. – Педагогика М. «Просвещение», 2007.
2. Подласый, И.П. Педагогика М.; «Знание», 2001.
3. Брушлинский, А.В. Психология мышления и проблемное обучение. – М.: «Знание», 1983.
4. Кудрявцев, В.Т. Проблемное обучение: истоки, сущность, перспективы. – М.: «Знание», 1991.
5. Лернер, И.Я. Проблемное обучение. – М.: «Знание», 1974.

#### **ТЕХНОЛОГИЯИ МУОСИРИ ДАРСҲОИ ОМУЌИШӢ**

Дарси муосир хамчун падидаи фарҳангӣ омузгорро водор месозад, ки иттилооти тарбиявӣ дарсро дар заминаи камолоти маънавӣ, инсонӣ ва манфиати амалии хонанда ба назар гирад. Хар як дарс бояд барои ҳалли проблемаҳои нав имкониятҳои калон дошта бошад.

Дар ҳама гуна машғулиятҳои омӯзиши бояд дар таҳияи ҳадафҳои таълимӣ таваҷҷӯҳи возеҳ бояд бошад.

Банақшагирии мавзӯӣ одатан чӯзҳои зеринро дар бар мегирад: номи мавзӯи ҳар як дарс; ҳадафҳо ва вазифаҳои таълимӣ, тарбиявӣ ва ислӯҳӣ; мазмуни асосии мавод; усулҳои муаррифӣ; мушоҳидаҳои имкӯнапзир; истифодаи воситаҳои аёнӣ, воситаҳои техникаи таълим; шаклҳои пешниҳодшудаи назорат аз болои азхудкунии материал; санаҳои календарӣ барои дарсҳо.

**Калидвожаҳо:** *технологияи муосир, мактаби муосир, дарси муосир, мантиқ, муаллим, педагогика, фаъолияти тақрористеҳсолӣ, фаъолияти тафсирий, фаъолияти эҷодӣ, мавзӯӣ, фанҳои таълимӣ, технологияи таълим, муаллим ва хонанда, мувофиқ, дониш, тафриқа.*

### **СОВРЕМЕННАЯ ТЕХНОЛОГИЯ УЧЕБНОГО ЗАНЯТИЯ**

Современный урок как культурологический феномен заставляет педагога рассматривать учебную информацию урока в контексте духовного, человеческого роста и практической пользы для учащегося. Каждый урок должен иметь огромный потенциал для решения новых задач.

В любом учебном занятии должна прослеживаться отчетливая целенаправленность и ясность формулировки задач обучения.

Тематическое планирование обычно включает следующие пункты: название темы каждого урока; образовательные, воспитательные и коррекционные цели и задачи; основное содержание материала; способы изложения; возможные наблюдения; использование наглядных пособий, технических средств обучения; предполагаемые формы контроля усвоения материала; календарные сроки проведения уроков.

**Ключевые слова:** *современные технологии, современная школа, современный урок, логика, учитель, педагогика, воспроизводственная деятельность, интерпретационная деятельность, творческая деятельность, тематика, учебные предметы, образовательная технология, учитель и ученик, сопоставление, знание, дифференциация.*

### **MODERN TECHNOLOGY OF TRAINING SESSION**

The modern lesson as a cultural phenomenon forces the teacher to consider the educational information of the lesson in the context of spiritual, human growth and practical benefit for the student. Each lesson should have great potential for solving new problems.

In any training session, there should be a clear focus and clarity in the formulation of learning objectives.

Thematic planning usually includes the following items: the name of the topic of each lesson; educational, educational and correctional goals and objectives; main content of the material; methods of presentation; possible observations; use of visual aids, technical teaching aids; proposed forms of control over the assimilation of material; calendar dates for lessons.

**Key words:** *modern technologies, modern school, modern lesson, logic, teacher, pedagogy, reproductive activity, interpretative activity, creative activity, topics, educational subjects, educational technology, teacher and student, comparison, knowledge, differentiation.*

**Маълумот дар бораи муаллиф:** *Сатторов Асрор Қаҳҳорович номзади илмҳои педагогӣ, омӯзгори кафедраи педагогикаи умумии Донишгоҳи давлатии омӯзгории Тоҷикистон ба номи Садриддин Айнӣ. Сурога: 734003. Ҷумҳурии Тоҷикистон, шаҳри Душанбе, хиёбони Рӯдакӣ, 121, Тел. (992) 901408848, почтаи электронӣ: asroriddin@mail.ru*

**Сведения об авторе:** *Сатторов Асрор Каххорович, кандидат педагогических наук, преподаватель кафедры общей педагогики Государственного педагогического университета Таджикистана имени Садриддина Айнӣ. Адрес: 734003. Республика Таджикистан, г. Душанбе, проспект Рудаки, 121, тел. (992) 901408848, e-mail: asroriddin@mail.ru*

**Information about the author:** *Sattorov Asror Kakhhorovich, candidate of pedagogical sciences, teacher of the department of general pedagogy of the State Pedagogical University of Tajikistan named after Sadriddin Aini. Address: 734003. Republic of Tajikistan, Dushanbe, Rudaki Avenue, 121, tel. (992) 901408848, e-mail: asroriddin@mail.ru*

## ОСНОВНЫЕ АСПЕКТЫ ПРОФЕССИОНАЛЬНОЙ СПЕЦИАЛИЗАЦИИ БУДУЩИХ БИБЛИОТЕКАРЕЙ ВУЗОВ

Равшанова Н. Ч.

Таджикский государственный институт культуры и искусств имени  
Мирзо Турсунзаде

Библиотеки являются неотъемлемой частью культурной и интеллектуальной жизни каждого народа. В течении веков они служили хранилищами знаний, обеспечивая доступ к бесценным сокровищам истории. Основной функцией первых библиотек являлось хранение документов. Первые библиотеки появились в древнем мире, например, Александрийская библиотека (III век до н.э.) или Ашшурбанипала в Ниневии (VII век до н.э.). Такие библиотеки являлись центрами учености, где хранились свитки с важной информацией тех лет. В средние века библиотека находилась в основном при монастырях и университетах, и была ресурсом информации для ученых и студентов. Позже, в эпоху Возрождения и Реформации увеличилось число публичных библиотек, в которые предоставлялся доступ для более широкого круга читателей. Далее, с развитием культуры библиотека превратилась в институциональную систему, охватывающую информационные и культурные компоненты и представляющую устойчивость связей и отношений в рамках социума. [4; с. 30]

Современная библиотека представляет собой гибкую, универсальную культурно-цивилизационную структуру, назначением которой является способствование обогащению и развитию знаний, накопленных человечеством, посредством обеспечения неограниченного доступа к ним; хранение документированного опыта как общественного наследия. Изменения, происходящие в современном мире, настолько глобально влияют на библиотеки, что модифицируют не только весь механизм библиотечного труда и библиотечных ресурсов, но и выносят на обсуждение вопрос о «границах» библиотечного пространства, а также об основах существования традиционных библиотек и их назначениях. Трансформация роли назначения библиотек наносит отпечаток на взаимоотношения библиотеки с обществом в целом, и отдельными его социальными институтами, ведет к преобразованию профессиональных приоритетов библиотечной этики, профессионального осмысления библиотечного сообщества.

Эти и другие изменения требуют поиска абсолютно нового, инновационного развития библиотечного дела, которое обеспечивает жизнеспособность библиотеки, как необходимого обществу социального института в аспекте организации доступных обществу знаний. [2; с. 46]

Сложно представить то или иное общество, которое бы действовало, не опираясь на библиотеку. Именно поэтому, существует огромное разнообразие видов библиотек, которые в состоянии удовлетворить потребности всех социально-демографических слоев общества – от совсем юных пользователей до пользователей преклонного возраста, а также представителей любого рода деятельности.

Библиотеки бывают нескольких типов:

- *публичные библиотеки* - доступны для всех и предоставляют широкий спектр материалов и услуг.

- *университетские и исследовательские библиотеки* - направлены в основном, на поддержку исследований и преподавания в вузах,

- *специальные библиотеки* - сосредоточены на определенных отраслях промышленности

- *школьные библиотеки* - обслуживают учеников и учителей в общеобразовательных учреждениях [5].

Интенсивность развития библиотек напрямую связана с информационным потоком в обществе. В данное время наблюдается их полная информатизация, обеспечение современной техникой, пополнение фондов библиотек электронными информационными ресурсами, введение функции электронного заказа и выдачи книг. При активно развивающихся информационных и цифровых технологиях, библиотекарям необходимо обладать компетенциями в их использовании, квалифицированно сотрудничать с обществом. С помощью применения информационных технологий и социальных сетей, библиотекари, имеющий творческий подход к делу, имеют возможность охватить слои общества, которые

обладают техническими знаниями, и тем самым содействовать удаленному доступу к электронным услугам библиотеки. Ввиду всего этого, возрос интерес к проблеме специализации библиотекарей в условиях ВУЗов.

Библиотеки испытывают потребность в профессиональных кадрах и соответственно ожидают от ВУЗов должного уровня подготовки студентов. ВУЗы в свою очередь готовят библиотекарей, акцентируя внимание на формировании информационной и компьютерной грамотности, способности использовать в работе информационные технологии, мультимедийные системы и т.д.

В чем заключается работа библиотекарей вузов? Особенности их работы обусловлены спецификой среды самого вуза и потребностей преподавателей и студентов в информационно-библиотечном обеспечении. Библиотека вуза в первую очередь направлена на предоставление информации и знаний студентам и педагогическому составу. Поэтому при вузах чаще встречается научный вид библиотек.

В зависимости от направленности вуза библиотека подразделяется на подвиды: гуманитарный, технический, научно-технический. Несмотря на то, что с развитием Интернета студенты получили новые способы доступа к информации, библиотеки вузов не потеряли своей актуальности. Благодаря развитию информационных технологий пополнился библиотечный фонд, стал наиболее удобным в пользовании и в общем функции библиотеки намного расширились. Несмотря на растущий прогресс в библиотечном деле, роль библиотекаря не понижается. Роль библиотекарей в вузе заметна при обеспечении учебного процесса, т.к. именно они предоставляют доступ к необходимым информационным ресурсам в пределах библиотеки. Организация библиотечных фондов, каталогов и базы данных, помощь в поиске и использовании информации – все это заслуга библиотекаря вуза.

Компетентный работник библиотеки в вузе также может разрабатывать и реализовать образовательные программы, направленные на развитие информационной грамотности студентов и преподавателей, проводить консультации и тренинги, помогая пользователям эффективно использовать библиотечные ресурсы. Работник библиотеки вуза может участвовать в научных исследованиях, связанных с библиотечно-информационной деятельностью, педагогикой и другими областями знаний. Также публиковать статьи в научных журналах, выступать на конференциях и участвовать в исследовательских проектах. В компетенции работника библиотеки входит и сотрудничество со всеми подразделениями университета, такими как факультеты, кафедры, научные лаборатории и администрации; организация выставок и других культурно-просветительских мероприятий. Следовательно библиотекарь вуза должен быть всесторонне образованной, культурно развитой, устремленной к совершенству, творческой личностью [6].

Будущие специалисты-библиотекари вузов проходят подготовку по таким дисциплинам, как: библиотековедение, информатика и информационно-коммуникационные технологии, библиограф ведение, книговедение, библиотечное обслуживание. Кроме того, могут включаться и такие дисциплины как: правовое обеспечение библиотечной деятельности, архивоведение и организация архивного дела, менеджмент и маркетинг в библиотечно-информационной сфере, документоведение и документационное обеспечение управления. Эти и другие профессиональные дисциплины обеспечивают теоретическую основу и практическую подготовку, соответствующие современным требованиям и тенденциям в библиотечном деле; играют важную роль в формировании у будущих специалистов знаний, навыков и компетенций, необходимых для успешной профессиональной деятельности в библиотечной сфере. Успешное изучение профессиональных дисциплин в подготовке библиотекарей вузов формируют у будущих специалистов знания, навыки и компетенции, необходимые для успешной профессиональной деятельности в библиотечном деле.

Специфика обучения профессиональной деятельности библиотекаря требует глубокого понимания библиотечно-информационных процессов, владения современными технологиями и навыками работы с информацией. Библиотекарь по предназначению выступает хранителем книг. Он должен знать, как классифицировать книги, знать условия их хранения, разбираться в современных информационных технологиях. Чтобы соответствовать современным стандартам, требованиям, стратегиям развития библиотекарь должен быть компетентным. Основными качествами компетентности библиотекаря являются должный уровень

профессионального образования, тяга к постоянному самообразованию и реализации потенциала, творческий подход к делу.

Изучение профессиональных дисциплин осуществляется с использованием современных образовательных технологий и ресурсов и в различных форматах, таких как аудиторные и внеаудиторные работы, взаимопреемственность.

В современных вузах используются различные виды аудиторных работ в процессе изучения профессиональных дисциплин. Аудиторные работы представляют собой практические занятия, которые проводятся под руководством преподавателя в аудитории или другом учебном помещении. К ним относятся: лекции, как одна из форм подачи теоретического материала; практические занятия, помогающие раскрыться потенциалу студента, применять полученные знания ранее; семинары, развивающие умение работать с литературой, формировать и защищать свои интересы, практикумы – один из видов освоения программных средств, консультации, способствующие развитию самоуверенности у будущих работников библиотек, умению поддерживать разговор, тестирование и контрольные работы – это формы мониторинга деятельности студента. Все эти виды работ проводятся при непосредственном участии преподавателя. Помимо аудиторных работ, учебно-методическая база подготовки будущих библиотекарей включает в себя также внеаудиторные работы. Они также считаются обязательными компонентами учебного процесса. Внеаудиторные работы представляют собой вид самостоятельной деятельности студента, выполняемой вне аудитории под руководством преподавателя [1; с. 39].

В зависимости от специфики изучаемой дисциплины и методики ее обучения, различают следующие виды внеаудиторных работ: подготовка к аудиторным занятиям, заполнение рабочей тетради, самостоятельное изучение тем курса, написание рефератов, курсовые проекты, научно-исследовательские работы, практики и стажировки, клубы и общественная деятельность, самостоятельные исследования, волонтерство и благотворительность. Внеаудиторные виды работ способствуют развитию навыков самостоятельной работы. Участвуют при становлении навыков самоорганизации, самостоятельности, креативности и применения теоретических знаний на практике. В данное время соотношение между этими формами работ выглядит как «40 к 60-ти». Причем с каждым годом разрыв увеличивает в пользу внеаудиторных работ. Данные формы деятельности, а именно преемственность между этими формами образования способствуют углубленному пониманию учебного материала и подготовке к будущей самостоятельной профессиональной деятельности библиотекарей вузов.

В процессе подготовки студентов - будущих библиотекарей вузов аудиторные и внеаудиторные работы тесно связаны и дополняют друг друга, т.е. между ними существует последовательность или преемственность. Например, аудиторные работы обеспечивают теоретическую базу и фундаментальные знания по дисциплинам, развивают навыки критического мышления, анализа, и решения проблем, тогда как внеаудиторные работы дают возможность применять полученные знания на практике, закрепить их понимание, способствуют развитию самостоятельности, помогают развить практические навыки и умения [1; с. 30].

Преемственность в образовании - это понятия, обозначающее гармоничное и логическое продолжение учебного процесса, которое обеспечивает плавный переход от одного этапа обучения к другому без разрывов. Преемственность подразумевает связь и последовательность между формами образовательной деятельности. Преемственность между аудиторными и внеаудиторными работами в учебном процессе является ключевым фактором успешной подготовки специалистов, развития их профессиональных навыков. Объединение этих двух форм работы способствует более эффективному усвоению материала, развитию самостоятельности. В активно развивающемся современном обществе меняется отраслевая структура; становится более лояльной, вариативной. Это вызывает необходимость принимать на работу сотрудников, способных проявлять инициативность, активность, самостоятельность, сознательность. Иначе говоря, на сегодняшний день первостепенной задачей предоставляемого вузами образования считается построение образовательной деятельности, которая формирует гармоничную личность студентов и направляет на выбор ими специальности. Поэтому развитие самостоятельности у студентов - будущих специалистов библиотек, это полноценная работа, направленная на воспитание мышления

будущего специалиста, результатом которой является становление квалифицированного профессионала своего дела.

Главной целью преемственности аудиторных и внеаудиторных работ в вузе является стимуляция познавательной активности студентов, совершенствование их интеллектуальных способностей и стремление к саморазвитию, как залог их успешной деятельности в будущем.

В ходе аудиторной работы педагог выполняет роль куратора, консультанта, менеджера в овладении новыми профессиональными знаниями. В этом случае педагогу необходимо применить интерактивные методы обучения при организации образовательной деятельности, такие как интерактивные лекции, семинары, активные дискуссии, ситуации профессионального затруднения и др. Работа педагога при проведении аудиторной работы выражается в планировании, выборе темы, определении метода преподавания, в преподавании и демонстрации, направлении студентов и побуждении к активному участию. В целом педагог играет решающую роль в аудиторной работе, обеспечивая должный уровень образования и поддержку студентов при усвоении знаний. [1; с. 39]

При проведении внеаудиторных работ педагог проводит консультации студентов по выбору тем, помогает спланировать структуру работы; направляет в процессе, мотивирует и помогает преодолевать трудности. В то же время устанавливает четкие сроки выполнения внеаудиторных работ и следит за их соблюдением; оценивает выполненные работы по установленным критериям либо организует защиту перед комиссией или аудиторией, предоставляя студентам самостоятельно предоставить результаты своих исследований.

Таким образом, педагог выступает в роли наставника и помощника для студента в процессе выполнения внеаудиторных работ, тем самым направляя их на самостоятельное профессиональное и личностное развитие.

В рамках организации аудиторных и внеаудиторных работ главной задачей педагога является развитие у студентов:

- способности критически анализировать и оценивать обилие доступной информации; умение эффективно использовать информационно-коммуникационные технологии при самостоятельной работе с учебным материалом;
- умение работать в команде, самостоятельной образовательной деятельности, самоконтроль;
- способность находить в профессиональной сфере проблемную ситуацию, переформулировать ее в профессиональную задачу и коллективно решить ее.

Наличие сформированных перечисленных умений и навыков свидетельствует о способности студента к выполнению аудиторной и внеаудиторной работы. Под способностью к самостоятельной деятельности понимают готовность и желание студентов самостоятельно работать с потоками информации, овладевать необходимыми знаниями, принимать решения, развивать разного рода связи и отношения, для выполнения профессионального задания, находить выход из знакомых и незнакомых трудовых ситуаций.

Аудиторные и внеаудиторные работы будущих библиотекарей вузов формируются согласно требованиям к усвоению знаний, умений и навыков профессиональной деятельности, формированию профессиональных качеств. Такие виды работ, как аннотирование, реферирование отдельных тем и вопросов по собственному выбору, создание электронной мультимедийной презентации на выбранную тему, выполнение докладов формируют у студентов навыки и опыт работы со справочными, печатными и электронными материалами, способствуют систематизации и конкретизации профессиональных знаний путем проведения анализа, сравнения, классификации информации. Также данные формы работ позволяют воссоздать различные профессиональные ситуации, при которых у студентов формируется умение применять полученные знания. Следовательно, обеспечив студентов информационно-методическим материалом, преподаватель закладывает основу для их личностно-профессионального развития. Именно подобная деятельность педагога в организации аудиторных и внеаудиторных работ с будущими библиотекарями предусматривает создание эффективных условий для личностно-профессионального роста при работе с информационным потоком. Данная работа необходима для самообразования, последующей ретрансляции знаний, применения их в дальнейшей профессиональной деятельности. Именно данные формы работы обеспечат преемственность в организации самостоятельной работы будущих библиотекарей вузов [9].

В ходе преемственности в организации аудиторных и внеаудиторных работ, при соблюдении всех аспектов в учебном процессе результат обучения будет более высоким, сформируется интерес к будущей профессии и самостоятельным методам освоения ее особенностей.

Таким образом, преемственность при организации аудиторных и внеаудиторных работ; сочетание разных уровней и типов самостоятельных работ; использование интерактивных методов обучения и различных информационно-образовательных технологий являются основными условиями, обеспечивающими повышение самостоятельной деятельности будущих библиотекарей вузов.

Повышение самостоятельной деятельности будущих библиотекарей вузов имеет решающее значение для их профессионального успеха. Это подготовит почву к тому, чтобы студенты стали независимыми специалистами, которые смогут эффективно работать в постоянно меняющейся информационной среде. Применение интегрированного подхода к организации аудиторных и внеаудиторных работ, позволит студентам успешно подготовиться к требованиям будущей профессии, усвоить навыки самообразования, необходимые для непрерывного профессионального развития.

Грамотно построенный процесс образования, соблюдение критериев преемственности в образовании и подготовке будущих библиотекарей имеют решающее значение в обеспечении профессиональными специалистами библиотек вузов. Только через целенаправленное образование, наставничество, поддержку студентов можно подготовить новое поколение библиотекарей вузов, способных преуспевать в постоянно меняющемся информационном ландшафте. Компетентные библиотекари вузов должны быть готовыми к тому, чтобы возглавить библиотеки в эпоху цифровых технологий, удовлетворяя потребности пользователей и развивая, и поддерживая роль библиотек как центров информации, обучения и инноваций.

#### **ЛИТЕРАТУРА:**

1. Организация аудиторных занятий по учебной дисциплине: Методические рекомендации преподавателям / д.т.н., Матушкин Н.Н., Столбов В.Ю. – Пермь: ПНИПУ, 2017.-39с.
2. Клюев, В.К. Современное библиотечное образование: реформы продолжаются // Научные и технические библиотеки. 2017. №4, 46 с.
3. Профессиональный стандарт «Специалист в области библиотечно-информационной деятельности»: проект. URL: [http://prof.lib.tomsk.ru/files/2/4697\\_16\\_Proekt\\_Prikaza\\_Ob\\_utverj.pdf](http://prof.lib.tomsk.ru/files/2/4697_16_Proekt_Prikaza_Ob_utverj.pdf)
4. Библиотечное образование: мы идем своим путем // Университетская книга. 2017. Июнь. URL: <http://www.unkniga.ru/vishee/7487-bibliotechnoe-obrazovanie-my-idyomsvoim-putyom.html>.
5. Мазурицкий, А.М. Что может спасти библиотечное образование? // Научные и технические библиотеки. 2013. № 2.
6. Пилко, И.С. Непрерывное библиотечное образование: декларации и реальность // Библиосфера. 2013. № 1.
7. Alajmi, B.M., Al-Qallaf C.L. Crisis-Management Content in LIS Curricula: Developing a Model for Future Improvement // Journal of Library Administration. 2018. Vol. 58, no. 7. P. 645-673. DOI 10.1080/01930826.2018.1514838.
8. Barr-Walker J. Health Literacy and Libraries : A Literature Review // Reference Services Review. 2016, no. 44. P. 191-205.
9. Bertot, J.C., Jaeger C., Langa L., McClure C.R. Public. Access Computing and Internet Access in Public Libraries: The Role of Public Libraries in e-Government and Emergency Situations [Электронный ресурс] // First Monday. 2006. Vol. 11, no. 9. DOI: <http://dx.doi.org/10.5210/fm.v11i9.1392>.

#### **ОСНОВНЫЕ АСПЕКТЫ ПРОФЕССИОНАЛЬНОЙ СПЕЦИАЛИЗАЦИИ БУДУЩИХ БИБЛИОТЕКАРЕЙ ВУЗОВ**

Статья посвящена профессиональной специализации будущих библиотекарей вузов и освещает различные аспекты их подготовки.

В ней рассматриваются исторические предпосылки возникновения библиотечного дела, начиная с древнейших времен до наших дней. Авторы раскрывают специфику обучения профессиональной деятельности библиотекаря и выделяют основные аспекты специализации, включая:

- освоение теоретических основ библиотековедения, библиографии и информатики;
- развитие практических навыков по организации и управлению библиотечными процессами;



- формирование компетенций в области информационно-библиографического обслуживания и обеспечения доступа к информации;

- приобретение навыков использования современных информационно-коммуникационных технологий в библиотечно-информационной деятельности.

В работе рассматриваются аспекты повышения самостоятельной деятельности будущих библиотекарей посредством преемственности аудиторных и внеаудиторных работ.

Статья подчеркивает важность специализированной подготовки библиотекарей для работы в вузовских библиотеках, где требуются профессионалы с глубокими знаниями и навыками в области управления информацией, обслуживания исследователей и поддержки учебного и научного процесса.

**Ключевые слова:** *публичная библиотека, современная библиотека, «границы» библиотечного пространства, университетские и исследовательские библиотеки, специальные библиотеки, школьные библиотеки, взаимопреимственность аудиторных и внеаудиторных работ.*

### **ЧАНБАҲОИ АСОСИИ МАХСУСГАРДОНИИ КАСБИ КИТОБДОРНИ ОЯНДАИ ДОНИШГОҲ**

Мақола ба таҳассуси касбии китобдорони ояндаи донишгоҳҳо баҳшида шуда, паҳлӯҳои гуногуни омодагии онҳо таъкид шудааст.

Дар он заминаҳои таърихӣ пайдоиши китобдорӣ аз замони қадим то замони мо баррасӣ мешавад. Муаллифон хусусияти таълими фаъолияти касбии китобдорро ошкор намуда, чанбаҳои асосии ихтисосро, аз ҷумла:

- азхуд намудани асосҳои назариявии китобхонашиносии, библиография ва информатика;

- ташаккул додани малақаҳои амалӣ оид ба ташкил ва идоракунии равандҳои китобхона;

- ташаккули салоҳиятҳо дар соҳаи хизматрасонии иттилоотӣ библиографӣ ва таъмини дастрасӣ ба иттилоот;

- пайдо кардани малақаҳои истифодаи технологияҳои муосирӣ иттилоотӣ коммуникатсионӣ дар фаъолияти китобхонаю иттилоотӣ.

Дар асар чихатҳои баланд бардоштани фаъолияти мустиқилонаи китобдорони оянда тавассути давом додани кори синфӣ ва берунасинфӣ дида баромада шудааст.

Дар мақола аҳамияти омодагии махсуси китобдорон барои кор дар китобхонаҳои донишгоҳҳо, ки мутахассисони дорой донишу малакаи амиқ дар соҳаи идоракунии иттилоот, хизматрасонӣ ба муҳаққиқон ва дастгирии раванди таълиму илмро талаб мекунад, таъкид шудааст.

**Калидвожаҳо:** *китобхонаи оммавӣ, китобхонаи муосир, “сарҳад”-и фазои китобхона, китобхонаҳои донишгоҳӣ ва илмӣ-тадқиқотӣ, китобхонаҳои махсус, китобхонаҳои мактабӣ, муттасилии кори синфӣ ва берунасинфӣ.*

### **MAIN ASPECTS OF PROFESSIONAL SPECIALIZATION OF FUTURE UNIVERSITY LIBRARIES**

The article is devoted to the professional specialization of future university librarians and highlights various aspects of their training.

It examines the historical background of the emergence of librarianship, from ancient times to the present day. The authors reveal the specifics of training the professional activities of a librarian and highlight the main aspects of specialization, including:

- mastering the theoretical foundations of library science, bibliography and computer science;

- development of practical skills in organizing and managing library processes;

- formation of competencies in the field of information and bibliographic services and ensuring access to information;

- acquiring skills in using modern information and communication technologies in library and information activities.

The work examines aspects of increasing the independent activity of future librarians through continuity of classroom and extracurricular work.

The article emphasizes the importance of specialized training for librarians to work in university libraries, which require professionals with deep knowledge and skills in the field of information management, serving researchers and supporting the educational and scientific process.

**Key words:** public library, modern library, “borders” of library space, university and research libraries, special libraries, school libraries, continuity of classroom and extracurricular work.

**Маълумот дар бораи муаллиф:** *Равшанова Нилуфар Чоршанбиевна, ассистенти кафедраи китобдор ва библиографияи Донишкадаи давлатии фарҳанг ва санъати Тоҷикистон ба номи Мирзо Турсунзода, –Тел: +992919318889; E-mail: nilufar\_ravshanova@mail.ru*

**Сведение об авторе:** *Равшанова Нилуфар Чоршанбиевна, ассистент кафедры библиотекарь и библиография, Таджикский государственный институт культуры и искусств имени Мирзо Турсунзаде, тел. +992919318889; E-mail: nilufar\_ravshanova@mail.ru*

**Information about the author:** Ravshanova Nilufar Chorshanbievna, assistant of the department of librarian and bibliography, Tajik State Institute of Culture and Arts named after Mirzo Tursunzade, tel. +992919318889; E-mail: nilufar\_ravshanova@mail.ru

ТДУ:74.04(2)

С-16

## ПАЙДОИШ ВА НОБАРОРИИ НАВРАСОНИ ДУШВОРТАРБИЯ ДАР РАВАНДИ ТАЪЛИМ

Садирова Ҷ. Ш.

МД Донишгоҳи давлатии Данғара

Хонавода ва мактаб манбаи чудонашавандаи иҷтимоӣ мебошанд, ки раванди таълим ва ҳамкориҳои зарурии кӯдак, падару модар ва ҷомеаро таъмин мекунанд. Кӯдакони “душвортарбия” шахсоне, ки рафтагон аз меъёрҳо ва меъёрҳои рафтори дар ҷомеа қабулшуда дур аст. Мафҳуми кӯдаки “душвортарбия” имрӯз дар ҷомеа хеле паҳн шудааст. Ба ин тоифа маъмулан кудакону наврасоне шомил мешаванд, ки бо онҳо забони муштарак ёфтани ва ҳам бо омӯзгор ва ҳам хонавода муомила кардан душвор аст, инҳо кӯдаконе ҳастанд, ки аз дастури тарбияи оқилона ҳолӣ мондаанд. Зеро, ин хел кӯдакони бо сабабҳои гуногун, ки бо марҳилаи нави синну соли ҳаёти онҳо алоқаманданд, вақти хеле кам доранд. Чунин кӯдакони мушкилиҳои равноро аз сар мегузаронанд. Афзоиши ҳашм, зуд-зуд тағйирёбии руҳӣ, хуруҷи ғазаб, тарсу ҳарос, ҳолати афсурдагӣ, ҳамаи ин кудакро паҳш мекунад, дуруст инкишоф ёфтани уро ҳалалдор мекунад ва хонаводаро ба ташвиш меорад.

Дар фаъолияти таълим низ мушкилот ҷой дорад аз рӯй барномаи умумӣ омӯхтан, иҷрои талаботи умумӣ барои онҳо мушкил аст. Бо сабабҳои гуногун кӯдаки “душвортарбия” аз ҳамсолонаш фарқ мекунад. Баъзе кӯдакони дар ин синну сол метавонанд аз солимии ҷисмонӣ маҳрум ва дигар ҳамсолон баръакс, суръати афзоиши бештар ба даст оранд, баъзеҳо хеле ҳаяҷонзадаанд, ва баъзеашон дар рушди руҳӣ таъхир мекунанд ва кудакони дигар дар рушди руҳӣ аҷоиб ҳастанд. Ҳар як кӯдаки “душвортарбия” бо таври худ мушкилӣ пеш меорад. Дар қадом давраи ҳаёт кудакони бо аломатҳои душвории руҳӣ ташаккул меёбад. Ин рафтори кӯдакони маҳз дар кӯдакӣ ташаккул меёбад, зеро ин давра дар ҳаёти кӯдакони муҳимтарин ба ҳисоб меравад. А.С. Макаренко чунин мешуморад, ки шахсияти кӯдакони дар сини 5 солагӣ ташаккул меёбад ва пас аз 5 сол аз нав тарбия кардани кӯдакони аллакай мушкил аст.

Аломатҳои тарбияи душвор маҳз дар лаҳзае пайдо мешаванд, ки кӯдакони аз таъсири тарбия, огоҳӣ пайдо мекунад. Тавре, ки таҳқиқоти нишон медиҳанд, дар аксари мавридҳои посухи ин савол ба тарбия, ва шароите вобаста аст, ки кудакони дар давраи барвақтӣ фаро гирифтааст. Хонавода ва омӯзгорони бо нозуктарин ва ҳассостарин чизи табиат ақлронии кӯдакони сару қор доранд. Ва агар кӯдакони тарбияи душвор шуда бошад, агар он чизе, ки барои дигарон имконпазир аст, барои ӯ ғайриимкон бошад, ин маънои онро дорад, ки ӯ дар кудакӣ ба рушди худ тавачҷуҳи заруриро надидааст. Тарбияи кӯдакони аз рӯзи таваллуд оғоз мешавад. Омӯзгорони аввалини ӯ падару модар, баъд мураббӣҳои боғча ва танҳо баъд омӯзгорони муассисаҳо мебошанд. Кӯдакони аз хонавода бо тақлиди одди ҷи гуна қор қарданро меомӯзад, ҷи имконпазир аст ҷи не. Хонаводае, ки дар кудакӣ ба фарзанди худ намунаи бад гузоштан, аз мушкилоте ки дар хонавода қалонсолон хоҳанд дошт, эмин нестанд. Бозёфтҳои бисёре аз педагогҳо ва равоншиносони маъруф, инчунин натиҷаҳои таҳқиқоти муосир нишон медиҳанд, ки пайдоиши рафтори ношоистаю ҳуқуқвайронкуниҳо, аз меъёр дуршавӣ дар рафтор, бозӣ, омӯзиш ва дигар фаъолиятҳои мебошад, ки дар кудакони синни томактабӣ мушоҳида мешаванд. Оғози инкишофи рафтори қач одатан, бо оғози огоҳии кӯдакони дар бораи худ ҳамчун шахс, қабул ё рад қардани меъёрҳо ва қоидаҳои иҷтимоӣ рост меояд. Кӯдаке, ки маҳорати чунин рафтор, итоат қардан ба талаботи фаъолияти дахлдорро нагирифтааст, дар ниҳоят ба як одами беинтизом табдил меёбад, ки ба навъҳои гуногуни рафтор моил аст.

Омӯзгороне, ки кудакони дар тамоми давраи асосии ба воя расидан ва шахсият шуданаш ҳамроҳӣ мекунанд, инчунин дар фаъолияти касбии худ ба хато зиёд роҳ медиҳанд, ки боиси безътиноии педагог, шидати қачравии кӯдакони, инхирофоти гуногуни иҷтимоӣ мегарданд. Давраи наврасии рушд, ки ба таври худ як нуқтаи гардиш, давраи гузариш ва интиқодӣ

мебошад, гузариш ба камолотро нишон медиҳад ва хусусиятҳои рафти он метавонад дар тамоми ҳаёти минбаъдаи у осори худро гузорад.

Вазифаи асосии наврас ташаккули худшиносӣ, ва шахсият аст, ки дар ин синну сол навбатҳои асосии психологӣ онҳоро метавон ҳисоб кард. Ин давраест, ки кӯдак дар бораи худ ҳамчун шахс фикр мекунад, ки ӯро ба раванди худтарбиякунӣ мебарад. Ташаккули хислат, ва икишофи ахлоқӣ оғоз меёбад, эътиқод устувор мешаванд. Ва аксар вақт эътиқод бо афкори ҷамъиятӣ мувофиқат намекунад ва аз ин рӯ мушкилоти наврас дар ҷомеа ба миён меояд. Асосан, бисёр чиз аз ҳуди наврас, муҳит, муҳити иҷтимоӣ вобаста аст, вале то андозае ба рушди ӯ тарбия дар хонавода, муносибат бо падару модар, таъсир мерасонад.

Дар ин ҷо муносибатҳои дохилии хонавода, муносибати байни падару модари наврас ва муносибати бевоситаи ҳуди кӯдак нақши муҳим доранд. Категорияи наврасони “душвортарбия” хеле васеъ ва хеле гуногун аст. Аз он то ҷӣ андоза дар сари вақт ошкор шудани аломатҳои тарбияи душвор ва то ҷӣ андоза ба қадри кифоя расонда шудани ёрии ба наврас пешниҳодшуда ба солимии равонии ӯ дар оянда вобаста аст. Барои қисми зиёди наврасон “мушкилот” натиҷаи даъвои онҳо ба синни балоғат, оғоҳии бардурӯғ аз ҳукуки худ ва хоҳиши расидан ба эътирофи онҳо аз ҷониби калонсолон мебошад.

Се камбудии шахсии наврас, худхоӣ, танбалӣ ва фиребгарӣ дар ин синну сол як шартӣ равонии тарбияи душворро ба вучуд меорад. Рафтори калонсолон дар рафтори кӯдак инъикос меёбад. Мушкилиҳо дар таълиму тарбия ногаҳон ва дарҳол дар наврасӣ ба вучуд намеоянд. Азбаски тамоми мушкилоти тарбия аз ҷудакӣ сарчашма мегирад, омилҳои муҳими рафъи бомуваффақияти онҳо муносибати ҳуди хонавода ба кӯдак аст. Муҳим он аст, ки на бо кӯдаки “мушкил”, балки бо ӯ барои некие, ки дар вай аст, мубориза баред. Аз оила меҳру ғамхорӣ дуруст нагирифт то зуд, зуд ҷанҷол ва нофаҳмиҳои байни ҳамдигар дар худ фуру мераванд; мушкилоти худро ба касе нагуянд. Дар ин гуна ҳолатҳо кӯдак аз муҳити наздиқаш дастгирӣ меҷӯяд, ҷун қоидаи ин боиси истеъмоли машрубот ва маҳсулоти тамоқу, оғози ҳаёти барвақтии ҷинсӣ, истеъмоли маводи муҳаддир, ҷустуҷӯӣ дӯстон “дар бадбахтӣ”, гуруҳе мешавад, ки дар он ҷо уро дуст медоранд ва мефаҳманд. Барои оилаҳое, ки наврасони “мушкил” тарбия меёбанд, ихтилофи доимии байни волидон хос аст.

Давраи наврасии рушд, ки ба таври худ як нуқтаи гардиш, давраи гузариш ва интиқодӣ мебошад, гузариш ба камолотро нишон медиҳад ва хусусиятҳои рафти он метавонад дар тамоми ҳаёти минбаъдаи ӯ осори худро гузорад.

Муносибатҳои номусоид дар оила, ибрати манфии волидон: бепарвоӣ нисбат ба одамон, дағалӣ, риёкорӣ, беинсофӣ, майзадагӣ, ҷиноятхое, ки аз оила содир мекунанд, он микромуҳити номусоидро ба вучуд меоваранд, ки ин яке аз сабабҳои муҳимтарини тарбияи душвори насли наврас мебошад. Аҳволи фарзандони ин гуна оилаҳо ниҳоят вазнин аст. Дар ин ҷо шахсияти кӯдак пайваста поймол карда мешавад. Дар ҷунин оилаҳо усулҳои асосии муҷозот ба таҳқиру таҳдид, бераҳмӣ, афзоиши таҷовуз ва ҷазои ҷисмонӣ мебошад.

Бесабаб нест, ки гуруҳтан аз хона, беодобӣ, расонидани зарар ба худ ва дигарон ҳамчун як навъ дифоъ аз таҷовуз ба шахсияти наврас ба миён меояд. Асосан, дар ҷунин оилаҳо волидайн ба далели сатҳи пасти фарҳангӣ забони умумӣ ва муомиларо бо кӯдак намедонанд. Таҳлили муносибати кӯдакони “мушкил” бо воқеияти атроф, хусусияти муносибати онҳо бо волидони онҳо, омӯзгорон, нишон медиҳанд, ки камбудии тарбияи оилавӣ ва мактабӣ, номутобикатии мавқеи омӯзгор ва оила ба асли вазъияти муноқиша табдил ёфта, барои фарқи ахлоқии шахсияти наврас замина мегузорад.

Мушкилот дар таълим бо вайрон шудани робитаҳои иҷтимоӣ ва бегона шудани наврасон аз ниҳодҳои асосии иҷтимоӣ: пеш аз ҳама оила ва мактаб ҳамроҳ мешавад, аз ин рӯ, яке аз муҳимтарин вазифаҳои дастгирии психологӣ педагогӣ рафъи ин бегонагӣ, фарогирии наврас дар системаи муносибатҳои аз ҷиҳати иҷтимоӣ муҳим аст, ки ба шарофати он ӯ метавонад бомуваффақият таҷрибаи мусбати иҷтимоиро аз худ кунад. Ҳалли ин проблема маҷмуи тадбирҳои социалии педагогиро дарбар мегирад, ки ба бехтар намудани шароити таълиму тарбияи оила ва ҳам мактаб, инҷунин дар бораи ислоҳи индивидуалии психологӣ педагогии шахсияти шахси душвортарбия, инҷунин ҷораҳои барқарор намудани маҷмуи иҷтимоии ӯ дар гуруҳи ҳамсолон мусоидат менамояд.

Тарбияро набояд ҳамчун тағироти шадид дар сифатҳои шахсии наврас фаҳмид. Ин хусусият танҳо боиси муҳолифат мегардад. Аз ҳама бо назардошти хусусиятҳои инфиродии психологии наврас, ҳолатҳои мушаххас ва шароити номусоиди таълим, ки ба пайдоиши он мусоидат кардаанд, сохта шавад. Кор бо кӯдакони душвортарбия бояд яққоя бо омӯзгорон, равоношиносон ва волидайн сурат гирифта, муайян намудани хусусиятҳои инфиродии психологии наврасон, ҷустуҷӯи на танҳо ҷиҳатҳои заиф, балки ҷиҳатҳои қавии кӯдакро, ки солим мебошанд, дар бар гирад.

Ислоҳи рафтори навраси «мушкил» пеш аз ҳама, муайян намудани мушкилоти системаи муносибатҳои наврас ҳам бо калонсолон ва ҳам бо ҳамсолон ва ислоҳи вазъи иҷтимоиро дар бар мегирад. Муносибати волидайн ва кӯдакро омӯхтан муҳим аст, ки дар оила чӣ гуна муҳит нигоҳ дошта мешавад, волидайн бо кӯдак чӣ гуна муносибат мекунад, тарбияи онҳо аксар вақт танҳо аз манъу ҷазо иборат аст ва ё маҳдудиятҳо барои шахсияти наврас инчунин муносибатҳои байнишахсӣ дар муҳити иҷтимоӣ таҳлил карда мешаванд: наврас дар системаи муносибатҳои байнишахсӣ чӣ мавқеъро ишғол мекунад, ҳамсолонаш бо ӯ чӣ гуна муносибат мекунад, оё ӯ доираи дӯстоне дорад, ки ба онҳо бовар карда тавонад, инчунин омӯзиши маҳфилҳои наврас, манфиатҳо, майлҳо ва ғайра.

Яке аз принципҳои муҳимтарин ин тақия ба сифатҳои мусбати наврасон аст. Дар рафтори худ ҷиҳати мусбатро дида тавоништан, ба ин неъмат тақия кардан ва инкишоф додан муҳимтарин шартҳои бомуваффақияти қори ҷамъиятию педагогӣ мебошад. Марҳилаи дигари муҳим дар доираи оила барқарор кардани муносибатҳои эътимодбахш мебошад. Наврасон ба тавачҷӯхи хонавода, баҳодихии мусбӣ, таъриф ниёздоранд, аз ин рӯ муҳим аст, ки бо кӯдак робитаи шавқманд барқарор карда, ба ӯ дар қорҳои таълимӣ ва беруназсинфӣ ёрӣ расонанд, муносибатҳои эътимоднок барқарор карда шавад. Агар кӯдак нодуруст рафтор кунад ба ӯ роҳи дурустро нишон дод. Шахси калонсол ба шарофати таҷрибаи худ бояд мураббӣ ва ёрдамчии қалони кӯдак гардад, намунаи мусбат нишон диҳад, дар ҳалли мушкилоти гуногун ба ӯ кумак кунад, ба ӯ роҳи дурусти рушдро фаҳмонад, ки оянда инсонии бомуваффақият ва хушбахт гардад. Ташаккули ормонҳои зиндагии ояндаи наврас, пеш аз ҳама, ба самти қасбӣ ва интихоби муваффақияти оянда алоқаманд аст. Донишҷӯёне, ки дар таҳсил мушкилӣ доранд, аз ҷиҳати иҷтимоӣ ва педагогӣ беэътиноӣ мекунад, дар қанҷи омӯзиши пешравию сусти доимӣ доранд, аксар вақт ноумед мешаванд, ба худ боварию қатъ мекунад, ки ин барои иҷтимошавии наврас мушкилоти хеле ҷиддиро ба вуҷуд меорад.

Бинобар ин зарур аст, то писароне, ки бо сабабҳои гуногун аз уҳдаи қори хуб баромада наметавонанд, боварию худро аз он ки шаҳрвандони барои ҷамъият ғоиданок ба воя мерасанд, гум накунад, ба онҳо дар интихоби қасб мувофиқи қобилият, майл, дараҷаи дониш ва малақаҳо. Дар барномаи қораҳои ислоҳӣ машваратҳои волидон ва омӯзгорон қойи махсусро ишғол мекунад, ки ба калонсолон имкон медиҳад, ҷинсият, синну сол ва хусусиятҳои инфиродии психологии наврасонро беҳтар дарк кунанд. Дар баробари ин, дар хотир бояд дошт, ки эҳтимолияти бештари мушкилот дар инҳирофоти қалонсолон ва кӯдак дар давраҳои бӯҳронии рушд, бо сабаби пайдоиши неоплазмаҳои психологӣ, дар рӯҳ ва шахсият ба вуҷуд меоянд. Тарбияи наврасони "мушкилидошта" як раванди хеле мураккаб ва душвор аст, ки тавачҷӯхи хосси волидайн ва омӯзгоронро тақозо мекунад ва муддати тӯлониро фаро мегирад. Бисёр падару модар ҳайрон мешаванд, ки қаро онҳо фарзандони худро намефаҳманд қаро рафтори фарзанди онҳо аз пештара фарқ мекунад, бо ӯ чӣ шуд ва чӣ бояд қард. Ин пеш аз ҳама аз он сабаб рӯй медиҳад, ки худ қалонсолон қайҳо ҳолати ин давраи синнусолии худро фаромуш қардаанд фаромуш қардаанд. Марҳилаи душвори ҳаётро аз сар гузаронидаанд, ки бо зуд-зуд, тағирёбии рӯҳия оташи хашм, ғамгинӣ, шодии ногаҳон. Барои падару модар дар ин синну сол худро ба ёд овардан душвор аст ва худро ба қойи кӯдак гузоштан, эҳсос қардани он қизе, ки ӯ аз сар мегузаронад ва барои яққоя фаҳмидани мушкилоти ӯ, пайдо қардани маҳфилҳои қолиб, таълим додани ӯ боз ҳам мушкилтар аст. Барои муоширати бомуваффақияти хонавода ва кӯдакон, қоршиносон тавсияҳои амалӣ тақия мекунад, ки ба кӯдак бо назари гуногун нигоҳ қардан, ўро фаҳмидан, алоқаи эмотсионалӣ барқарор қардан, ноқомӣҳо ва мушкилоти ўро фаҳмидан қумак мекунад. Хонавода мушкилоти наврасро аксар вақт намефаҳмад, ба ӯ бархӯрди манфӣ мекунад, барои масъалаҳои майда-қуйдаҳо муноқиша мекунад. Дар ин ҳолат, барои ба роҳ

мондани муколамаи созанда байни падару модар ва кӯдак, худи падару модар бояд ба бехтаршавӣ оғоз кунанд ва намунаи ибрат шахсии худро фаромӯш накунад. Ба даст овардани эътибор дар назари наврас, муошират бо ӯ кори хеле душвор аст, Бинобар ин, нигоҳ доштани муносибатҳои дӯстона ва эътимодбахш, барои кӯдаке, ки дар чараёни рушди ҷисмонӣ қарор дорад чун мураббӣ ва дӯст будан муҳим аст. Дарки вазъияти душвор, эътироф кардааст, дар мавридҳои зарурӣ пушаймон шудан ва таъриф карданро набояд фаромуш кард. Ҳеч гоҳ, дар ҳеч сурат, муҳити шахсии фарзанди худро вайрон накунад, ин барои ӯ хеле муҳим аст. Бо вайрон кардани ҳудуди фазои шахси, фарзанд шумо метавонед эътимоди ӯро як бор ва барои ҳамеша аз даст диҳед. Дағалона рафтор кардан воқуниш манфии мудофиавии уро зиёд мекунад ва вазъияти муноқишаро шиддат мебахшад. Бо кӯдак ҷанг накунад шӯҳҳои ӯро ва барои дағали худ бахшиш пурсед, то ба Шумо бовар кунад. Аввалин шуда ошғӣ кунед ва созиш намоед, то кӯдак худро дӯстдошта ва матлуб ҳис кунад. Маҳдудиятҳо ва ҷазо барои итоат накардан боиси ақсуламалҳои манфии ҳушунатомез мегарданд, наврасон талаб мекунад, ки нисбат ба онҳо одилона баробарҳуқуқ муносибат кунанд, худро мустақил аз ин рӯ, калимаи «метавонед»-ро бештар бигӯед. Дар пеши ҷашми шумо, бо кумаки шумо кӯдак он чизеро, ки мехоҳад, анҷом медиҳад, аммо дар айни замон назорат кунед, ки қаллобӣ накунад. Бо боварӣ ба фарзанди худ, шумо ба ӯ эътимод пайдо мекунад. Наврасӣ аз хатарҳо пур аст. Ҳар гуна эҳсоси манфии, ки дар рӯ мезанад метавонад ҳифз гардад Муноқишаҳои зуд-зуд дар дохили оила, ҳам байни волидайн ва ҳам бо кӯдак, таҳшинеро мемонанд, ки кӯдак мехоҳад аз он халос шавад ва фаромӯш кунад. Иллатҳои ҷамъшуда болои ҳам печида мешаванд ва ӯ калон шуда, онҳоро ба одамони дигар, аз ҷумла ба ҳамсар ва фарзандон интиқол диҳад.

Аз ин рӯ, ба хонавода қатъиян манъ аст, ки муносибати бадро бо кӯдак раво бинанд. Шумо набояд кӯшиш кунед, ки кӯдакро тобеъи худ созед ӯро маҷбур кунед, то ҳама корро тавре ки шумо мехоҳед, анҷом диҳад. Дар ҷавоб шумо метавонед муқовимат, фиреб ва нобоварӣ ба даст оред. Шумо метавонед на бо ҷӯб, балки бо хоҳиш ва нигоҳи гарм муносибат кунед. Барои он ки наврасро ба коре водор созед, кифоя аст, ки аз ӯ меҳрубонана дар ин бора пурсед ва ӯ ҳатман ҷавоб медиҳад, зеро медонад, ки шумо ба ӯ ва кумаки ӯ ниёз доред.

#### АДАБИЁТ:

1. Буянов, М.И. «Кӯдаке аз оилаи номусоид». М., 1988.
2. Кащенко, В.П. «Ислоҳи педагоги: ислоҳи камбудихоӣ характери бачагон ва наврасон» Китоб барои муаллим. наشري II. М., 1994.
3. Лодкина, Т.В. «Муомилаи оила ва мактаб бо бачагони душвор». Вологда, 1998.
4. Мудрик, А.В. «Педагогикаи иҷтимоӣ». Академияи М., 2000.
5. Рожков, М.И. «Тарбияи кӯдаки мушкил. Кӯдаконе, ки рафтори девиантиро доранд. Ёри таълими. М., ВЛАДОС, 2003.
6. Татаренко, В.Я. «Оила ва ташаккули шахсият» М., 1987.
7. Жуковский, М.А. Библиотека для родителей. Пока организм формируется. -М.: Педагогика, 1985.
8. Захаров, Е.Н. Энциклопедия педагогика подготовки: методика развития физиологических качеств. - М.: Лептос, 1994.
9. Ибн-Сино Абу Али. Трактат по гигиене. Узбекистан, 1982.
10. Каменский, В.Г. Психологическая защита и мотивация в структуре конфликта. СПб: «Детство - пресс», 1999 - 144с.
11. Детский оздоровительный лагерь (содержание и технологии работы). - М.: Педагогика, 1998.

#### ПАЙДОИШ ВА НОВАРОНИ НАВРАСОНИ ДУШВОРТАРБИЯ ДАР РАВАНДИ ТАЪЛИМ

Наврасони имрӯза ворисони фардои кишвар мебошанд. Чӣ гуна одамон дар рӯи замин зиндагӣ хоҳанд кард: вайронкундагони худ ва сайёра ё эҷодкорон, ин аллакай ба ҳар кадоми онҳое вобаста аст, ки дар паҳлуи наврас дар нақши тарбиятгар хоҳанд буд. Зарур аст, ки ин нақшо иттифоқи мустаҳкамӣ падару модарон ва омӯзгорон, ҳамфикрӣ ва ёри ҳамдигарии онҳо бозад. Он гоҳ тарбия он қадар душвор нахоҳад буд, ки дар назари аввал менамояд, натиҷаҳои он ба кулли ҷомеа дастрас хоҳанд шуд.

Муаллиф таъкид менамояд, ки аломатҳои душвортарбиягӣ маҳз дар лаҳзае пайдо мешаванд, ки кӯдак аз таъсири тарбия оғоҳӣ пайдо мекунад. Тавре, ки таҳқиқоти муҳталифи сабабҳои рафтори «ноқиси»-и наврасон нишон медиҳанд, дар аксари мавридҳо посухи ин савол дар тарбия, шароите, ки кӯдакро дар давраи барвақтӣ фаро мегирад нухуфтааст. Хонавода ва омӯзгорон бо нозуктарин ва

хассостарин чизи табиат ақлронии кудакон сару кор доранд. Тарбияи кудак аз рӯзи таваллуд оғоз мешавад. Омӯзгорони аввалини ӯ падару модар, баъд мураббӣни боғча ва танҳо баъд омӯзгорони муассисаҳо мебошанд. Мутаассифона, дар алоҳидагӣ ва ҳам дар якҷоя ба хатоҳои зиёде роҳ медиханд.

Бозёфтҳои бисёре аз педагогҳо ва равоншиносони маъруф, натиҷаҳои таҳқиқоти муосир нишон дод, ки пайдоиши рафтори ношоистаю хуқуқвайронкуниҳо аз меъёр дуршавӣ дар рафтор, бозӣ, омӯзиш ва дигар фаъолиятҳои мебошанд, ки дар кудакони синни томактабӣ мушоҳида мешаванд.

**Калидвожаҳо:** мушкул, тарбия, рафтор, ҷалб ва ҳаракат, индивидуалӣ, принсипи ахлоқӣ, манфиятҳои ҷамъият, шадид, инҳирофот, қач рафтан, ғайриоддӣ, бухрон.

## ВОЗНИКНОВЕНИЕ И НЕРАВЕНСТВО ТРУДНОВОСПИТУЕМЫХ ПОДРОСКОВ В ОБРАЗОВАТЕЛЬНОМ ПРОЦЕССЕ

Общеизвестно, что сегодняшние подростки – завтрашние наследники страны. Как будут жить люди на земле: разрушители себя и планеты или созидатели, уже зависит от каждого из тех, кто окажется на стороне подростка в роли воспитателей. Необходимо, чтобы эту роль сыграл крепкий союз родителей и педагогов, их взаимопонимание и поддержка. Тогда образование будет не таким сложным, как кажется на первый взгляд, его результаты будут доступны всему обществу. Воспитание ребёнка начинается со дня его рождения. Его первые учителя родители, потом воспитатели детских садов и только потом учителя учреждений. К сожалению, как по отдельности, так и в сочетании с ошибками они прокладывают путь, под названием “жизнь”.

Выводы многих известных педагогов и психологов, результаты современных исследований показали, что нарушения включают отклонения от нормы в поведении, игре, обучения, мероприятия, которые наблюдаются у детей дошкольного возраста.

**Ключевые слова:** трудность, воспитание, поведение, влечение и движение, индивидуальность, нравственное начало, социальные интересы, крайность, девиантность, необычность, кризис.

## THE EMERGENCE AND FAILURE OF HARD-TO-REACH TEENAGERS IN THE EDUCATIONAL PROCESS

It is well known that today's teenagers are tomorrow's heirs of the country. How people will live on earth: destroyers of themselves and the planet or creators, already depends on each of those who will be on the teenager's side in the role of educators. It is necessary that this role be played by a strong alliance of parents and teachers, their mutual understanding and support. Then education will not be as difficult as it seems at first glance, its results will be available to the whole society. The upbringing of a child begins on the day of his birth. His first teachers are parents, then kindergarten teachers and only then teachers of institutions. Unfortunately, both individually and in combination with mistakes, they pave the way, called "life". The conclusions of many famous teachers and psychologists, the results of modern research have shown that violations include deviations from the norm in behavior, play, learning, activities that are observed in preschool children.

**Key words:** difficulty, upbringing, behavior, attraction and movement, individuality, moral principle, social interests, extreme, deviance, unusual, crisis.

**Маълумот дар бораи муаллиф:** Садирова Ҷамила Шарифовна- омӯзгори калони кафедраи педагогика ва психологияи МД Донишгоҳи давлатии Данғара Нишонӣ: 735320, Ҷумҳурии Тоҷикистон, н.Данғара, кучаи Марказӣ, 25. Телефон: 907227273 E-mail: Jamilasadirova4@gmail.com

**Сведения об авторе:** Садирова Джамилля Шарифовна – Дангаринский государственный университет, старший преподаватель кафедры педагогики и психологии. Адрес: 735320, Республика Таджикистан, Дангаринский район, улица Центральная, 25. Телефон: 907227273 E-mail: Jamilasadirova4@gmail.com

**Information about author:** Sadirova Jamila Sharifovna - Dangara state university, senior teacher of the department of pedagogy and psychology. Address: 735320, Republic of Tajikistan, Dangara district, Central street, 25. Phone: 907227273 E-mail: Jamilasadirova4@gmail.com

## ТАСВИРИ ИСЛОҲОТ ВА СОЗҲОИ МУСИҚӢ ДАР АШӢОРИ ҲОҚОН И

Абдуллоева З. А.

Донишгоҳи давлатии омӯзгории Тоҷикистон ба номи Садриддин Айни

Ҳоқонӣ чун шоири мохир дар ашъораш ба истилоҳоти илми мусиқӣ, созҳои мусиқӣ, тарзи навохтани онҳо, лаҳну оҳангҳои зиёд ишора кардааст. Дар ашъори ӯ олоти мусиқии замонаш баъзан дар шакли таркибӣ ва баъзан комил тасвир мешавад. Маълумоте, ки шоир дар бораи созҳои мусиқӣ, навоҳо ва пардаҳои он додааст, гувоҳӣ аз огоҳии комили ӯ дар ин

чода аст. Аз рӯйи ишораҳои ӯ хонанда метавонад дар бораи мусиқӣ ва суруд дар муҳити фарҳангии асримиёнагӣ маълумот ҳосил намояд. Зеро тавре зикр намудем, шоир дар бораи шакли бисёре аз асбобҳои мусиқӣ маълумоти комил додааст. Ба қавли Мирчалолиддини Қазозӣ “Девони Хоқонӣ гузашта аз арзишҳои хунарию зебошинохтияш ба донишномае мемонад, ки рӯзгори шоир дар он оинавор ошкор гардидааст. Аз он қост, ки девони шоир ганчинаест гаронарҷ, ки танҳо адабдӯстон ва суҳансанҷону зебошиносонро ба қор намеояд, мардумшиносон, ҷомеашиносон ва фарҳангшиносон низ баҳраҳои зиёд метавон бурд.”(1,3)

Дар осори Хоқонӣ соҳҳои мусиқие аз қабилӣ арғунун, барбат, чорпора, чағона, чанг, даф, рубоб, руд, сози якто, сози дуто, сози сето, сапедмуҳра, сурнай, карнай, мусиқор, мавлӯ, меҳрӣ, ной, мизор ва неша зикр гардидаанд. Яке аз соҳҳои мусиқӣ, ки дар шеърӣ ӯ инъикос ёфтааст, арғунун мебошад. Дар “Мафотех-ул-улум” дар бораи арғунун чунин омадааст: “Арғунун олотест, ки мардуми Юнон ва Рум ба қор мебуданд ва онро ба се мушки бузург аз пӯсти говмеш месозанд, яъне ҳарсе аз ин машқро қанори ҳам қарор медиханд ва бар сари машки миёни машки бузург насб мекунад, сипас рӯй мушқ найҳои мисин ё рӯйин ё заррин, ки дар фосилаҳои муайян дорой сӯроҳанд, савор мекунад. Аз ин сӯроҳҳо ба ҷидаи навозанда садоҳои дилнишин ва шодифзо ё ғамангез берун меояд.”

Дар муқоиса бо дигар асбобҳо аз қабилӣ рубоб, чапг, ной ва барбат Хоқонӣ аз арғунун камтар ишора кардааст, аммо аз рӯйи ҳамин миқдор ҳам метавон хулоса кард, ки дар рӯзгори шоир ин асбоб мавриди истифода будааст. Дар муҳити иҷтимоии шоир, ки мардуми насроникеш ҳам зиндагӣ мекарданд, маълум аст, ки ин асбоб бештар ҳоси мардуми аврупо аст. Дар ашъораш шоир тасвири “арғунуни усқуфон”-ро ба қор бурдааст, ки ин нишондиҳандаи истифодаи мақомоти рӯҳонии масеҳӣ аз ин соз дар маъбаду қаласоҳо будааст. Нуқтаи дигари қабилӣ тавачҷуҳ ишораи шоир ба “арғунунзанони румӣ” аст, пас маълум мешавад, ки дар рӯзгори ӯ мутрибони румӣ бо ин соз ошноӣ доштанд:

Ангушти арғунунзани румӣ ба захма бар,

Табларзай тано тананоно барафқанд.

“Усқуф”- муарраби қалмаи “Эпископ”-и юнонӣ, вақил, дараҷае аз дараҷоти оини Масеҳ, ки поинтар аз Митрон ва болотар аз қашш аст, дар шеърӣ Хоқонӣ зиёд истифода шудааст.

Оре, оре бо навои арғунуни усқуфон,

Бонги ҳар самъи Масеҳо барнатобад беш аз ин.

Дасти мусиқори Исидам зи румиарғунун,

Ғунаҳои усқуфи инҷилхон ангеҳта.

Дигар асбобҳои мусиқӣ, ки шоир дар бораи парвариши сахнаҳои ҳаёлияш зиёд баҳра гирифтааст, барбат мебошад. Оид ба барбат дар “Луғатнома”-и Деххудо ва “Мафотех-ул-улум” чунин маълумот дода шудааст: “Барбат муарраби барбат ба маънии синаи бат (мурғобӣ), зеро ин сози барбат шабеҳ аст ба синаи бат. Мураккаб аз ҷаҳор тор аст. Номи зуфтаррини он ҷаҳорбам аст ва тореро, ки баъд аз бам аст мусалласро мусанно номад ва ҷаҳоруминро, ки аз ҳама бориқтар аст, зер гуяд ва араб барбатро уд ном диҳад”

Дар шеърӣ Хоқонӣ барбат аз ҳашт тор таркиб ёфтааст. Аз онҷо, ки барбат қосаи бузург дорад, онро ба “зани обистан” монанд менамоянд. Бо вучуди ҳашт гуш доштан дар шеърӣ Хоқонӣ барбат қар тасвир мешавад. Қой дигар ӯ ин созеро ба “тифли хуфта” монанд менамояд. Хоридани синаи барбат дар шеърӣ Хоқонӣ қилваи ҳос дорад:

Барбат агар дам аз ҳаво зад ба забони бедахон,

Най ба даҳони безабон дам зи ҳавои нав занад.

Нойест безабон ба лабаш қон фурузанад,

Барбат забонварест азоб аз забон кашад.

Нахуст аз ман забон бистад, ки тифл андар навомӯзӣ,

Чу ноҷаш безабон бояд на чун барбат забондонаш.

Тавре ишора рафт, дар шеърӣ шоир барбат аз ҳашт тор иборат аст ва инро шоир “ҳашт забони барбат” гуфтааст:

Барбат аз ҳашт забон гуяду худ ноҷунавошт,

Зайбақаш гуӣ бо гуши қар омехтаанд.

Барбат чу суханчине, к-аз ҳашт забон гӯяд,  
Лек аз луғати мушкил асрор ҳамепӯшад.

Дар чои дигар шоир ҳашт тори барбатро ба ранг монанд мекунад, ки на хун дораду на хис:

Шарён-ш дида чун раги барбат на хун на хис,  
Хоку хасаш ба дидаи рой андаромад,

Барбат кашида раг бурун, рагҳошро полида хун,  
Соқӣ ба тоси зар дарун хуни мусаффо дошта.

Ҳашт чӯби чӯркунандаи симҳоро дар барбат шоир ба гӯш монанд менамояд, аммо бо вучуди ҳашт гӯш барбат дар шеъри Ҳоконӣ кар тасвир мешавад:

Барбат карест ҳаштзабон, к-аш ба ҳашт гӯш,  
Ҳар дам шиканча дасти тавоно барафканад.

Барбат ҳашт симу ҳашт чӯбаи кук дорад ва дасти тавонои ромишгар ҳар замон ин кукҳоро мепечонад.

Дар ин тасвир барбат ба каре монанд шудааст, зеро чубест бечон – ташбеҳи балег. Ҳашт забон - истиораи ошкоро аз ҳашт тори барбат. Торҳо аз онҳо, ки овезон мебароранд ба забон монанд шуданд. Ҳашт гӯш - истиораи ошкоро аст аз ҳашт чӯбаи кук дар барбат, ки торҳоро дар он мепечанд ва метобанд, гӯшмол медиҳанд. Миёни дасту забону гӯш санъати мурутунназир мавҷуд аст.

Гар ба ноҳид расонед чу карной хурӯш,  
Ҳашт гӯши сари он барбати кар бикшоед.

Ҳоконӣ дар бисёре аз маврид барбатро ба Маряи узро монанд мекунад, ки обистанӣ аст ва меноладу зояндаи рӯҳест, ки муъчизазой менамояд:

Барбат нигар обистану ноланда чу Марям,  
Зояндаи рӯҳе, ки кунад муъчизазой

Барбат чу узро Маряме, к-обистанӣ дорад ҳаме,  
В-аз дарди зодан ҳар даме дар нолаи зор омада.

Ҳоконӣ чое таъбири “абчади рӯҳониён”-ро овардааст, ки зоҳиран ба навои фариштагон ва малоика ишора мекунад, зеро рӯҳониён ба маънии фариштагон меоянд ва ҳамзамон шоир дар шеърҳои аз мафҳумҳои чӯб задан ва хоридани синаи барбат ва ташбеҳ кардани барбат ба тифли хуфта ёд кардааст:

Барбат аз бас чӯб, к-аз устод хурда тифлвор,  
Абчади рӯҳониён бин аз забон ангехта.

Чои дигар дар баробари барбат аз чағона ном асбоби дигар ёд мекунад:

Каъби пиёла бигир, қади қанина бипеч,  
Гӯши чағона бимол, синаи барбат бихор.

“Каъби пиёла”- сатҳи зери пиёла, ки бар замин қарор мегирад дар сурате, ки ҳамвор ва баробар бошад. “Қанина”- зарфе, ки дар он шароб гиранд, монанди шиша ва суроҳӣ. Чағона ҳам номи асбобест, ки бо мизробу захма навохта мешавад.

Дигар аз асбобҳое, ки дар шеъри Ҳоконӣ зикри он рафтааст, чорпора мебошад. Дар луғат омадааст, ки “номи созе, ки чор васл дорад; як чуфти занги раққосӣ, навъе аз рақс” Ҳоконӣ чорпораро сози зангиён муаррифӣ кардааст:

Сор бар шохсор бар зангии чорпоразан,  
Хандазанон чу зангиён абр зи рӯи ағбарӣ .

Дигар сози мусиқие, ки шоир барои суварнигорихояш бештар ба қор мегирад чанг мебошад. Дар шеъри Ҳоконӣ чанг дорои бистучор тор мебошад. Чангро шоир гоҳ ба фока, гоҳ ба боз монанд менамояд ва бо гесӯи фуруҳишта ба фалаки кажпушту пиразан ва торҳояшро абрешимин муаррифӣ кардааст:

Ҳалқаи абрешимин аст мӯйи хуши чанг,  
Чун маҳи нав, к-аз хатти зулом баромад.



Гесӯи чангу рагу бозуи барбат бибуред,  
Гиря аз чашми найи тезнигар бикшоед.

Бисту чор тори чангро шоир ба бистучор раг монанд мекунад, ки шабеҳи уштури Лайлӣ асту аз вай нолаи Маҷнун мебарояд:

Гарчи тани чанг шабеҳи ноқои Лайлист,  
Нолаи Маҷнун зи чанг мудом баромад,

Дар ҳолати яке аз торҳояш гусастан чанг кажпушт мегардад:

Ростӣ чангро бистучаҳор аст руд,  
Чун яке аз вай гусаст куж шавад бегумон,  
Тавре ишора рафт Хоконӣ торҳои чангро абрешими гуфтааст.  
Ҳалқаи он абрешимӣ, к-аз бари чанг баркашанд,  
Аз паи он чу моҳи нав зарду дуто зи лоғарӣ.

Тарзи навохтани чангро шоир бо таркибиҳои бадеӣ барҷаста инъикос кардааст. Даҳ ангушти чангиро ба даҳ моҳии булурун ва даҳ оқфарзанд, даҳ ангушти фассоди ба дили тарсон ва даҳ моҳи нав монанд намуда, сахнаҳои ҳаёлии ҷолиб офаридааст:

Чангӣ ба даҳ булурун моҳии обдор,  
Чун обларза вақти муҳоқо барафканад.

Чангӣ- чангнавоз. Булӯр обгинаи шаффоф. Обдор бисёр дурахшону сафед. Муҳоқо- дар арабӣ муҳоқот, бо ҳам сухан гуфтан.

Яъне чангнавоз бо даҳ ангушти нағзу чолоки хеш ҳангоми навохтан лаҳзаҳои мусикиро бо нармӣ ва оромӣ пароканда мекунад. Аз лиҳози санъати сухан тасвириро шоир ба чун суварҳои ҳаёли ороиш додааст: моҳӣ - истиораи ошкор аз ангушт аст. Ангуштони чангӣ дар рех, нағзӣ ва ҷунбиши орому нарм ба моҳӣ монанд шудаанд. Ларзаҳои мусикӣ, ки ҳаворо нарму навозишгар меҷунбонанд дар оромӣ ва нармхезӣ ба ларзаҳои резу ороми об монанд шудааст- ташбеҳи мурсал ва мучмал аст. Муҳоқо- истораи обдор аз навои чанг. Он ҷунон дилнишин ва форам садо медиҳад, ки гӯё дostonero нағзу дилпазир бозмегӯяд. Аз диди ороҳҳои сухан миёни моҳӣ ва об дар “обдор” илҳомии таносуб ҷой дорад, зеро об дар инҷо ба маънии дурахшон аст.

Даҳ ангушти чангӣ чу фассоди баддил,  
Ки раг ҷӯяд аз тарсу ларзон намояд.

Шоир дар байти боло даҳ ангушти чангиро ба фассод (хунгир) монанд кардааст, ки тарсону ларзон рағҳои инсонро мекобад.

Дар шеъри Хоконӣ даф олате доирашакл тавсиф шудааст. Рӯйкаше дорад аз пӯсти ҳайвонот ва баъзан оҳу, ки дар атрофаш ҳалқаҳои хурд овехтаанд ва дар чанбари он манзараҳои гуногун нақшу нигор мешудаанд, мисли сайду шикоргоҳ ва гоҳ сурати ҳайвоноте мисли гову гӯсфанд ва бузу паррандагони ҳархела:

Чанбари даф шавад фалак мутриби базми шоҳро,  
Моҳӣ дуто сабӯ кашад Зухра сетои нав занад.  
Ҳами чанбари даф чу сахрои чаннат,  
Дар ӯ муртаъи амни ҳайвон намояд  
Дар чанбари даф охуву гӯр асту юзу саг  
К-ин саф бар он камин ба мудоро барафканад.

Чанбар - ҳар чизи гирд ва куж, ҳалқа перомунӣ доира. Гӯрхар. Юз - даде шикоргар, хурдтар аз паланг. Камин - ниҳон шудан барои задани шикор. Мудоро - нармӣ, мулоимӣ, меҳрубонӣ.

Яъне, дар гирди доира нигораҳои ҷонварон нигошта шудааст, ки шикобо дар камини якдигар мондааст. Оҳу, гӯр, юз ва саг аз тариқи маҷоз ба ҷои нигораҳои ҳайвонот ба кор бурда шудаанд. Дар байни онҳо аз диди ороҳҳои сухан мурутунназир низ ҳаст.

Даф, к-аз тани охувон салаб дошт,  
Овози гавазнсон баровард.

Дар байти боло ишора аз пӯсти оҳу сохтани доира дорад, ки овозаш мисли гавазн аст:

Дар байти зер бошад шоир дафро “коғазинперохан” гуфтааст, шояд инҷо ишора ба ғилофе бошад, ки дафро дар он мепечонад:

Ҳамчу даф коғазин-ш пероҳан,  
Ҳамчу чанг аз палос бин шалвор.

Рубоб ҳамчун сози мусиқӣ дар мамлакатҳои Шарқ мақоми воло дорад. Ҳоқонӣ аз шакли зохирии рубоб ва садои оҳангҳои тасвирҳои ҷолиб сохтааст. Дар байти зер рубобро дорон забон пин доштааст, ки аз забонаш мисли ӯ балоҳо дидааст.

Рубоб аз забонҳо балоҳо дида чун ман,  
Бало бинад он, к-ӯ забондон намояд.

Дар байти зер бошад косаи рубобро ба оҳури хари Исо монанд мекунад, ки инчилсароӣ менамояд:

Бар косаи рубоб охури хушки хари Исост,  
К-аз чор забон мекунад инчилсароӣ.

Дасти рубобро шоир ба даст монанд карда, чунин тасвир месозад:

Дар барам омад чу чанг гесӯ дар по кашон,  
Ман шуда аз дасти субҳ даст ба сар чун рубоб.

Дар байти зер шоир рубобро ба асире монанд кардааст, ки гулӯгоҳаш ба ресмон баста шудааст ва торҳои он нола мебароранд.

Ҳалқи рубоб бастаноб аст асирвор,  
К-аз дари ҳалқ нола бар аъзо барафканад.

Дар байт истиораи киноӣ аст, зеро барои рубоб ҳалқ пиндошта шудааст. Таноб- истиораи ошкоро аз симҳои рубоб. Рубоб аз онҷо, ки гулӯгоҳаш бо расанҳо бастаанд ба асир монанд шудааст- ташбеҳи мурсал ва муфассал. Нола- истиораи ошкор аз овози соз аст. Аъзо- истиораи ошкор аз симҳои чоргонаи соз аст.

Ҷой дигар ҳолати бади равонию иҷтимоии худро шоир ба рубоб монанд кардааст:

Чун рубобам коса хушк асту хазина холияст,  
Пас танобам дар гулӯ афкандаанд аъдои ман.

Яъне косаи хушки рубобро ба вазъи бади иқтисодияш монанд карда, мегӯяд, ки душманонаш мисли рубоб таноб дар гулӯяш ниҳодаанд.

Дар қасидаи “Мантиқ-ут-тайр” аз камончарубоб (олоте, ки бо он рубобро менавозанд) тасвири моҳро кардааст:

Пеши чунин маҷлисе мурғон ҷамъ омаданд,  
Шаб ҷуда чун шакли мӯй маҳ чу камончарубоб.

Дар байти зер садои рубобро ба нолае монанд мекунад, ки бар асари задани захма ҳосил шудааст, вале хушии овози рубоб озору азиятро пинҳон медорад:

Нолид рубоб иро озурда шуд аз захма,  
Лек аз хушии нола озор ҳамепӯшад.

Дар бораи сози руд як байт шоир ишора кардааст. Руд ҳам аз олоти зеҳнии мусиқии қадим аст ва ҳамчунин ба маънои симҳои олоти мусиқӣ меояд:

Рудсозон ҳама дар косаи сарҳо ба самоъ,  
Шарбати ҷон зи раҳи косагар омехтаанд.

Дар девони шоир ҳамчунин соҳе як бор ё ду бор зикр шудаанд, ки хонанда дар бораи шакли сурати онҳо тасаввур ба даст намеорад. Соҳеи якто, дуто, сето, сапедмуҳра, сурной ва карной аз чунин анвои соҳеи мусиқиянд:

Гарам сози якто занӣ ё дутой,  
Дарандозамат, к-аз сето мегурезам.

Сапедмуҳра аз олоти мусиқии қадим аст ва аз ишораҳо бармеояд, ки ин соҳе ҳам бо дамидан ба садо меоваранд ва Ҳоқонӣ садои онро ба садои раъд монанд кардааст:

Раъди сапедмуҳраи шоҳи фалакғулом,  
Бар Букубайс ларзаи ово барафканад.

Раъд-тандур. Сапедмуҳра- гунае аз шайпури чангӣ. Фалак- ҳар як аз осмонҳои ҳафтгона, ки чарх яке аз ҳафтгон пиндошта мешудааст. Букубайс- номи кӯҳест дар Макка.

Яъне, овози карнайи подшоҳ, ки ба хурӯши тандур менамояд, ларза бар кӯҳ меафканад.

Дар байт раъд- истиораи ошкор аз ғиреви карнай аст, ин ғирев ба тундар монанд шудааст. Фалакғулом- ташбеҳи балеғ аст. Фалак дар фармонбардорӣ аз мамдуҳи шоир ба

ғулом монанд шудааст. Аз диди орояхои сухан дар миёни раъду фалак ҳамбастагӣ мавҷуд аст. Дар ларзаи кӯҳ аз овози карнай муболиғаи ғулув.

Аз сурной ва карной ҳам шоир як бор ёдоварӣ кардааст:

Гар ба Ноҳид расонед чу карной хурӯш,  
Ҳашт гӯши сари он барбати кар бикшоед.

Аз ҳама бештар дар суварнигориҳояш Хоқонӣ аз сози ной баҳра гирифтааст. Аз тасвирҳои шоир аён аст, ки дар рӯзгори ӯ найро аз чӯби сиёхранг месохтаанд ва он аз чинси обнус будааст. Найро шоир бо нух сурух тасвир мекунад ва онҳоро чашм таъбир мекунад ва даҳ ангушти навозандаро ба “даҳ ниғаҳбон”, “даҳ ғулом”, “даҳ моҳӣ”, “даҳ доя” ва “даҳ турки ларзадор”, “даҳ турки ходим” ва зоҳири найро ба “мори безабон”, “афъии шикамсӯроҳ” монанд кардааст:

Ной чун шоҳи ҳабаш дар пешу пас  
Даҳ ғуломаш посбон охир қучост  
Сияххонаи обнӯсини нойӣ  
Ба нух равзану даҳ ниғаҳбон намояд  
В-он най чу мори безабон, сӯроҳхоро устухон,  
Ҳам устухонаш сурмадон, ҳам гӯшт з-аъзо рехта  
Он обнӯси шох бин, мори шикамсӯроҳ бин,  
Афсунгари густох бин, лаб бар лаби мор омада.

Рағни сиёҳи найро шоир ба ҳабаш, зангӣ ва зоғ монанд кардааст ва таъбирҳое чун “шоҳи ҳабаш”, “арӯсе аз ҳабаш”, “ҳинду”. “сияххона”, “зоғи сияҳ”-ро офаридааст:

Ной аст сияҳ зоғе хушнағматар аз булбул,  
К-андар даҳани кабке минқор ҳамепӯшад.

Сияххонаи обнӯсини нойе  
Ба нух равзану даҳ ниғаҳбон намояд.

Дар шеъри Хоқонӣ ба як навъи дигари най, ки неша ном дорад ишора шудааст. “Неша (Неча)-наии хурд, ки шубонон навозанд, тутак. Дар шеъри Низомӣ ҳам ин соз зикр шудааст:

Ба расми шубонон аз ӯ неша сохт,  
Нахустин бизад захму в-он гаҳ навохт.”

Дар шеъри Хоқонӣ ҳамчунин аз созе бо номи мавлу ёд шудааст, ки онро насронӣён менавохтаанд. Дар фарҳанги Саҷҷодӣ ин соз чунин тавзеҳ ёфтааст: “Шоҳи оҳу, ки чавкиён ва тарсоён навозанд ва ё най аст ба фатҳи мим низ ҳаст...” Шоҳи оҳуе, ки ва чавкиёни Ҳиндустон навозанд, ва баъзе гӯянд най бошад. Ва баъзе гӯянд мавлу дар калисоҳои зангӣ аст аз оҳан, ки зоҳидони тарсо дар даруни дайр зананд ва ҳалқаҳои оҳанро бичунбонанд ва ноқус низ гуфтаанд.” Ин созро шоир дар ду байт ёд кардааст:

Маро бинанд дар сӯроҳи ғоре,  
Шуда мавлузану пушида чавҳо.  
Мавлумисол дам чу барорад ба лоли субҳ,  
Ман низ сар зи чавҳаи хоро бароварам.

Хоқонӣ аз истилоҳоти мусиқӣ ва лаҳну навоҳои зиёде дар шеъраш ишора кардааст. Истилоҳоти мусиқӣ ба монанди “дар парда будан”, “хориҷ аз парда будан”, “чаъди сода”, “захмаи зер”, “захмаи бам”, “парда”, “дастон”, “бардошт”, “фурӯдошт” ба монанди ин истилоҳотеанд, ки шоир онҳоро дар тасвирҳояш ба кор гирифтааст ва ин нишон аз оҳангдонии оҳангшиносии ӯ мебошад:

Рахт, к-аввал зи дари мастаба бардоштиам,  
Ҳам бад-он манзили бардошт фурӯд ор маро.

“Бардошт” ва “фурӯдошт”- ро –истилоҳоти мусиқӣ. “Бардошт”- ибтидои овоз ё соз, баланд кардани овоз то мунтаҳои мақсуд “фурӯдошт” паст кардани он то ҳадди мақсуд аст.”

Болои мадеҳи ту сухан нест,  
Кас захма накард бартар аз бам.

Дар байти дигар аз тариқи киноя мегӯяд, ки оҳанги ҷаҳон аз парда хориҷ аст, дар маҷлиси мамдӯҳ ҳамдам мешавад:

Гарчи навои ҷаҳон хоричи парда шавад,  
Чун ту дар он маҷлисе бо ҷама дам сохтан.

Дар ашъори Хоқонӣ аз лаҳну навоҳои мусиқӣ низ суҳан меравад:  
Навои Борбаду сози барбату мизмор,  
Тариқи косагару роҳи арғунуну сетор.

“Косагар” номи наво ва қавлест аз мусиқӣ ва номи мутрибе ҳам ҳаст, ки “қавли косагар” мухтареъи ўст. Ҳамчунин номи хати шашум аст аз ҷумла хутути Ҷоми Ҷам ва онро хати “косагар” мегӯянд. Нақоранавозу нақорачиро низ гӯянд. Зимнан “косагарӣ” яке аз оҳангҳои замони Сосониён ҳам ҳаст.

Навозиши лаби ҷонон ба шеъри Хоқонӣ,  
Гузориши дами кумрӣ ба пардаи анқо.

“Анқо паррандаест маъруф-ул-исм ва маҷҳул-ул-ҷисм... Симуғро гӯянд ва ўро анқои муғриб хонанд... Анқо ба маънии оҳанги хос аз мусиқӣ ва низ созест, ки гардани дароз дорад”.

Сафири сулсулу лаҳни ҷаковаку сорӣ,  
Нафири фоҳтаву нағмаи ҳазорово .

Ҷаковак дар луғат паррандаест аз гунҷишк каме бузургтар, ки ба тозӣ кубара ва абумалех гӯянд. “Ҷаковак номи яке аз оҳанги мусиқии замони Сосониён аст. Саид Нафисӣ ҷаковакро сеюмин оҳанги мусиқии он замон муаррифӣ кардааст. “Фаҳта” асли ёздаҳум аз ҳабдаҳ баҳри усули мусиқии қадим фоҳтаи зарб ва онро ба анвои гуногун- фоҳтаи сақил, фоҳтаи сағир ва фоҳтаи қабир тақсим мекунад.”

Лочарам аз саҳми он барбати Ноҳидро  
Банди раҳовӣ бирафт рафт бирешим зи тоб.

“Раҳовӣ- истилоҳи мусиқӣ ва номи мақома аз дувоздаҳ мақоми мусиқӣ ва вақти сароидани он аз субҳ то тулӯъ аст ва ба ҳиндӣ лалак гӯянд. Раҳовӣ оҳангест, ки дар охирафшорӣ навохта мешавад. Насиҳатомез аст ва ҳолати баръакси афшорӣ дорад. Сўзу гудозу нолаву нудба надорад, балки ба пири тачрибадида монанд аст, ки меҳоҳад оби хунуке бар дили доғдидаи мусибатдидагон бирезад ва ононро бо насоеҳи дилпазир умедвор кунад ва дар зимн бигӯяд, ки орзуи башар тамом шуданӣ нест. Пас барои ин, ки осуда зист кунем бояд домони орзуро фаро кашем, то идомаи ҳаёт, ки гоҳ бо ранҷу ноқомӣ ва замоне бо шодӣ ва қомронӣ тавҷам аст, саҳл ва осон бошад.

Бубин захма, к-аз пеши Қайхусрави дин,  
Ба кини Сиёвуш ҷӣ бурҳон намояд.

“Кини Сиёвуш” номи лаҳни бистум аз лаҳни Борбад аст.”

Шаҳри зару таҳти Тоқдис ҳасонро  
Боз маро ҷуфти кин навои Сифоҳон.

“Шаҳри зар, ба қаринаи “таҳти Тоқдис”, “кини Эраҷ”, “Наво” ва “Сифоҳон”, ки ҷама асомии илҳони мухталифаи мусиқӣ аст, бояд “шаҳрзар” низ лаҳне мусиқӣ аст. Саид Нафисӣ зимни муаррифии саду сӣ оҳанги мусиқии замони Сосониён, аз оҳанге ба номи “шаҳрўз” ном мебаранд, ки эҳтимол меравад, ки ҳамон “шаҳрзар”-и мазкур дар шеъри Хоқонӣ бошад.” “Таҳти Тоқдис маънии таҳти Хусрави Парвизро низ мерасонад”.

Қуфли румӣ баргирифт аз дурчи рўз,  
Чун қалиди ҳиндувон бинмуд субҳ.

“Қуфли румӣ номи лаҳни понздаҳум аз сӣ лаҳни Борбад аст.”

“Дар сӣ лаҳни Борбад чанд лаҳни музофи ба ганҷ вучуд дорад, ки иборатанд аз “ганҷи бодовард”, “ганҷи гов”, “ганҷи сўхта” ва дар оҳангҳои мусиқии давраи Сосонӣ низ номи чанд оҳанг мусаддар ба ганҷ ба ҷашм меҳўрад: ганҷи бод, ганҷи бодовард, ганҷи сохта, ганҷи сўхта, ганҷи қорвон, ганҷи гов, ганҷвор. “Овози ганҷ” дар шеъри Хоқонӣ эҳтимолан ишора ба яке аз икн илҳом ва оҳангҳост”.

Хулоса, тасвири олоти мусиқӣ, созу навоҳо, истилоҳоти мусиқӣ ва дигар маҳфумҳои марбут ба ин мавзў аз як ҷониб боиси пуробуранг гаштани каломи шоир шуда бошанд, аз дигар ҷониб барои муҳаққиқону мутахассисони соҳаи мусиқӣ метавонанд чун сарҷашмаи бозьтимод мавриди эътибор бошанд.

#### АДАБИЁТ:

1. Мирчалоллидини Қаззоӣ. Сарочаи овову ранг.-Техрон: Самт, 1386.- 279 сах
2. Мирчалоллидини Қаззоӣ. Рухсори субҳ: Гузориши чомае аз Афзалиддин Бадил Ҳоконии Шарвонӣ бар бунёди вожашиносӣ, забоншиносӣ, жарфошноӣ бо дебочае пурдомана дар зиндагӣ ва шеваи шоирии ӯ.-Техрон: Нашри марказ, 1368.-631 сах.
3. Ҳоконӣ, Бадил ибни Алӣ. Девони Афзалиддин Бадил ибни Алӣ Начор Ҳоконии Шарвонӣ. / Бо муқобалаи қадимтарин насаҳ ва тасҳеҳу муқаддима ва таълиқот ба кӯшиши Зиёуддини Сачқодӣ.-Техрон: Заввор, 1357.-1085сах.
4. Маъсумаи Маъданкан. Нигоҳе ба дунёи Ҳоконӣ. Ҷилди 1.- Техрон: маркази нашри донишгоҳӣ, 1375.-305 сах.
5. Зиёуддини Сачқодӣ. Фарҳанги луғот ва таъбирот бо шарҳи аълома мушқилоти девони Ҳоконии Шарвонӣ Афзалиддини Бадил ибни Начор. Ҷилди аввал.- Техрон: Заввор, 1347,-886 сах.

#### ТАСВИРИ ИСЛОҲОТ ВА СОЗҲОИ МУСИҚӢ ДАР АШӢОРИ ҲОҚОНӢ

Муаллиф дар ин мақола мафҳумҳои маъмули санъати мусиқиро дар мисоли осори Ҳоконии Шервонӣ ва муҳаққикон шарҳу тавзеҳ додааст. Дар баробари ин дар мақола бо овардани абёти дилписанд аз анвори шоир ислоҳот ва созҳои мусиқиро, ки шоир моҳирона аз онҳо кор гирифтааст, баҳрабардорӣ карда шудааст. Инъикоси истилоҳоти хоси ин санъат ва созҳои мусиқӣ бо мисолҳои возеҳу равшан дар шеъри шоир баррасӣ гардидааст.

Инчунин ба муҳаққик даст додааст, ки дар замони шоир асбобҳои мусиқии рубоб, чанг, най ва барбат мавҷуд ва дар истифодаи санъаткорон қарор доштанро мушаххасан исбот кунад. Шоир аз баҳрабардорӣ асбоби аргунун ёд кардааст, ки аз ин соз руҳониёни машҳур дар маъбаду калисоҳо истифода мебарданд. Шоир дар шеъри худ тарзи навохтани чангро нишон додааст ва андешаи муаллиф дар шеъри Ҳоконӣ истилоҳоти мушахас ва лаҳну навоҳии зиёд корбаст шудааст, ки омузиши он ба мутахассисони соҳаи санъат аз аҳамият холӣ нест.

**Калидвожаҳо:** мусиқӣ, соз, рубоб, истилоҳот, ашъор, чанг, най, барбат, шер, шоир, тор, санъат, ташибеҳ, чангнавоз, навохтан, байт, мақом, садо, оҳанг, сурнай, карнай.

#### ОБРАЗ РЕФОРМЫ И МУЗЫКАЛЬНЫХ ИНСТРУМЕНТОВ В ТВОРЧЕСТВЕ ХАКАНИ

В этой статье автор тщательно и научно разъяснил популярные понятия музыкального искусства на примере творчества Хакони Шервани. Вместе с тем, в статье, приведя прекрасные стихи из стиля поэта, использованы те реформы и музыкальные аранжировки, которые умело использовал поэт.

Также исследователь попытался доказать, что во времена поэта существовали и использовались артистами музыкальные инструменты рубаб, джанг, флейта и барбат. Поэт научился пользоваться инструментом аргунун, которым пользовались известные священники в храмах и церквях. В своем стихотворении поэт показал способ игры в войну, причем, по мнению автора, в стихотворении Хакани используется множество специфических терминов и тонов, что важно для изучения искусствоведами.

**Ключевые слова:** музыка, композиция, рубаб, термины, поэзия, танец, флейта, барбат, поэт, струна, искусство, сравнение, музыкант, пьеса, стих, позиция, звук, мелодия, труба.

#### THE IMAGE OF REFORM AND MUSICAL ARRANGEMENTS IN KHAQANI'S POEMS

In this article, the author has carefully and scientifically explained the popular concepts of musical art using the example of the works of Khakoni Shervani. At the same time, in the article, by bringing lovely verses from the poet's style, the reforms and musical arrangements, which the poet skillfully used, have been used.

Also, the researcher tried to prove that in the time of the poet, the musical instruments of rubab, jang, flute and barbat existed and were used by artists. The poet learned how to use the argunun instrument, which was used by famous priests in temples and churches. In his poem, the poet has shown the way of playing war, and the author's opinion in Haqani's poem uses many specific terms and tones, which is important for art specialists to study.

**Key words:** music, composition, rubab, terms, poetry, dance, flute, barbat, poet, string, art, comparison, musician, play, verse, position, sound, melody, trumpet.

**Маълумот дар бораи муаллиф:** Абдуллоева Замира Авазовна- ассистенти кафедраи назария ва методикаи тарбияи мусиқӣ-бадеӣ Донишгоҳи давлатии омӯзгорӣ Тоҷикистон ба номи Садриддин Айни. E-mail Abdulloevasamira01@gmail.com Телефон 900-99-65-67

**Сведения об авторе:** Абдуллоева Замира Авазовна – ассистент кафедры теории и методики музыкально-художественного образования Таджикского государственного педагогического университета имени Садриддина Айна. Электронная почта Abdulloevasamira01@gmail.com Телефон: 900-99-65-67

**Information about the author:** *Abdulloeva Zamira Avazovna* – assistant at the department of theory and methodology of music and art education of the Tajik State Pedagogical University named after Sadriiddin Aini. Email *Abdulloevasamira01@gmail.com* Phone: 900-99-65-67

ТДУ:93/94575.3

## РӮЗГОР ВА ОСОРИ МУАРРИХ НАЧМУДДИН РОВАНДӢ

*Исмоилова Ҳ.И.*

Донишгоҳи миллии Тоҷикистон

Начмуддин Абубакр Умар ибни Алӣ ибни Сулаймон ибни Муҳаммад ибни Аҳмад ибн Ҳусайн ибни Ҳиммати Ровандӣ муаллифи асари машхури таърихии «Роҳату-с-судур ва ояту-с-сурур» дар нимаи дувуми асри XII дар Рованди Кошон таваллуд шудааст. Доир ба ҳаёту фаъолияти ӯ ва ҳамчунин паҳлуҳои норӯшани зиндагии ӯ маъхазҳо ва осори таҳқиқотии кофӣ вучуд надорад. Бузургтарин ва саҳеҳтарин сарчашма перомуни зиндагии Ровандӣ ҳамоно асари машхури ӯ «Роҳату-с-судур» мебошад. Таърихнигорони баъд аз ӯ, ки доир ба китоб ва зиндагии ӯ иттилоо дар осорашон агар зикр кардаанд, маҳз бо тақия ба ҳамин китоб навиштаанд. Дар муқаддимаи китоб шарҳи нисбатан муфассали зиндагиаш омадааст [14, 13]. Вай шарҳи ҳоли худро ба тафсил ба унвони «Зикри аҳволи мусаннифи китоб ва санои дӯстону устозонаш» овардааст: «Ва чун дуогӯи давлат Муҳаммад ибни Алӣ ибни Сулаймон ибни Муҳаммад ибни Аҳмад ибн ал-Ҳусайн ибни Ҳиммат ал-мулаққаб би Начмуддин ва-л-муканно би Абибакр...» [14, 45]. Муҳаққиқи пуркор Забехуллоҳи Сафо дар китоби «Таърихи адабиёт дар Эрон» номи ӯро «Начмуддин Абубакр Муҳаммад ибни Алӣ ибни Сулаймон ибни Муҳаммад ар-Ровандӣ» овардааст [5, 374]. Маликушшуаро Баҳор ному насаби Ровандиро низ чун доктор Сафо зикр мекунад.

Хонадони вай аз уламо ва аҳли Ироқ буданд. Ҳамон гуна ки худи Ровандӣ қайд мекунад, дар кӯдакӣ падарро аз даст додааст, аммо «дар кунфи ҳимояти дой (тағо)-и фарҳангдӯсти худ Зайнуддин ва Тоҷуддин, улуми шаръӣ ва адабиву хушнависиро омӯхт» [14, 45]. Дар «Роҳату-с-судур» зимни шарҳи ҳолаш аз тағоҳо (бародарони модар)-и худ Зайнуддин ва Тоҷуддин Аҳмад ибни Муҳаммад ибни Алии Ровандӣ ҳам ба унвони ақрабо ва ҳам ба унвони устодони худ ёд кардааст. Падари Начмуддин Абубакри Ровандӣ, чунонки зикр кардем, дар замони таҳсили вай даргузашт ва авзои молии хонаводаи Ровандӣ хеле бад шуд. Пас аз сар задани қаҳтии соли 1175 дар Исфаҳон, барои таҳсил ба мусофират дар шаҳрҳои Эрону Ироқ пардохт ва аз соли 1181 ба дарбори шоҳони Салҷуқӣ роҳ ёфт. Чунонки Ровандӣ ба муддати 10 сол таҳти ҳимояти Тоҷуддин Аҳмад ибни Муҳаммад ибни Алии Ровандӣ, ки аз фозилони рӯзгор ва дар улуми шаръиву адабӣ саромади айём буд, рушд кард ва ба шаҳрҳои муҳимми Ироқ сафар кард.

Ровандӣ дар ҳудуди соли 1174 м. баъд аз марги падараш ба хидмати тағо (бародари модар) - и худ – Тоҷуддин Абулфазл Аҳмади Ровандӣ (1141- 1208), ки аз фузалои рӯзгор ва аз устодони улуми динӣ ва адабии мадрасаҳои Ҳамадон буд, пайваст ва 10 сол (1174–1184) таҳти ҳимоят ва сарпарастии ӯ касби илму маърифат кард [14, 39–40]. Тағои дигари ӯ – Зайнуддин Маҳмуди Ровандӣ (1144–1212) ҳам аз хунармандону адибон ва устодони хушнавис буд ва ба порсиву арабӣ шеър месурӯд. Тоҷуддин ва Зайнуддини Ровандӣ тағоҳои ӯ аз шоирони аҳди Салҷуқӣ ба шумор мераванд. Начмуддин, ҳамчунин, назди бархе аз дигар олимони рӯзгор таҳсил кард ва иҷозаи ривоят ситонид [11, 40–55]. Ӯ ҳамчунин, дар суҳбати амирушшуаро Аҳмад ибни Манучехри Шасткала (1184) хунари шоирӣ ва нависандагии худро тақвият кард [14, 57–58].

Ӯ марди фозилу донишманд ва нависандаву хунарманд будаст ва ба қавли худи ӯ, ҳафтод гуна хат сабт карда ва аз навиштани мусҳафу тазҳиб ва таҷлид, ки омӯхта будааст ва дар давраи салтанати Туғрул ибни Арслон (1178–1194) дар Исфаҳон зиндагии хубе доштааст. Пас аз муддате бо амри нафаре, ки муаллими Туғрул буд, ба Ҳамадон ба дарбор даъват шуд. Начмуддин дар давраи ҷавонӣ муддати кӯтоҳ дар дарбори Туғрул ибни Арсалон дар Ироқ мақом гирифт ва баъд аз қатли Туғрул ва инқирози Салҷуқиёни Ироқ ба дасти Такаш Хоразмшоҳ дар соли 1194, чанде гӯшанишинӣ кард ва ба такмили хунари таҳсили фикҳу илми шариат пардохт [14, 59]. Сипас дар Осийи Сағир ба хидмати Ғийсуддин Қайхусрав ибни Қилич

Арсалон (1156–1188) аз Салҷуқиёни он хитта пайваст. Таърихи даргузашти Начмуддини Ровандӣ маълум нест, аммо марги вай пас аз соли 1207, ки таълифи китоби худро ба поён расонда, рӯй додааст.

Китоби худ «Роҳату-с-судур ва ояту-с-сурур фӣ таърихи оли Салҷук»-ро дар соли 1164 ба султон Кайхусрав тақдим кард, ки дар поён ба зикри он муфассал хоҳем пардохт. Начмуддин Абубакри Ровандӣ ҳамчунин, ба унвони муаллими писарони Сулаймоншоҳ ибни Қилич Арсалони Салҷук дар дарбор хидмат кардааст. Иллати асосии ба Рум сафар кардани Ровандӣ маҳз нооромии сиёсии Хуросону Мовароуннаҳр буд, ки побанди фитнаи муғул буд. ӯ дар симои Салҷуқиёни Рум меросбарони Салҷуқиёни Бузургро меид, ки ҳамвора илму адабро дастгирӣ мекарданд. Дар он замон гурӯҳе аз бузургони Эрон аз дасти фитнаи муғулон ба дарбори амни подшоҳони Салҷуқиёни Рум паноҳ мебуданд. Аз ҷумла, метавон ба Шамсуддини Табрзӣ, Мавлоно Ҷалолуддини Балхӣ ва Начмуддини Розӣ аз орифони машҳури он замон ном бурд. Ровандӣ кутуби худро ба далели эҳсоси қарз ба салотини салҷукӣ ва дар кадрдонӣ аз таъсиси мадрасаҳои Ироқ, ки вай дар он ҷо таҳсил карда буд ва барои ба ёдгор гузоридани асари ҷовидоне аз худ ва ҳамчунин барои таҷлил аз фатҳи азими Антокия тавассути Кайхусрав ибни Қилич Арсалон дар соли 1164 китоби «Роҳату-с-судур»-ро ба вай тақдим кард [14, 10-1009]. Вай аз соли 1184 ба фикри таълифи чунин асаре уфтод, ки онро дар соли 1207 ба анҷом расонд.

Ровандӣ дар насру шеър низ устодӣ дошт ва дар дарбори салотин пазируфта мешуд. Ашъори худ, аз ҷумла қасоидашро дар китоби «Роҳату-с-судур ва ояту-с-сурур» овардааст. Ровандӣ гузашта аз «Роҳату-с-судур» китобе ҳам дар маърифати усули хат таълиф карда, ки хулосаи онро дар авоҳири «Роҳату-с-судур» бо унвони «Фасл фӣ маърафати усул-л-хат мина-д-доира ва-н-нуқат» гунҷонидааст.

Аз ҷумлаи ашъори Ровандӣ ин абёт аз як қасидаи ӯро инҷо меорем, ки шакли комили он дар «Роҳату-с-судур» омадааст (дар ҳаҷми 28 байт):

Зиҳӣ ишқи ту мулки чон гирифта,  
Ҷаҳонро дар хатти фармон гирифта.  
Бар он садре, ки иззат дидабон аст,  
Нишеман руҳ бо Ризвон гирифта,  
Зи дарёи лабат дурре камина,  
Дусола саргузашт аз кон гирифта.  
Рухат аз нур бахше моҳу хӯрро,  
Раҳини миннату эҳсон гирифта.  
Туро шодӣ ниҳода пой бар сар,  
Маро дасти ғамат домон гирифта.  
Дилам аз бими волии фироқат,  
Паноҳ аз ҳазрати султон гирифта [14, 52].

Он чи мучиби шуҳрати Ровандӣ шудааст, китоби «Роҳату-с-судур»-и ӯ ба забони форсӣ аст, ки аз муҳимтарин манобеи таърихи оли Салҷук, аз аҳди Туғрулбек (1038) то Туғрул ибни Арсалон ба шумор меравад. Ровандӣ, чунонки худ овардааст, таълифи «Роҳату-с-судур»-ро дар 1203 оғоз кард ва дар 1207 ба номи Кайхусрав ибни Қилич Арсалон ба поён бурд ва онро тавассути яке аз дӯстони худ ва аз наздикони султон Ҷамолуддин Абубакр дар Қуния ба султон тақдим дошт [11, 62].

Пеш аз он ки ба шарҳу чигунагии китоб пардозем, зарур донистем, ки бобҳои китобро ба тарике, ки дар нусхаи тартибдодаи Муҳаммад Иқбол омадааст (иборат аз сию се фасл ва галатнома), биоварем:

Ҳамди Бории Таъоло;  
Мадҳи анбиё ва ситоиши пайғамбар;  
Мадҳи саҳоба ва тобеину уламои дин;  
Мадҳи султон Кайхусрав ибни Қилич Арсалон;  
Зикри аҳволи мусаннифи китоб ва санои дӯстону устодонаш;  
Таълифи ин китоб;  
Феҳристи китоби «Роҳату-с-судур» ва тартиби муставдъоти он;  
Ибтидои китоби «Роҳату-с-судур» ва зикри адлу ситоиши инсоф;

Фехристи асмой салотин;  
Зикри ибтидои кори Салчуқиён;  
Султон Туғрулбек;  
Султон Алб Арсалон;  
Султон Маликшоҳ;  
Султон Баркиёрук ибни Маликшоҳ;  
Султон Муҳаммад Маликшоҳ;  
Султон Санҷар ибни Маликшоҳ;  
Султон Маҳмуд ибни Маликшоҳ;  
Султон Туғрул ибни Муҳаммад ибни Маликшоҳ;  
Султон Масъуд ибни Муҳаммад ибни Маликшоҳ;  
Султон Маликшоҳ ибни Маҳмуд;  
Султон Муҳаммад ибни Муҳаммад ибни Муҳаммад ибни Маликшоҳ Султон Сулаймон  
ибни Муҳаммад ибни Маликшоҳ;  
Султон Арсалон ибни Туғрул;  
Султон Туғрул ибни Арсалон;  
Муставлий шудани Хоразмшоҳ бар мамлақати Ироқ;  
Зикри одоби надимат ва шарҳи бохтани шатранҷ;  
Фасл фй-ш-шароб;  
Фасл дар мусобикат ва тир андохтан;  
Фасл дар шикор кардан;  
Фасл фй маърифати усули-л-хат мин доирай ва-н-нукат;  
Фасл фй-л-ғолиби ва-л-мағлуб;  
Хотимати китоб;  
Ҳавошӣ ва изофат;  
Фарҳанги калимот ва мусталехоти нодира;  
Ғалатнома.

Бегумон, маъхази Ровандӣ дар таълифи «Роҳату-с-судур» китоби «Салҷукнома»-и Захируддини Нишопурӣ буда, ки худи ӯ низ дар сафҳаи 64 (чоппи Муҳаммад Иқбол) аз ӯ ва китобаш ёд кардааст ва ҳарчанд аз гуфтаҳои ӯ метавон хулоса кард, ки «Роҳату-с-судур»-ро муаллиф аз он китоб хулоса намудааст. Ровандӣ дар ин китоби пурарзиши худ пас аз зикри дебоча ва сабаби таълифи китоб ва ситоиши адлу инсоф, ки пур аст, аз фавоиди адабиву таърихӣ, ворида таҳқиқ ва баҳс дар давлати Салҷуқиён шуд. Сипас кори ононро аз ибтидо шарҳ дода ва вақоъи аҳди Салҷуқаи бузургро то поёни кори Санҷар ба тафсил оварда ва он гоҳ ба зикри Салҷуқаи Ироқ то поёни кори Туғрул ибни Арсалон ва истилои Хоразмшоҳиён бар Ироқ пардохт. Дар айни ҳол дар бораи Атобакони Ироқу Озарбойҷон низ ба тафсил суҳан гуфтааст.

Муҳаққиқ Исмоили Афшорӣ чигунагии табъу интишор ва шуҳрати «Роҳату-с-судур»-ро чунин шарҳ медиҳад: «Мусташири маъруф Шорл Шефрид дар яке аз муҷалладоти мунтахаботи форсии худ қисмате дар таърихи оли Салҷуқ аз китобе мавсум ба «Роҳату-с-судур» дарҷ карда ва ин китоб то замони вай мутлақан маъруф набуд. Аз сабаби набудани таълифии дигар дар ин хусус ва мутаазаммин будани китоби мазбур иттилооти нафису арзишмандро дар таърихи Салҷуқа ба суръат дар байни мусташириқин шуҳрат пайдо кард ва Эдвард Броун тамоми он китобро ба англисӣ тарҷума намуд. Билохира матни форсии он дар санаи 1920 ба тасхеҳи Мавлавӣ Муҳаммад Иқболи Панҷобӣ, ки аз фузалои хунари исломӣ аст, бо ҳавошиву муқаддимаи судманд аз тарафи авқофи Гибб ба зевари табъ ораста гардид [3, 29].

Аллома Қазвинӣ чанде пас аз интишори «Роҳату-с-судур» мақолае дар васфи он навишт ва зимни таҷлил аз худи китобу чигунагии матлуби тасхеҳи он ва интиқодоти мунсифонае бар нахваи тасхеҳи он ворид кард [10, 73-74]. Қазвинӣ китоби «Роҳату-с-судур»-ро аз муҳимтарин китобҳои таърихи Салҷуқияи Эрон ва Ироқ донист ва бо эҳтиёт навишт: «Ин китоб зоҳиран қадимитарин китобест ба забони форсӣ дар таърихи Салҷуқияи Эрон, ки то кунун боқӣ мондааст. Қазвинӣ, ки бо мусахҳеҳи донишманди китоб ҳам ошно буд, ӯро чунин васф карда: «Алҳақ, ношири фозили он ба воситаи табаҳхури ном ва иттилооти амиқу ихотаи комиле, ки



дар адабиёти форсиву арабӣ доштааст ва ба воситаи ниҳояти диққат ва эҳтиёте, ки дар тасхеҳи китоб ба кор бурдааст, миннати бузург бар адабиёту забони форсӣ дар эҳёи ин китоб ниҳодааст [10,73-74].

Аммо чанд сол баъд бо пайдо шудани нусхаи дастнависе аз китоби «Салҷуқнома»-и Захируддини Нишопурӣ (Техрон, 1953) кашф шуд, ки «Роҳату-с-судур» қадимитарин таърихи Салҷуқиёни Эрон ва Ироқ ба забони форсӣ нест ва «Салҷуқнома»-и Захируддини Нишопурӣ аз чунин мартабате бархурдор аст ва бисёре аз матолиби «Роҳату-с-судур» дар бораи Салҷуқиёни Хуросон ва Ироқ иқтибос аз он аст. Шодравон Исмоил Афшор мусахҳеҳи «Салҷуқнома» дар соли 1934 тайи силсилаи мақолоте дар маҷаллаи «Меҳр» ба муаррифии «Салҷуқнома»-и Захируддини Нишопурӣ пардохт ва ёдовар шуд, ки бахши аъзами «Роҳату-с-судур» иқтибос, балки сирқат аз матолиби «Салҷуқнома» аст [3, 30]. Нақди Афшор бар «Роҳату-с-судур» бисёр тунд аст. Вай бар он аст, ки Ровандӣ ҳеҷ гуна ошноӣ бо фанни таърих надошта ва аз ҳамин рӯ, китоби вайро фокиди сохтори мутаносиб донистааст. Афшор то онҷо нақди худро давом медиҳад, ки Ровандиро бесавод хитоб мекунад [3, 29]. Мавсуф сипас, дар бораи иртиботи «Роҳату-с-судур» ва «Салҷуқнома» изҳор медеҳад. Ба ҳар ҳол, нигоҳанде пас аз мутолиаи дақиқ ва батақрори «Роҳату-с-судур» ва татбиқи он бо рисолаи таърихи Салҷуқиён – «Зубдату-т-таворих» ва ишораи худ Ровандӣ дар муқаддимаи «Роҳату-с-судур» бар ман возеҳ гардид, ки қисмати таърихи Салҷуқиёни «Роҳату-с-судур» аз аввал то охир, яъне аз ибтидои салтанати ин хонадон то Туғрул ибни Арсалон охири подшоҳи Салҷуқиёни бузург бидуни нуқтае таҳриф дар иборат сирқати «Салҷуқнома»-и Захириддин аст. Шодравон Афшор дар ин бахш низ бо таъкид бар назари қаблии худ мабнӣ бар бесаводӣ аз ағлоти «Роҳату-с-судур» ёд мекунад [3, 29]. Бо боварӣ метавон гуфт, ки шодравон Исмоили Афшор дар нақди яқҷонибаи Ровандӣ муболиға кардааст ва дар саҳифаҳои баъд мо тафовут ва хусусиятҳои ин ду китоб ва ҳамчунин афзалиятҳои яке бар дигаре сухан хоҳем гуфт.

Ҷолиб ин аст, ки Ровандӣ худ дар китоб ба таърихи салҷуқиёне, ки Захируддини Нишопурӣ навишта буд, ишора кардааст: «Ва ҳамин таърихҳо ба аҳди худованди олам Туғрул ибни Арсалон ибни Туғрул раҳималлоҳ Захируддини Нишопурӣ, ки устоди султон Арсалон ва Масъуд буд ва хеши дуоғӯи давлат набишта буд, то султони қоҳири азимуддахр Қайхусрав халладаллоҳи давлати мутолиат фармояд» [13, 65].

Аз дигар қасоне, ки дар бораи «Роҳату-с-судур» дар қиёс бо «Салҷуқнома» ё бидуни қиёс бо он изҳори назар кардаанд, шодравон доктор Ризозода Шафак мебошад. Мавсуф бар он аст, ки «Роҳату-с-судур» муҳимитарин китоби форсӣ дар таърихи салҷуқиён Эрон аз оғоз ин силсила то инқирози он ба дасти Хоразмшоҳён аст [21, 392-393]. Профессор Иброҳим Қафсуғлӣ дар китоби арзишманди худ «Таърихи давлати Хоразмшоҳиён» бо истинод ба қисмати ахири «Роҳату-с-судур», ки ҳосили мушоҳидаҳои худӣ ӯст, менависад: «Ровандӣ муаллифи ин китоб, аҳволи хонадони Атобакони Озарбойҷонро, ки бар Ироқи Аҷам тасаллут доштанд ва муносиботи ин хонадон бо мансубини Салҷуқ ва ишғоли Ироқи Аҷам аз тарафи сипоҳи Хоразм ва муборизоти ин давра ва низ авзои мардум ва умарои Ироқро ба истиноди мушоҳидоти шахсӣ ба риштаи таҳрир даровардааст. Вай дар ин асар масоили дохилиро ба вузӯҳ дар маърази диди мо қарор медиҳад. Давраи охири давлати Салҷуқиёни Ироқ ва ба мувозоти инқирози ин давлат авзои сипоҳи Хоразм дар он ноҳия ва шахсияту сийёсати султон Такаш дар ин асар ба таври боризу комил ироа гардидааст [11, 12-13]. Шарқшинос ва муаррихи фаронсавӣ Клод Коҳин (Коэн) дар баҳси тӯлоние, ки дар бораи таърихнигории Салҷуқиён ба амал оварда, китобҳои «Салҷуқнома» ва «Роҳату-с-судур» ва китобҳои, ки бар асоси онҳо тадвин шудаандро навъе хос аз таърихномаҳои марбут ба Салҷуқиён донистааст. Яъне таърихномаҳои, ки ба забони форсӣ навишта шудаанд ва ғайр аз нависандагони эронӣ онҳоро наменашинхтаанд [9, 26-27].

Коҳин дар муқоисаи «Салҷуқнома» ва «Роҳату-с-судур» бо якдигар ва низ таърихномаҳои арабии марбут ба давраи Салҷуқиён, «Салҷуқнома»-и Захируддини Нишопуриро бо ҳама камбудҳояш бар «Роҳату-с-судур» тарҷеҳ медиҳад ва сипас хотирнишон месозад ин бартарӣ то бад-он ҷост, ки аз ин пас китоби Ровандӣ танҳо барои муқоисаи матнҳо ва истиқсо дар онҳо мавриди истифода қарор мегирад» [9, 28-29]. Дар айни ҳол, Коҳин низ мисли бисёре аз нависандагони дигар бахши ахири «Роҳату-с-судур», яъне бахши марбут ба ҳодисаҳои даврони Туғрули сеум ва ба қудрат расидани Такашро муътабар

мешуморад [9, 29]. Ин бахши ахири «Роҳату-с-судур», чунонки аз қавли чанд тан аз соҳибназарон нақл шуд, асилтарин ва муътабартарин бахши таърихии китоби Ровандӣ аст, ки ҳамвора мавриди таваҷҷуҳ ва истифодаи муҳаққиқони таърихи Салҷуқиён хоҳад буд. Вобаста ба ин ки баъзе аз муҳаққиқон Ровандиро ба сирқат аз китоби Заҳируддин мутахҳам мекунад, доктор Зарринқуб андешаи ҷолиб ироа мекунад: «Дар воқеъ, дар ҷое, ки касоне монанди Виржил ва Шекспир ва Гёте ва Карнӣ ва Мюлеру Волтер ва Бухтуриву Абутомо ва Мутанаббиви Унсурӣ ва Саъдиву Ҳофиз ба сирқати мазомину афкори дигарон муттаҳам бошанд, аҷаб нест, ки ҳама гӯяндагону нависандагони дигар низ бешу кам ба интиҳоли мазомини дигарон даст зада бошанд [8, 99].

«Роҳату-с-судур» аз 3 қисм иборат аст: Муқаддима, таърихи Салҷуқиён ва хотима. Муқаддима (сах. 1–85) муштамил аст бар ҳамди Худованди Таъоло, мадҳи анбиё ва паёмбари ислом (с) ва шарҳе дар бораи саҳоба ва тобеин, хулафои нахустин ва фуқаҳои бузург, чун Абуҳанифа, Шофай, Суфиёни Саврӣ, Молик ибни Анас ва Аҳмад ибни Ханбал. Ӯ он гоҳ ба зикри хусусиёт ва феъли Ғиёсуддин Кайхусрав ибни Қилич Арсалон пардохта, аз таҳаввулоти Ироқ пас аз инқирози Туғрули севум ва аҳволи хеш ва бархе афроди хонадони худ ва сабаби таълифи китоб ёд кардааст. Дар матни китоб, нахуст муқаддимае дар оғози кори Салҷуқиён ва ҳукумати Туғрул дар соли 1033, кашмакашҳои Маҳмуди Ғазнавӣ бо Салҷуқиён ва дастгирии Исроил ибни Салҷуқ ва зиндонӣ шудани ӯ то замони марги Маҳмуд ва саранҷом шикасту сукути Ғазнавӣ ва истилои Салҷуқиён дар Дандонақон овардааст (сах. 86–101). Сипас ба таърихи Салҷуқиёни бузург то поёни салтанати султон Санҷар, он гоҳ ба зикри Салҷуқиёни Ироқ то поёни кори Туғрул ибни Арсалон (1175–1194) ва истилои Хоразмшоҳиён бар Ироқ пардохтааст. Дар поёни ин бахш фасли бисёр судманд дар аҳволи билоди Ироқ аз истилои Хоразмшоҳиён омадааст (сах. 375–405). Дар поёни китоб ҳам баҳсхое берун аз мавзуи аслии китоб, монанди одоби надимӣ, шатранҷбозӣ, боданӯшӣ, тирандозӣ, шикор ва усули хушнависиро оварда ва онро бо мадҳи Ғиёсуддин Кайхусрав хатм кардааст. Ровандӣ дар таълифи ин асар ғолибан ба ихтисор гароида, вале ҳаводиси авоҳири аҳди Салҷуқиёнро бо тафсил бештар овардааст [7, 46].

Ровандӣ дар таълифи асари худ аз иттилооти шахсӣ ва осору таълифоти муосирони худ баҳра бурдааст. Акнун ба баҳсе, ки дар саҳифаҳои пеш аз он ёддовар шудем, яъне хусусиятҳои «Роҳату-с-судур», сарчашмаҳо ва фарқи он аз «Салҷуқнома» мепардозем. Чунонки пештар қайд кардем, Ровандӣ қисмате аз матолиби аслии китобро аз «Салҷуқнома»-и Заҳируддини Нишопурӣ иқтибос намуда ва ба сурате ибҳомомез аз вай ва китоби ӯ ёд кардааст. Албатта дар бархе маворид ихтилофоте низ миёни ду матн дида мешавад (намуна, Ровандӣ, сах. 94; Заҳируддин, сах. 14, дар боби таърихи марги Маҳмуди Ғазнавӣ; ё низ Ровандӣ, сах. 95–97; Заҳируддин, сах. 14–15, дар боби вуруди Туғрул ба Нишопур). Масъалаи муҳимме, ки аз дер боз дар бора «Роҳату-с-судур»-и Ровандӣ матраҳ гардида, иқтибосӣ будан ва асолати матолиби таърихӣ аст. Бинобар назаре, ки дар саҳифаҳои қаблӣ гуфтем, Исмоил Афшорӣ (мусахҳеҳи «Салҷуқнома»-и Заҳирии Нишопурӣ) иброз дошта ва дигарон ҳам гуфтаанд, «Роҳату-с-судур» иқтибос ё интиҳобе аст аз кулли матолиби «Салҷуқнома». Нигоранда дар ин мақола зимни пардохтан ба ин масъала ва нишон додани намунаҳое аз он ва ишора ба сухани худӣ Ровандӣ дар ин ки аз «Салҷуқнома» истифода карда, иброз доштааст, ки иқтибос дар байни нависандагони қадим дар ҳавзаҳо ва қаламравҳои мухталифи улум ва адабиёт, коре нописанд маҳсуб намешуда ва амри роҷ будааст. Дар айни ҳол, ки ҳама соҳибназарон иттифоқдоранд, ки қисмати охири "Роҳату-с-судур" асилу муътабар аст. "Роҳату-с-судур" ҳовии ду гуна наср - фаннӣ ва мурсал, дорои шуморе аз ашъори шоирони аҳди Салҷуқӣ, тарҷумаҳои дақику зебо аз амсолу ашъори арабӣ ва ироаи поре аз истилоҳоти девонии аҳди Салҷуқӣ аст. Ин матолиб «Роҳату-с-судур»-ро аз «Салҷуқнома» мутафовит месозад.

Бо ин васф, аз он ҷо ки муаллиф худ муосири бархе аз салотини салҷуқӣ буда ва бо гурӯҳе аз хушнависону адибону шоирони аҳд муошир будааст, китоби ӯ аз аҳаммияти хос бархурдор аст [8, 16]. Ҳамчунин, шарҳи Ровандӣ дар бораи давраи ахири давлати салҷуқии Ироқ ва инқирози ин давлат, авзои сипоҳи Хоразм дар он ноҳия ва шахсияту сиёсати Такаш, бар аҳаммияти китоби ӯ меафзояд. Бахшҳои вопасини китоб ҳам (с. 375–403) аз ҳайси огоҳиҳои вижа дар бораи Ҳамадон бисёр муҳим аст.

Забехуллоҳ Сафо бахши охири китобро, ки берун аз мавзуи аслии китоб аст, арзишманду нодир меонад. Дар поёни китоб Ровандӣ фаслҳое дар зикри одоби шатранҷ, шароб, мусобиқату тир андохтан, шикор кардан, усули хат, ғай-л-ғолиб ва-л-мағлуб ва фасле дар хотимати китоб оварда ва китобро ба ному мадҳи Ғиёсуддин Кайхусрав хотима додааст [18, 1010]. Саъид Нафисӣ қайд мекунад, ки китоби «Роҳату-с-судур» дар соли 1203 таълиф шуда ва яке аз беҳтарин кутуби насри форсӣ ва дар ниҳояти фасоҳат ва равонӣ навишта шудааст ва дар зимн ашъоре ба форсӣ аз муаллиф ва низ аз бузургони адаби форсӣ дар он сабт шудааст [12, 145]. «Роҳату-с-судур» аз кутуби муҳимми қарни шашум ва авоили қарни ҳафтуми ҳиҷрӣ (асрҳои XII ва XIII мелодӣ) аст, ки хоҳ аз боби саломати иншои он ва ибрази фазлҳои муаллиф ва хоҳ аз назари дар бар гирифтани иттилооти фаровони таърихӣ ва иҷтимоӣ дар шумори муътабартарин кутуби форсии пеш аз ҳуҷуми муғул ба шумор меравад [18, 1008]. Ҳамчунин, «Роҳату-с-судур» аз беҳтарин кутуби насри порсӣ аст, ки қисмате аз он ба шеваи маснуъӣ музайян ва қисмати дигар соддаву бепироя аст. Дар қисматҳои маснуи «Роҳату-с-судур» дарозгӯӣ ва овардани амсоли ашъори арабиву форсӣ, ба вижа ашъори «Шоҳнома» фаровон ва сухани Ровандӣ дар бархе маврид ба латофати шеър ва дорои ҳамон шароит ва мавзуот мешавад. Дигар аз хусусиятҳои муҳимми китоб дар он аст, ки Ровандӣ дар ин асар ҳамчунин ба нақди ашъори шоирон пардохта, хусну қубҳи онҳоро баҳо додааст. Аз имтиёзоти адабии «Роҳату-с-судур» овардани қасидаҳое аз шоирони устод ва бузурги асри дувоздаҳ Манучехрии Домғонӣ, Шамсуддин Аҳмад ибни Манучехри Шасткала, Амир Имоӣ, Асирии Аҳсикатӣ ва Сайидҳасани Ғазнавӣ аст [18, 1011], ки муддатҳо пеш ба таври докталабона оғоз ба таълиф карда буд.

Илова бар он ки китоби мазкур аз манобеи бузурги таърихӣ аст, ҳамчунин аҳаммияти зиёди мардумшиносӣ, ҷуғрофиёӣ ва махсусан адабиёро доро мебошад. Аҳаммияти ҷуғрофиёии китоб дар он аст, ки аз шахрҳое чун Ҳамадон, Бағдод, Шероз, Қуния, Антокия таъриф ба миён оварда, ҳамчунин перомуни мардумони баъзе аз билод низ маълумот додааст. Ончи перомуни аҳаммияти адабии китоб аст, пеш аз ҳама, тарзи баён ва ашъору шарҳи рӯзгори шоирон аст. Бо ин вачҳ, онро ба гунае тазкира гуфтан низ мумкин аст, зеро дар он натавонӣ ашъори шоирон, балки рӯзгор ва баррасии ашъори онҳо сурат гирифтааст. Як хусусияти хоссу қобили таваҷҷуҳи «Роҳату-с-судур» нақли зиёди ашъори шуморе аз шоирони порсӣ дар зимни зикри ҳаводиси таърихӣ аст, ки бархе аз онҳо бо муаллиф муосир будаанд [21, 393] ва албатта бештари шавоҳиди форсии ӯ аз «Шоҳнома»-и Фирдавсӣ аст [6, 406]. Ровандӣ сурудаҳои худро дар мадҳи Ғиёсуддин Кайхусрав низ дар ҳамин китоб нақл кардааст [20, 363]. Ҳарчанд гуфтаанд, «Роҳату-с-судур» ба сабаби зиёдии ҳашву ва ҷумлаҳои эродӣ, то андозае малоловар аст [4, 7], аммо бетарид, аз назари адабӣ қобили таваҷҷуҳ аст. Ба вижа, ки Ровандӣ дар адаби порсиву тозӣ ва бархе дигар аз донишҳои ранчи аҳди ҳеш дасти қавӣ дошта ва дар зимн китоб аз оёт, аҳодис, ҳикоёт, амсол ва ашъори шоирони тозигӯӣ ва порсисароӣ баҳраҳо бурдааст [20, 363]. Ҳаҷми чашмигири ин мавридҳо то ҳаде мавзуи иқтибоси ӯ аз «Салҷуқнома»-ро пӯшондааст. Ба тақрор ин нуктаро бояд қайд кард, ки Ровандӣ дастпарвардаи тағоиҳои худ Тоҷуддин Аҳмади Ровандӣ буда, ки ба шуғли ваъзу тадрис низ мепардохтааст, аз ин рӯ, нуктапардозии вай дар баёни матолиб, зохиран мутаассир аз услуби воизонаи ҳамон аст (Фурӯзонфар, 365).

«Роҳату-с-судур» дар давраҳои баъд мавриди таваҷҷуҳи муаррихон қарор гирифт ва дар таснифу таълифи осоре чун «Ҷомеъу-т-таворих», «Таърихи гузида», «Зубдату-т-таворих»-и Ҳофизии Абри, «Равзату-с-сафо» ва «Ҳабибу-с-сияр» ба тасреҳ ё бидуни тасреҳ маврид истифодаи нависандагон қарор гирифтааст.

Масъалаи қадимтарин нусхаи хаттии китоби мазкур низ то ҳол норӯшан аст. Яъне қуҳнатарин нусхаи хатии китоб ба асри XIII рост меояд, ки хеле наздик ба замони зиндагии муаллиф аст. Мураттиби китоб муҳтарам муқаддимаи олимонае ба забони англисӣ дар бораи шеваи кори худ дар тасреҳ, нависандаи китоб, муҳтаво ва манобеи он, таъсири "Роҳату-с-судур" дар китобҳои таърихӣ пас аз худ ва нақди китоб навиштааст. Нусхаи хаттӣ, бо ҳуруфи бузург ва хоно ва ба хатти насх дар якуми рамазони соли 635 (ҳабдаҳуми апрели 1238) таҳрир шудааст. Ин нусха дар Китобхонаи миллии Париж ниғаҳдорӣ мешавад. Донишмандони эронӣ аз соли 1865 бо асари Ровандӣ ошно шуданд. Яъне ҳангоме, ки Юнг дар китоби худ, кори Ровандиро манбаи «Тавориху-с-Салҷуқ» донист, ки дар рӯзгори подшоҳии Султон

Муроди дувум (1421–1451) ба туркӣ ва дар се бахш навишта шуда буд. Ҳамчунин, Ҳутесмо низ ин мавзӯро дубора дар мақолаи кӯтоҳе дар шашумин кунгураи байналмилалӣ шарқшиносон (1883) дар Лейдан ёд кард, аммо вучуди нусхаи аслии Ҳангоме мушаххас шуд, ки устод Шифер, дорандаи пешини нусхаи хаттӣ, чакидае аз онро дар чилди дувуми китоб бо тарҷумаи фаронсавӣ ва ёддоштҳои тасвири як сафҳа аз нусхаи аслии нашр кард.

Гузориши комил аз ин нусхаи хаттӣ (Таърихи силсилаи Салҷуқӣ аз оғоз то марги Маликшоҳ) ба қалами ҳамин донишманд ва эҳтимоми вай бар «Сиёсатнома»-и Низомулмулк мунташир шуд ва профессор Эдвард Броун бар асари қудрат ва эътибори дарунмои китоб, онро барои интишор баргузид. Ин нусхаи хаттӣ бисёр ғанӣ аст. Зеро бо тавачҷуҳ ба навишта шуданш дар он давра, ҳичоҳ ва истилоҳоти қадимии он рӯзгорро дорост ва афзун бар ин, байтҳои бисёре аз шеърҳои бархе аз шоирон барҷаста ва бузурги порсӣ, монанди Анварӣ, Низомӣ, Мучири Байлақонӣ, Асири Аҳсикатӣ, Ҳасани Ғазнавӣ ва Ҷамолуддин Исфакониро дар бар дорад, ки бештарашон бо нависанда ҳамрӯзгор будаанд.

«Роҳату-с-судур» бар асоси танҳо нусхаи шинохташудаи он дар Китобхонаи миллии Париж, ба кӯшиш Муҳаммад Иқболи Пешоварӣ бо муқаддамаи англисӣ ва феҳристи мутааддид, дар Лейдан чоп шудааст (1920 м). Ҳамин чоп сипас як бор бо муқаддамаи Бадеъуззамон Фурӯзонфар (Техрон, Мурдод 1333) ва бор дигар бо муқаддамаи кӯтоҳ ва поре тасҳеҳоти Мучтабо Минуй (Техрон / Исфакон, даӣи 1333) мунташир шудааст.

Ҳамин тавр, аз он чи гуфта шуд, метавон ба ин натиҷа расид, ки китоби «Роҳату-с-судур» аз манобеи муҳимми таърихӣ, махсусан таърихи Салҷуқӣ буда, дар омӯзиши паҳлуҳои гуногуни таърих, фарҳанг, адабиёт, забон ва ҷомеашиносии замони ҳукумати Салҷуқӣ дар Хуросону Мовароуннаҳр ва Ироку Осиёи Сағир нақши муҳим дорад. Ҳарчанд аз китоби мазкур ба гунаи тақлид ва сирқат аз китоби «Салҷуқнома»-и Заҳируддини Нишопурӣ ёд мекунад, вале китоби мазкур аз имтиёзоти бузурги таърихиву адабӣ бархӯрдор аст, ки дар мақоми худ ҳагто метавонад аз «Салҷуқнома» арзишмандтар бошад. «Роҳату-с-судур» на танҳо асари таърихӣ, балки онро ба гунае тазкира низ метавон гуфт, ки дар шинохту баррасии ашъори иддае аз шоирони ҳамзамони ва наздик ба замони муаллиф саҳми муҳим дорад. Таҳқиқи паҳлуҳои гуногуни таърихиву сиёсии китоби мазкур ба мо имкон медиҳад, ки нуктаҳои норӯшанро дар омӯзиши таърихи асрҳои миёна муайян намоем.

#### АДАБИЁТ:

1. Азқой, Парвиз. Таърихнигорони Эрон (бахши якум) / Парвиз Азқой. Техрон, 1373 ш.
2. Афшор, Исмоил. «Салҷуқнома»-и Заҳирии Нишопурӣ ва «Роҳату-с-судур»-и Ровандӣ / Исмоил Афшор. Маҷаллаи Меҳр, Техрон, 1313 ш, с. 2.
3. Афшор, Исмоил. Нақде бар «Роҳату-с-судур»-и Ровандӣ / Исмоил Афшор. Маҷаллаи «Меҳр», шумораи аввал.
4. Аҳмад, Назир. Гузорише дар бораи манзумае аз Муҳаммад ибни Али Ровандӣ, муаллифи «Роҳату-с-судур» / Назир Аҳмад. Қанди порсӣ, Техрон, 1373 ш.
5. Аҳмад, Назир. Муқаддима бар «Хулосаи «Роҳату-с-судур» / Назир Аҳмад. Қанди порсӣ, Техрон, 1374 ш.
6. Баҳор, Муҳаммадқай, Сабқшиносӣ / Муҳаммадқайи Баҳор. -Техрон, 1349 ш.
7. Зарринқуб, Абдулҳусайн. Таърихи Эрон баъд аз ислом / Абдулҳусайни Зарринқуб. -Техрон, 1362 ш.
8. Зарринқуб, Абдулҳусайн. Нақд ва баррасӣ дар боби маохизи Таърихи Эрон баъд аз ислом / Абдулҳусайни Зарринқуб. -Техрон, 1346 ш.
9. Қохин, Қалуд. Баррасии манобеи таърихии давраи Салҷуқӣ. Тарҷумаи Исмоил Давлатшоҳӣ ва Ғуломризо Ҳумоюн / Қалуд Қохин. Сухан, -Техрон, 1352 ш.
10. Қазвинӣ, Муҳаммад. Бист мақола / Муҳаммад Қазвинӣ. Бо кӯшиши Иброҳим Пуридовуд. – Техрон, 1307.
11. Қафс-уғлӣ, Иброҳим. Таърихи давлати Хоразмшоҳӣ / Иброҳим Қафс-уғлӣ.
12. Нафисӣ, Саид. Таърихи назму насри Эрон дар забон форсӣ / Сайид Нафисӣ. -Техрон, 1344.
13. Нишопурӣ, Заҳируддин. Салҷуқнома / Заҳируддини Нишопурӣ. -Техрон, 1332 ш.
14. Ровандӣ, Муҳаммад ибни Алӣ ибни Сулаймон. Роҳату-с-судур ва ояту-с-сурур дар таърихи оли Салҷуқ / Муҳаммад ибни Алӣ ибни Судаймони Ровандӣ. Бо эҳтимоми Муҳаммад Иқбол ва тасҳеҳи Мучтабо Минуй. Чопи дувум. -Техрон: Амири Кабир, 1364.

15. Ровандӣ, Муҳаммад ибни Алӣ ибни Сулаймон. Роҳату-с-судур ва ояту-с-сурур дар таърихи оли Салҷук / Муҳаммад ибни Алӣ ибни Сулаймони Ровандӣ. Бо кӯшиши Бадёуззамон Фурузонфар. – Техрон, мурдоди 1333 ш.

16. Ровандӣ, Муҳаммад ибни Алӣ ибни Сулаймон. Роҳату-с-судур ва ояту-с-сурур дар таърихи оли Салҷук / Муҳаммад ибни Алӣ ибни Судаймони Ровандӣ. Бо кӯшиши Мучтабо Минуй. – Техрон/Исфаҳон. Даймоҳи 1333 ш.

17. Сафо, Забехулло. Мухтасаре дар таърихи таҳаввули назму насри порсӣ /Забехулло Сафо. - Техрон, 1334 ш.

18. Сафо, Забехулло. Таърихи адабиёт дар Эрон /Забехулло Сафо, ҷ. 2, с. 1009.

19. Сафо, Забехуллох, Ганҷ ва ганчина / Збехулло Сафо. -Техрон, 1381 ш.

20. Фурузонфар, Бадёуззамон. Мачмуаи мақолот ва ашъор, ба кӯшиши Иноятуллоҳ Мачидӣ, Техрон, 1351 ш.

21. Шафақ Ризозода. Таърихи адабиёти Эрон / Ризозода Шафақ. -Шероз, 1352 ш.

### **РҶЗГОРУ ОСОРИ МУАРРИХ НАҶМУДДИН РОВАНДӢ**

Дар мақола муаллиф доир ба ҳаёт ва осори таърихнигори барҷастаи асри XII Наҷмуддин Абубакр ибни Сулаймони Ровандӣ, муаллифи китоби «Роҳату-с-судур» баҳс ба миён овардааст. Дар мақола бо таърихи ба манобеи гуногуни таърихӣ ва китобҳои таҳқиқии муосир масъалаи таваллуд, зиндагӣ, осор ва марги муаллифи «Роҳату-с-судур» баррасӣ шудаанд. Дар мақола харчанд аз зиндагии муаллифи китоб суҳан рафтааст, аммо диққати асосӣ сари ҷиғунагии китоби ӯ, ки шуҳрати муаллиф низ побанди ҳамин китоб аст, баҳс ба миён овардааст. Дар мақола аз сохтор, моҳият ва аҳаммияти китоб, ҳамчунин паҳлуҳои дигари арзишманди он суҳан рафтааст. Муаллиф илова бар аҳаммияти таърихӣ китоб, ҳамчунин аҳаммияти ҷуғрофӣ, адабӣ ва мардумшиносӣ асар мазкурро низ қайд кардааст. Масъалаи дигаре, ки дар мақолаи мазкур мавриди баҳс қарор гирифтааст, ҳамоно манобеи таълифи «Роҳату-с-судур» аст. Ҳарчанд худ муаллиф дар оғози китоб аз манбаи асосии китоби худ «Салҷукнома»-и Заҳирии Нишопуриро медонад, аммо дар сабки навишт ва баррасиҳои миёни онҳо тафовут вучуд дорад ва ин нуктаро муаллифи мақола бо таърихи китобҳои дигари пажӯҳишӣ хеле хуб баррасӣ кардааст. Дар охир муаллифи мақола аз таърихномаҳое, ки пас аз «Роҳату-с-судур» навишта шудаанд ва ин китобро зикр кардаанд, гузариш дода, ҷойгоҳи ин асар дар таърихи турконро баён медорад.

**Калидвожаҳо:** *Наҷмуддин Абубакр ибни Сулаймони Ровандӣ, рӯзгор, осор, «Роҳату-с-судур», Салҷуқиён, аҳаммияти таърихӣ, аҳаммияти адабӣ.*

### **ЖИЗНЬ И ТВОРЧЕСТВО ИСТОРИКА РОВАНДИ**

В статье автор рассматривает жизнь и творчество выдающегося историка XII века Наджмуддина Абубакра ибн Сулеймани Рованди, автора трактата «Роҳату-с-судур». В статье, опираясь на различные исторические источники и современные авторы излагается дата рождения, жизни, творчества и смерти автора «Роҳату-с-судура». В статье говорится о содержании и структуре, сути и значении его книги, а также о других ее ценных сторонах. Помимо исторического значения книги, он пишет географическое, литературное и фольклорное значение. Еще один вопрос, обсуждаемый в этой статье, – это источники «Роҳату-с-судур». Хотя Рованди в начале книги считает «Салджукнома» Захири Нишопури основным источником своей книги, но между ними есть разница как в стиле написания, так и детали событий. В конце автор статьи рассказал об исторических записях, которые были написаны после «Роҳату-с-судура» и, вероятно, взяты из этой книги. В заключение автор статьи перечисляет значные события и роль «Роҳату-с-судур»-а в средневековой истории таджиков.

**Ключевые слов:** *Наджмуддин Абубакр ибн Сулейман Рованди, жизнь, творчество, «Роҳату-с-судур», Сельджуки, историческое значение, литературное значение.*

### **LIFE AND WORKS OF NAJMUDDIN ABU BAKR IBN SULAIMAN ROWANDI**

In the article, the author discussed the life and works of the outstanding historian of the 12th century, Najmuddin Abubakr ibn Sulaimani Rowandi, the author of "Rohatu-s-sudur". In the article, based on various historical sources and modern research books, the author identified and discussed the issue of birth, life, works and death of the author of "Rohatu-s-sudur". Although the life of the author of the book is mentioned in the article, the main focus is on the nature of his book, the fame of the author is also the result of this book. The article talks about the structure, essence and importance of the book, as well as other valuable aspects of it. In addition to the historical importance of the book, the author also noted the geographical, literary and folkloric importance of this work. Another issue discussed in this article is the sources of "Rohatu-s-sudur". Although the author himself at the beginning of the book considers Zahiri Nishopuri's "Saljuknoma" as the main source of his book, there is a difference between them both in the style of writing and in the reviews, and the author of the article has discussed this point very well with the help of other research books. In the end, the author of the

article spoke about the historical records that were written after "Rohatu-s-sudur" and must have taken from this book.

**Key words:** *Najmuddin Abubakr ibn Sulaymani Rowandi, livelihood, works, "Rohatu-s-sudur", Seljuks, historical significance, literary significance.*

**Маълумот дар бораи муаллиф:** *Исмоилова Ҳалима Ибрагимовна, унвонҷӯи кафедраи таърихи дунёи қадим, асрҳои миёна ва бостоншиносии ДМТ. E-mail: khalima.ismoilova@mail.ru Телефон: 93-338-30-13.*

**Сведение об авторе:** *Исмоиловой Халима Ибрагимовна, соискатель кафедры истории древнего мира, средних веков и археологии Таджикского национального университета. E-mail: khalima.ismoilova@mail.ru Телефон: 93-338-30-13.*

**Information about the author:** *Ismoilova Khalima Ibragimovna, applicant of the History Department of the Ancient World, Middle Ages, and Archeology of Tajik National University. E-mail: khalima.ismoilova@mail.ru Phone: 93-338-30-13*

## ТАЪЛИМИ ФОСИЛАВӢ ҲАМЧУН МУНОСИБАТИ НАВГОНӢ ДАР ТАТБИҚИ ТАҲСИЛОТИ БЕТАНАФУС ДАР МУАССИСАҲОИ КАСБӢ

*Садуллоева Г. Нурматов Д. О.*

**Донишгоҳи байналмилалии забонҳои хориҷии Тоҷикистон  
ба номи Сотим Улуғзода**

Шакли таҳсилоти фосилавино мутахассисони омӯзиши проблемаҳои стратегии таҳсилот, низоми таҳсилоти асри XXI меноманд. Мубрамияти масъалаи таҳсилоти фосилавӣ, ки натиҷаи инкишофи ҷамъият мебошад, дар мадди аввал ба соҳаи технологияи таълим нигаронида шуда, ҳоло бошад дар атрофи ахбор-иттилоот муттамарказ гардидааст, ки фикр мекунем хело, дуруст мебошад.

Инкишофи онро дар шароити муосир бе технологияи пешрафтаи телекоммуникатсионӣ тасаввур намудан мумкин нест. Шакли таълими фосилавӣ дар шароити муосир имкон медиҳад, ки низоми оммавии худомӯзии бетанафус ташкил дода шуда, табодули оммавии ахбор новобаста аз доираи вақт ва фазо рӯй диҳад. [2. 7-12].

Низоми таҳсилоти фосилавӣ имкон медиҳад, ки шахси ҳассос дониш, маҳорат ва малакаи заруриро тавассути истифодаи оқилонаи компютери шахсӣ ва ворид гардидан ба шабакаи Интернет ҳосил намояд. Хурсандиовар аст, ки имрӯз шабакаи Интернет дастраси умум гардидааст, лекин ҳама аз он оқилонаю мақсаднок истифода намебаранд.

Чой ва макони мавқегирии компютери шахсӣ моҳиятан муҳим нест, зеро хоҳишмандон метавонанд дар хона, дар чой қор, дар синфхонаи on-line, ё дар яке аз марказҳои таълими фосилавӣ маълумот ҳосил намоянд. Инчунин дар тамоми чойҳое, ки маркази таҳсилоти фосилавӣ ташкил дода шуда бошад, бояд компютер ва шабакаи Интернет ғаъол амал намояд, зеро дар чунин ҳолат ба роҳ мондани ин шакли таълим осон мегардад. [1. 76].

Таҳсилоти фосилавӣ ба тамоми одамон имкониятҳои баробарро новобаста аз вазъияти иҷтимоӣ (хонанда, донишҷӯ, низомӣ, қаторӣ, бе мансабу вазифа ва ғайра), ба синну сол макони зисти нигоҳ накарда, дар ноҳияҳои мамлакат ё чи дар хориҷи кишвар ба таҳсил ва гирифтани маълумоти зарурӣ шароитро фароҳам меорад. Ин имкон медиҳад, ки инсон дар кучое мавқеъ надошта бошад, таҳсилро давом дода, соҳибмаълумот ва соҳибкасб гардад.

Ба монанди тамоми шаклҳои таҳсилот, таҳсилоти фосилавӣ низ дорой як қатор омилҳои муайян мебошад: **мақсад** - мувофиқати фармоишҳои иҷтимоӣ барои тамоми шаклҳои таълим; **мазмун** - барномаҳои амалкунанда барои шакли мушаххаси муассисаҳои таълимӣ, **метод** - шаклҳои ташкилӣ ва усулу воситаҳои таълим. Се омилҳои охири дар шакли таҳсилоти фосилавӣ ба хусусиятҳои истифодабарии асосҳои технологӣ (масалан, танҳо телекоммуникатсияи компютерӣ, телекоммуникатсияи компютерӣ дар маҷмуъ бо воситаҳои чопкунӣ) вобаста мебошад, то маводи пайдонамуда рӯй қор ояд. [3. 27-29].

Фарқи таҳсилоти фосилавӣ аз шакли ғоибонаи таҳсилот дар он мебошад, ки шакли фосилавии таҳсилот низомнокӣ ва ғаъолияти самаранокро таъмин менамояд. Таҳсилоти фосилавӣ дар мувофиқа бо он ҳадаф ва мазмунҳое амалӣ мегардад, ки дар таҳсилоти рӯзона мавҷуданд. Аммо шакли дастрас гардонидани мавод ва шакли ҳамкориҳои омӯзгорон ва донишҷӯён аз ҳамдигар фарқ мекунанд.

Талаботи дидактикии ташкил додани таҳсилоти фосилавӣ (талаботи илмӣ, низомнокӣ ва пайдарҳамӣ, ғаъолиятӣ, талаботи таълими инкишофёбанда, аёнӣ, тафриқа ва таълими

фардӣ) ба монанди таълими рӯзона бо хусусиятҳои шакли нави таълим, бо имкониятҳои муҳити ахбороти Интернет ва хизматрасониҳои он бештар алоқаманд мебошад. [5. 232].

Ҳамин тавр, зарур меояд, ки таҳсилоти фосилавино дар низоми умумӣ ҳамчун таҳсилоти бетанафус мавриди назар қарор диҳем. Аз ҷониби дигар, таҳсилоти фосилавино аз таҳсили ғоибона ҳамчун низом ва ҳамчун чараён бояд фарқ кард.

Курсҳои таҳсилоти фосилавӣ- банақшагирии фаъолияти таълимгирандагон, ташкили он, аниқ гузоштани масъала ва мақсадҳои таълим, дастрас гардонидани маводи таълимии зарурӣ, ки тавонанд фаъолияти пурсамарро байни донишҷӯён ва омӯзгор, бозхурдҳо байни донишҷӯён ва маводи таълимии таъминкунандаи имконияти таълимии гурӯҳӣ таъмин намояд.

Мавҷудияти бозхурдҳо ба донишҷӯён имконият медиҳанд, ки ахборро дар бораи роҳҳои ба даст овардани он ва баромадан аз нодорӣ ба дастарай муайян созад. Дар шароити муосир яке аз шаклҳои паҳнгардидаи таҳсилоти фосилавӣ- намудҳои телевизионии интерактивӣ; хатҳои компютери телекоммуникатсионӣ (минтақавӣ, ҷаҳонӣ) мебошанд. Онҳо бо имкониятҳои дидактикии гуногун дар вобастагӣ бо истифодаи конфигураҳо (файлҳои матнӣ, технологияи мултимедӣ, конференсияҳои видеоӣ), тавассути ба эътибор гирифтани технологияи дискҳои маҷмӯӣ ва Интернет амалӣ мегарданд [2. 7-12].

Бартарии ин шакли таълим, ки ба телевизионии интерактивӣ таъя менамояд, аз имкониятҳои робитаи фазоӣ бо аудитория вобаста мебошад. Дар таҳсилоти фосилавӣ донишҷӯ метавонад дар масофаи гуногун аз омӯзгор мавқеъ гирифта, тамоми масъалаҳои заруриро тавассути технология ҳаллу фасл намояд. Паҳлуи манфии он дар он мебошад, ки тавассути чунин шакли таълим дарсҳои амалии анъанавиро гузаронидан мумкин аст, аммо барои дарсҳои назариявӣ пурра ҷавобгӯ буда наметавонад. Аммо чунин шакли таълим ҳам дар методҳои анъанавӣ ва ҳам дар технологияи педагогии муосир вучуд дорад.

Ин метавонад, танҳо дар методи намоишдиҳӣ, таҷрибагузарониҳои озмоишӣ, рост ояд, вале вақте донишҷӯён ва омӯзгор баҳри донишҳои нав, методҳо дар соҳаи ҳеш, технологияи нави ахбороти таълим, дар мувоҳида фаъолони ширкат варзанд ин метод чандон ҷавобгӯ буда наметавонад.

Чунин шакли таҳсилоти фосилавӣ интерактивӣ буда, дар низоми баланд бардоштани дараҷай касби ва омодагии мутахассисони оянда таъсири калон мерасонад. Ин шакли таълим дар шароити муосир ниҳоят дорои арзиши баланди технологӣ мебошад. Дар муассисаҳои таҳсилоти миёна ва олии касбӣ аз ин шакл истифода бурдан ниҳоят манфиатовар аст. [6. 9-15].

Тарзи дигари ташкил додани таҳсилоти фосилавӣ истифода бурдан аз телекоммуникатсияи компютерӣ дар тартиби почтаи электронӣ, телеконференсия, захираҳои ахбороти шабакаи Интернет мебошад. Ин яке аз шаклҳои машҳур ва тарзи арзони ташкили таҳсилоти фосилавӣ мебошад. Дар раванди ташкил намудани он воситаҳои навтарини технологияи телекоммуникатсионӣ дар назар дошта шуда, васеъ ва самаранок бояд истифода бурда шавад. Дар таҳсилоти фосилавӣ, ки тавассути телекоммуникатсияи компютерӣ ба роҳ монда мешавад, чунин шакли дарсҳо васеъ гузаронида мешаванд:

**Чат-дониш** – дарсҳои таълимие мебошанд, ки тавассути истифодаи чат-технология амалӣ гардонидани мешаванд. Ин шакли дарсҳо ба таври синхронӣ гузаронида шуда, тамоми иштирокчиён ба он дастрасии якхела ва як вақта доранд. Дар бисёр муассисаҳои таълимии фосилавӣ чат- муассисаҳои амал менамоянд, ки дар онҳо бо ёрии чат- кабинетҳо фаъолияти омӯзгори фосилавӣ бо донишҷӯён ташкил дода мешавад. [2. 7-12].

**Веб-дониш** – дарси фосилавӣ, конференсия, семинар, бозҳои корӣ, корҳои озмоишӣ, таҷрибаомӯзӣ ва намудҳои дигари машғулиятҳои таълимӣ мебошанд, ки тавассути воситаҳои телекоммуникатсионӣ ва дигар имкониятҳои шабакаҳои Интернет гузаронида мешаванд. Барои гузаронидани дарсҳои вебӣ шакли махсуси ин ё он мушкilot ва роҳи ҳалли он дар шакли сабт дар барномаи мувофиқ истифода бурда мешавад.

Телеконференсияҳо чун анъана дар асоси рӯихати воридшудагон бо истифодаи почтаи электронӣ гузаронида мешавад. Барои баргузор намудани телеконференсияҳои таълимӣ истифода бурдан аз дастовардҳои таълимӣ ба мақсад мувофиқ мебошад. Дигар шакли таҳсилоти фосилавие низ мавҷуд аст, ки тавассути он маводи таълимӣ ба воситаи почта ба минтақаҳои гуногун фиристода мешаванд. [5. 231].

Тарзи сеюми таҳсилоти фосилавӣ, ин истифода бурдан аз компакт-дискҳо ба сифати китобҳои базавии электронӣ пешниҳод карда мешавад. Вай дар худ имкониятҳои калони

дидактикиро ноил буда, барои таҳсилоти миёна ва олии касбӣ, таҳсилоти мактабӣ ва баланд бардоштани маҳорати касбии мутахассисон ниҳоят муҳим мебошад.

Бартарии компакт-дискҳо дар таҳсилоти фосилавӣ дар он мебошад, ки дар худ хосиятҳои зеринро ифода менамоянд: фаъолияти пурсамар мультимедийгӣ, ки дар худ ҳаҷми калони ахборро фаро гирифта, чараёни таълими фосилавиرو амалишаванда мегардонад. Дар шароити муосир шаш амсилаи (моделӣ) таҳсилоти фосилавиру чудо намудан мумкин аст [3. 29-34].

**Амсилаи якум** - таҳсил дар шакли экстернат. Ин шакли таълим, бештар майл мегирад ба таълими муассисаҳои таҳсилоти миёнаи умумӣ ё таҳсилоти олии касбӣ (имтиҳонӣ) талабот ва пешниҳодот барои хонандагон ва донишҷӯёне, ки бо ким- кадом сабаб натавонистаанд таҳсилро дар шакли рӯзона давом диҳанд.

**Амсилаи дуум** – таҳсил дар базаи ягон донишгоҳ. Ин низомии маҷмуии таълим барои донишҷӯёне мебошад, ки дар масофа дар асоси технологияи нави ахборӣ таҳсил намуда, ба технологияи компютери телекоммуникатсионӣ ворид мегарданд. Чунин барномаҳои барои гирифтани шаҳодатнома, диплом ва гузаштан ба қору шуғли гуногун истифода мекунанд.

**Амсилаи сеюм** - таълим дар ҳамкорӣ як қатор муассисаҳои таълимӣ асос меёбад. Ин амсила омода намудани барномаи ягонаи таҳсилоти фосилавиру барои якҷанд муассисаи таълимӣ аз рӯйи фанҳои пешбаранда дар ноҳияҳои мамлакат ва дар хориҷи он дар назар дорад. Чунин ҳамкорӣ дар омода намудани барномаҳои таҳсилоти фосилавӣ имконият медиҳад, ки онро бештар босифат ва камхарҷ гардонем.

Мақсади ояндабинии барнома - додани имконият ба тамоми шаҳрвандони мамлакатҳои муштаракул мановеъ мебошад, ки бо сабабҳои гуногун ҳуҷҷати ҳатм нагирифтанд. Лекин ба таври худумӯзӣ тамоми барномаҳои барояшон заруриро аз бар намудаанд. Чунин шаҳрвандон аз ватанашон ва хонаашон набарномада, дар базаи коллеҷу донишгоҳҳои мавҷуда метавонанд дар шакли таҳсилоти фосилавӣ маълумоти дилхоҳро соҳиб гарданд.

**Амсилаи чорум**- муассисаҳои таҳсилоти худмухтор, ки махсусан барои мақсадҳои кушода ё таҳсилоти фосилавӣ ташкил карда шудаанд, докталабон ё хоҳишмандон дар самтҳои гуногун маълумот гирифта метавонанд. Онҳо барои ташкили курсҳои мултиомедии махсус имконият пайдо менамоянд. Маблағгузори таҳсилотро пурра ташкилот ва фирмаҳои ба зима мегиранд, ки барои онҳо мутахассис тайёр карда мешавад ё донишҷӯён дар он фирма қору фаъолият менамоянд.

Чунин донишгоҳи Кушодаи калонтарин дар Лондон фаъолият менамояд, ки дар базаи он солҳои охир дар шакли таҳсилоти фосилавӣ аз бисёр мамлакатҳои ҷаҳон донишҷӯён таҳсил менамоянд. [4. 77-80].

**Амсилаи панҷум**- таълим аз рӯйи низомии мухтори таълим сурат мегирад. Таълим дар доираи чунин низом пурра тавассути сабтҳои видеоии телевизор ё барномаҳои радиой ё дастурҳои чопии иловагӣ гузаронида мешаванд.

**Амсилаи шашум**- ғайрирасмӣ, таҳсилоти фосилавии тафриқавӣ дар асоси барномаҳои мултимедӣ гузаронида мешавад. Чунин барномаҳо ба таълими аудиторияи калонсолон майл доранд. Чунин одамон, ки бо ким- кадом сабаб таҳсилоти мактабиро гирифта натавонистанд, тавассути ин барнома онро ноил мегарданд.

Таҷрибаи ошқор месозад, ки истифодаи бурдан аз таҳсилоти фосилавӣ чунин бартариҳо дорад:

1. Самаранокии бештари баланди омодагии касбиро дар муқоиса, бо таҳсилоти шабона ва ғойбона, бо хизматрасониҳои таҳсилотӣ таъмин менамояд.

2. Қӯтоҳ кардани муҳлати таҳсил.

3. Шаҳрвандон имконияти таҳсили параллелиро дар муассисаҳои олии касбии Тоҷикистон ва хориҷа соҳиб мегарданд.

4. Новобастагии донишҷӯ аз мавқеи ҷойгиршавии муассиса.

Тамоми хоҳишмандон метавонанд ва ҳуқуқ доранд, ки маълумотро ба таври фосилавӣ гиранд. Дар ин низомии таҳсилот ягон маҳдудияти синнусолӣ, марзӣ, таҳсилотӣ, касбӣ, ҳолати солимӣ вучуд надорад. Донишҷӯён дар таҳсилоти фосилавӣ метавонанд на танҳо донишҷӯён дар фаҳмиши анъанавии ин калима бошанд. Ба таҳсилоти фосилавӣ метавонанд хонандагоне, ки дар муассисаҳои таълимӣ мунтазам ширкат варзидаанд, иштирок карда натавонистанд, инчунин қормандони қорхонаю ташкилот, ки бо таври қорпоративӣ ихтисос ва самти фаъолиятшонро дигар қардан мехоҳанд, бемамониат таҳсил намоанд.



Хошишмандони гирифтани маълумотро дар таҳсилоти фосилавӣ ба якчанд гуруҳ тақсим кардан мумкин аст, ки барои онҳо таҳсил дар шакли фосилавӣ аз анъанавӣ бароҳаттар мебошад. Ба онҳо мансубанд:

Хизматчиёни корпоратсияе, ки метавонанд аз тренинги зарурӣ бо мақсади омодагии нав ва навомӯзӣ дар назди ташкилоти худ гузаранд.

Ин мақсад ба тарки ҷой кор амалӣ мегардад, хароҷоти таълимро корхонаю муассиса метавонад арзон кунад.

Донишҷӯёни муассисаҳои таҳсилоти олии касбӣ, ки дар ноҳияҳои ҷудогона зиндагӣ менамоянд ва ин дурӣ аз муассисаҳои таълимӣ ва марказҳои илмӣ ба роҳандозии таҳсилоти фосилавӣ мусоидат менамояд.

Ин шароит имконият намереданд, ки қисми муайяни аҳоли маълумоти дилхоҳи дорой сифати баландро аз зодгоҳашон дур нарафта, соҳиб гарданд. Шароит на танҳо барои шакли рӯзона, балки барои шакли таҳсили шабона ва ғоибона низ таъсир расонида метавонад. Шаҳрванд барои гирифтани маълумот бояд ба шаҳрҳои донишгоҳу донишқададор сафар намояд, ки ин бисёр мушкилоти зиндагӣ ва молиявиро пеш меорад.

4. Дар Тоҷикистон мушкилоти асосӣ духтарон, «Модарони ҷавон» мебошанд, ки маҷбуранд барои қонъ гардонидани талаботи оилавӣ ҳамеша дар хона бошанд, аммо барои ба кор баромадан аз онҳо доштани маълумот, касб талаб карда мешавад. Ин шакли таълим ба онҳо имкон медиҳад, ки аз хона дур нарафта, соҳибкасб гарданд.

5. Одамони ба корҳои вазнини ҷисмонӣ машғул одамони ҳолати солимиашон бад, бояд шуглоро аз худ намоянд, ки зиндагии онҳо рангин гардад. Агар инсон расмро дар манитор бинад ва қудрати қор қардан бо клавиатура ва мушак дошта бошад, бояд тавассути таҳсилоти фосилавӣ онро омӯхта, аз бар намуда, қору зиндагии дилгирашро иваз намояд, то зиндагиаш рангину дилчасп гардад. [4. 700].

Аммо дар баробари бартариҳои таҳсилоти фосилавӣ мушкилоти зиёде дар ташкили он вучуд дорад. Масалан, самаранокии таҳсилоти фосилавӣ аз он омӯзгороне вобаста мебошад, ки тавассути Интернет бо хонандагону донишҷӯён қор бурда тавонанд. Онҳо бояд барои донандаи технологияи муосири педагогӣ ва ахборӣ бошанд, аз ҷиҳати психологӣ бо қор бурдан бо донишҷӯён ва хонандагон дар муҳити нави шабакавӣ таёр бошанд. Лекин мутаассифона, дар мамлақати мо тайёр намудани чунин мутахассисон ба роҳ монда нашудааст ва чунин мутахассисон ангуштшуморанд.

Мушкилоти дигар – дар зерсохтори таъминоти ахбории донишҷӯён дар шабака мебошад. Савол дар бораи он, ки таркиб ва тартиббандии маводи таълим чи тавр бояд бошад, қушода мемонад. Дар баробари ин савол гузошта мешавад, ки шароити воридшавӣ ба захираҳои таҳсилоти фосилавӣ дар қадом ҳолатанд? Дар таҳсилоти фосилавӣ инчунин масъалаи ташкил ва баҳо додан ба дониши хонандагон ва донишҷӯёни фосилавӣ ҳалли ҳудро наёфтааст. Барои ҳалли он бояд базаи меъёрӣ- ҳуқуқии баҳо додан ба дониши донишҷӯён ва хонандагон ташкил дода шавад.

Самаранокии бештарро дар таҳсилоти фосилавӣ тавассути истифода бурдан аз методҳои омехтаи таҳсилоти фосилавӣ ноил гардидан мумкин аст. Мафҳуми «таҳсилоти фосилавии омехта» онро дар назар дорад, ки барномаҳои таълимӣ дар аломатҳои синхронӣ ва асинхронӣ методикаи таълим бояд сохта шаванд. [5. 200-232].

Методикаи таҳсилоти фосилавии синхронӣ муоширати хонандагон ва омӯзгорро дар тартиби вақти воқеии- муоширати on-line дар назар дорад. Методикаи таҳсилоти фосилавии асинхронӣ бошад, дар ҳолати имконият надоштани муоширати байни омӯзгор ва хонандагон дар вақти воқеӣ- муоширати off-line истифода бурда мешавад.

Ба таври ҳулоса қайд намуд ҷоиз аст, ки таҳсилоти бетанафусро дар низом дар он ҷое татбиқ намудан мумкин аст, ки субъекти таълим дар он ҳузур дошта бошад. Воситаи навгонии таҳсилот дар ин низом муоширати байни субъектҳои таълим ба ҳисоб меравад, ки ба таври демократӣ сурат мегирад. Дар натиҷаи он муоширати байни хонанда ва омӯзгор дар фосила рӯй медиҳад. Тавассути воситаҳои телекоммуникатсионӣ, компютерӣ ва технологияи Интернет, инчунин телевизиони интерактивӣ хонандаю донишҷӯ метавонад бо омӯзгор дар тамос бошад. Самаранокии ҳар як амсилаи таҳсилоти фосилавии мавриди назар қарор гирифта, аз ташкил ва сифати истифодабарии мавод, инчунин маҳорати омӯзгорони иштирокчи ин ҷараён вобаста мебошад.

#### АДАБИЁТ:

1. Андреев, А. А. Введение в Интернет-образование: учеб. пособие / А. А. Андреев. - М.: Логос, 2003. - 76 с.
2. Пидкасистый, П. И. Компьютерные технологии в системе дистанционного обучения / П. И. Пидкасистый, О. Б. Тыщенко // Педагогика. - 2000. - № 5. - С. 7-12.
3. Полат, Е. С. Дистанционное обучение: каким ему быть? / Е. С. Полат, А. Е. Петров // Педагогика. - 1999. - № 7. - С. 29-34.
4. Преподавание в сети Интернет: учеб. пособие / отв. ред. В. И. Солдаткин. - М.: Высшая школа, 2003. - 792 с.
5. Стеценко, И. А. Использование современных информационных и коммуникационных технологий в учебном процессе: учеб. пособие / И. А. Стеценко, О. А. Корниенко. - Таганрог: Изд-во Таганрог. гос. пед. инта, 2009. - 232 с.
6. Электронный научно-практический журнал «Вопросы Интернет-образования».

#### ТАЪЛИМИ ФОСИЛАВӢ ҲАМЧУН МУНОСИБАТИ НАВГОНӢ ДАР ТАТБИҚИ ТАҲСИЛОТИ БЕТАНАФУС ДАР МУАССИСАҲОИ КАСБӢ

Мақолаи мазкур ба ташкили чараёни таълим дар шакли таҳсилоти фосилави дар муассисаҳои таҳсилоти миёна ва олии касбӣ бахшида шудааст. Инчунин дар мақола доир ба умумият ва фарқи таҳсилоти фосилави аз анъанавӣ ишора меравад. Дар мақола самаранокӣ таҳсилоти фосилави дар истифодаи технологияи педагогӣ ишора гардидааст, ки дар ҳақиқат, дуруст мебошад.

Дар мақола хулосабарорӣ ва натиҷагирӣ карда мешавад, ки таҳсилоти фосилави ҳамчун шакли мустақилонаи таълим ва таҳсилоти бетанафус шинохта шавад.

**Калидвожаҳо:** таҳсилоти фосилави, технологияи- Интернетӣ, технологияи хабарӣ, муҳити хабарӣ, телекоммуникатсия, таълими фосилави синхронӣ ва асинхронӣ.

#### ДИСТАНЦИОННОЕ ОБУЧЕНИЕ КАК ИННОВАЦИОННЫЙ ПОДХОД В РЕАЛИЗАЦИИ НЕПРЕРЫВНОГО ОБРАЗОВАНИЯ

Статья посвящена организации процесса обучения с применением дистанционной формы обучения, дан анализ основных видов и моделей дистанционного обучения, показаны отличия дистанционного обучения от традиционного. Показано, что эффективность дистанционного обучения определяется использованием педагогических технологий, лежащих в основе обучения. Сделан вывод о том, что дистанционное обучение может рассматриваться как самостоятельная форма обучения для реализации непрерывного образования.

**Ключевые слова:** дистанционное обучение, Интернет-технологии, информационная среда, телекоммуникации, синхронное и асинхронное дистанционное обучение.

#### DISTANT TECHNOLOGIES - INNOVATIVE APPROACH IN THE ORGANIZATION OF LIFELONG LEARNING EDUCATION

The article is devoted to the problems of the learning process organization with the help of distant education. The author examines the main types and models of distant learning, shows the differences between the form of distance learning and the traditional one. The author points out that the effectiveness of distant education is determined by the use of teaching technologies that underlie learning. Distant education is proved to be regarded as an independent form of training in the organization of lifelong learning education.

**Key words:** distant teaching, Internet-technologies, information media, telecommunications, synchronous and asynchronous distant teaching.

**Маълумот дар бораи муаллиф:** Садуллоева Гулнора – муаллими калони кафедраи психологияи дошӣгоҳи байналмилалӣ забонҳои хориҷӣ Тоҷикистон ба номи Сотим Улугзода ш. Душанбе, н. Сино кучаи Мухаммадиев 17/6 тел: 551.555.887

Нурматов Диловар Одилович - докторант аз руи ихтисоси phd Дошӣгоҳи байналмилалӣ забонҳои хориҷӣ Тоҷикистон ба номи Сотим Улугзода ш. Душанбе, н. Сино кучаи Мухаммадиев 17/6 тел: 917.93.33.06

**Сведения об авторах:** Садуллоева Гулнора старший преподаватель кафедры психологии Таджикского международного университета иностранных языков имени Сотим Улугзаде тел: 551.555.887.

Нурматов Диловар Одилович - докторант по специальности phd Таджикский международный университет иностранных языков имени Сотим Улугзаде тел: 917.93.33.06

**Information about the authors:** Sadulloeva Gulnora senior lecturer, department of psychology, Tajik International University of Foreign Languages named after Sotim Ulugzade tel: 551.555.887.

Nurmatov Dilovar Odilovich - doctor phd Tajik International University of Foreign Languages named after Sotim Ulugzade tel: 917.93.33.06

УДК:371.11-39

## ПЕДАГОГИЧЕСКИЕ И ПСИХОЛОГИЧЕСКИЕ ОСОБЕННОСТИ ФОРМИРОВАНИЯ МАТЕМАТИЧЕСКОГО МЫШЛЕНИЯ МЛАДШИХ ШКОЛЬНИКОВ

*Джураев Х. Ш., Камолова Д. С.*

Институт развития образования имени Абдурахмона Джами  
Академии образования Таджикистана

Математическое мышление учащихся начальной школы является важной частью процесса обучения. Помочь учащимся полностью раскрыть свой потенциал, развить ответственность и самостоятельность - одна из задач современной школы.

Все учебные предметы, преподаваемые в начальной школе, могут в той или иной степени формировать мышление учащихся начальной школы. Математика занимает особое место среди всех предметов. Педагогические и психологические особенности младших школьников, естественная природа их любознательности и желания познавать все тайны бытия создают для них подходящие условия для развития своей познавательной активности.

Основной задачей, стоящей перед учителем начальной школы, является формирование логического мышления учащихся начальной школы, которое дает учащимся возможность запоминать, приводить примеры и обосновывать их.

Сложность развития мышления обусловлена тем, что ученик получает доступ к учебному материалу в логически подготовленном виде.

Читатель запоминает правила и текст книги, комментарии преподавателя, повторяет то, что уже готово, и не предпринимает никаких действий для дальнейшего развития. Мышление является важной частью развития учащихся начальной школы. Отличительной особенностью исследования является то, что математика занимает чрезвычайно высокое место в формировании мышления.

Причина особого положения в формировании модельного математического мышления учащихся заключается в том, что математика является теоретическим предметом, и в ней существует естественный и арифметический способ выражения знаний. Концепция арифметического способа выражения знания называется моделированием преобразования вычислительных операций.

Психология математического мышления Петровский А.В. в своей работе [1] говорит, что разум - это процесс познавательной деятельности индивида, характеризующийся обобщением и непосредственным отражением истины. Мышление - это совокупный предмет, междисциплинарное исследование. Философская наука изучает совместимость материи с сознанием и возможность постижения тайн Вселенной посредством сознания. Основные формы мышления (понимание, дискуссия, запоминание) понимаются как военная логика.

Телегин М.В. предлагает такое понимание мышления [2-4]: Мышление - это упорядочение, последовательность, категоризация субъективной реальности. Мышление - это движение от хаоса к пространству. Мышление - это преодоление взаимосвязи между различными типами средств субъективной реальности. Реально существовавшая взаимосвязь. В этом смысле нашим высшим учителем является сама природа, под влиянием которой мы постоянно стремимся раскрыть ее секреты и сформировать наше мышление, внимание и воображение.

Такие объективные связи с природой мы «переживаем» в своей работе, которая носит экспериментальный характер. Мы открываем такие свойства вещей, их взаимосвязи и проявления, в которые, во-первых, невозможно поверить.

В традиционной психологии понятие мышления понимается как неразрывная связь с речью. Эти два фактора неразрывно связаны, влияют друг на друга и стимулируют развитие друг друга. В этом смысле А.В. Брушлинский выступает за концентрацию взглядов на сложном психическом проявлении – сознании [5].

Хорошо известно, что понятие «сознание» в психологии означает качественно разнонаправленные процессы. Чтобы проанализировать формы мышления, достаточно сказать, что мышление существует в таких формах: теоретическое, практическое, рационально-аналитическое, продуктивное (творческое) – оно становится непродуктивным и малопродуктивным.

На эти существующие формы мышления оказывают влияние внешние объекты. Однако одного лишь влияния внешнего мира недостаточно для осуществления жизнедеятельности человека. Он должен глубоко понимать свои эмоции, поступки, действительность и уметь контролировать себя. До недавнего времени в психолого-педагогической науке была только одна попытка классифицировать сознание на внутреннее и внешнее [6]: реально-воображаемое или мнимозначимое воображаемое. Среди этих идей наиболее ценной является инициатива профессора Ю.М. Орлова, анализ которой направлен на самосознание и самоконтроль [7].

В процессе интеллектуальной деятельности человек воспринимает окружающий мир посредством специальных интеллектуальных операций. Эти операции образуют различные пересекающиеся связи между сторонами человеческого разума. Деятельность человеческого мышления основана на анализе, синтезе, сопоставлении, сравнении и обобщении. В начальной школе, мы думаем, необходимо сказать, что на этапе формирования мышления учащиеся проявляют интерес к анализу всех вещей и явлений. Анализируя и противопоставляя все вещи и объекты, они обобщают свое мнение.

При решении примеров и математических задач мышление учащихся начальной школы формируется посредством различных модельных (операций) противодействия, анализа, наблюдения и обобщения.

Анализ - это частичная или совокупная деятельность учащихся начальной школы по решению какой-либо задачи. В своей элементарной форме анализ проявляется в выделении и составлении частей.

Синтез - это объединение части, состава и свойств явлений. Акт синтеза противоположен анализу, и в его ходе выявляются взаимосвязи отдельных объектов и явлений. Анализ и синтез всегда идут рука об руку.

Сравнение или контраст - это установление сходств и различий между объектом и его проявлениями или отличительными чертами. Сравнение в начальных классах может быть ускорено как в одном направлении, с помощью одного значка, так и во многих направлениях.

В этом процессе в младших классах знак отдалается от объекта, мыслится отдельно от других признаков объекта и становится самостоятельным предметом мышления. Для младших школьников чрезвычайно важно обобщение общих и отличительных признаков предметов и явлений. Простое обобщение зависит от того, как объекты объединяются на основе базовых и случайных символов. Среди них - всеобъемлющее обобщение.

Таким образом, умственные операции в начальных классах включают сопоставление, анализ, синтез, абстрагирование и обобщение. Мышление реализуется в понимании и воображении, и основной формой применения мышления является дискуссия. В начальных классах этот вопрос широко не практикуется, и у учащихся мало возможностей обсуждать, оспаривать и делать выводы.

Человеческое сознание объединяет множество операций и в определенной степени осуществляет их в определенной форме. Модельное математическое мышление формирует активность у учащихся начальной школы. В раннем возрасте и в начальной школе формирование мышления неразрывно связано с деятельностью. В процессе взаимодействия ребенка с предметами он решает множество мыслительных задач. Например, в период игры с игрушками, разделенными на части и созерцательными, построения пироманта, домика, ребенок практически не допускает ошибок. Но, допуская ошибки, он пытается научиться правильно, разбирать и собирать необходимые детали экспериментальным методом. Таким образом, он учится учитывать соответствие между величинами и различными формами предметов, что чрезвычайно важно при формировании математического мышления учащихся.

Познание внешнего мира начинается с ощущения и принятия отдельных объектов и явлений восприятия, роль которых сохраняется в памяти. Познание тайн внешнего мира начинается с младших классов, от живого созерцания к абстрактному мышлению и от абстрактного мышления к практике. На основе практического знакомства с событиями бытия, на основе непосредственного познания тайн бытия формируется мышление ребенка. Развитие речи играет главную роль в формировании мышления ребенка.

Особое внимание семья, детский сад и образовательные учреждения должны уделять развитию речи ребенка. Они стараются не говорить с ребенком на детском языке, исправляя

любые неправильно сформулированные фразы и обучая его правильному способу выражения мыслей. С начала второго года жизни ребенок начинает обобщать некоторые действия, что является началом детского мышления.

Развитие мышления у детей не происходит спонтанно и произвольно. Они учат и воспитывают детей. Основываясь на опыте ребенка, взрослые дают ему знания, осмысливают концепции, исправляют заблуждения и учат его правильно решать задачи на примерах.

Под влиянием воспитания, которое начинается с первых дней жизни, ребенок начинает усваивать не только отдельные понятия, но и обработанные человеком логические формы, правила мышления и истины, доказанные жизненным опытом. Подражая взрослым и следуя их указаниям, ребенок постепенно начинает правильно рассуждать и делать правильные выводы.

В возрасте пяти-шести лет дети практически все свои действия выполняют с умом. Объектами самовоспроизведения становятся уже не реальные предметы, а их декорации. Чаще всего дети воспринимают видимые формы предметов как визуализации. Поэтому мышление ребенка в начальной школе называется аффективно-визуальным.

Развитие модельное математического мышления младших школьников неразрывно связано с развитием их речи, эту задачу можно решить путем правильного изучения их родного языка. Никогда не следует думать, что для формирования модельное математического мышления младших школьников достаточно только изучения арифметический метод расчёта. В интеллектуальном воспитании учащихся начальной школы основное место занимает ряд визуальных представлений, устных исправлений, объяснений родителям, учителям и общения с окружающими. Благодаря этим высказываниям дети впервые слышат о непонятных им предметах и явлениях и запоминают их словами. Следует помнить, что понимание слов становится доступным ребенку, когда оно связано с практическим опытом. Если предметы, о которых говорит учитель или читатель, закреплены в памяти или имеют о них предвзятое представление, они легко усваиваются.

Здесь отмечаем воспоминание И.П. Павлова, который принадлежал ко второй сигнальной системе. Физиологическая основа мышления успешно выполняет свою задачу в то время, когда она развивается и неразрывно связана с первой сигнальной системой. Еще одним этапом в развитии математического мышления у учащихся начальной школы является восстановление мышления младших школьников.

Кулагина Н. Ю. утверждает [8], что главной задачей в начальной школе является формирование мышления. Благодаря этому активизируется развитие, регулируется мыслительный процесс, с другой стороны, от интеллекта зависят все психологические функции. Чтобы эффективно развивать мышление учащихся начальной школы, необходимо опираться в первую очередь на возрастные и психологические особенности младших школьников.

Одной из причин проблем в начальных школах является слабая поддержка физического и духовного развития учащихся в общеобразовательных учреждениях. Многие авторы расценивают снижение интереса учащихся к учебе, нежелание младших школьников принимать в ней участие как следствие несформировавшегося уровня их логической активности. Собственно, к этой идее нас и привел процесс исследования. В общеобразовательных учреждениях уровень форсированности логического мышления учащихся неодинаков. Кроме того, основной проблемой в формировании математического мышления учащихся начальных классов в общеобразовательных учреждениях является нехватка или отсутствие высококвалифицированных учителей начальных классов.

Обучение в начальной школе должно быть организовано таким образом, чтобы вербальное и логическое мышление развивалось в большей степени. Если в первые два года учащиеся будут больше работать с наглядными примерами, то в последующие два года эта форма работы будет ограничена. Образовательные учреждения поощряют учащихся к систематизации своего мышления. Учитель обязывает учащихся систематически анализировать объекты и события, синтезировать отдельные символы, сравнивать их взаимосвязи и делать обоснованные выводы.

К концу начальной школы начинают проявляться индивидуальные различия: среди детей психологи выделяют группы «теоретиков» или «мыслителей» (thinkers), которые легко решают учебные задачи в разговорной схеме. Первая группа - «практики», которые больше

полагаются на визуализацию. Вторая группа называется «божества», которые обладают высоким ландшафтным мышлением.

В процессе обучения в начальных классах учащиеся формируют научные концепции. Они оказывают важное влияние на восстановление вербального и логического мышления в начальных классах, и это не возникает на пустом месте. Чтобы овладеть ими, дети должны обладать богатым жизненным чувством - воображением.

Жизненные концепции - это концепции низкой степени восприятия бытия, ориентированные на научное, высшее, произвольное понимание. По Л.С. Выготского о том, что для детской психологии «до сих пор остается закрытой центральная и высшая проблема всей психологии — проблема личности и ее развития» [9; 60].

Особенностью мышления младших школьников является то, что оно участвует во всех мыслительных операциях. Это одна из основ категоризации, группировки и систематизации вещей и явлений. Используя конфронтацию, человек может осознать специфику каждой учебной дисциплины и предметных групп. В процессе работы с начальными классами сравнение и контраст занимают центральное место в формировании математического мышления учащихся начальной школы. Первоклассники противопоставляют знаки 3 и 5, 5 и 8, 9 и 6 или Т и Ш, П и Ф и так далее.

Позже учащиеся начальной школы сравнивают и противопоставляют арифметические выражения:  $3 + 2$  и  $5 - 2$ ;  $11+11$  и  $22-11$ ;  $22+22+22$  и  $66-22-22$ . На основе сравнения и противопоставления учащиеся усваивают понятия «равенство» и «неравенство» и изучают таблицу сложения и вычитания. Сравнительная деятельность учащихся начальной школы отличается рядом особенностей. Исследования Л.И. Румянцева свидетельствуют о том, что дети этого возраста обладают высокой способностью различать сходство предметов и явлениями по двум признакам (например, по форме и цвету двух крыш в сравнении). В результате специального обучения учащиеся смогли в течение года перечислить в два раза больше сходных и отличительных признаков сравниваемых объектов [10-12]. Таким образом, у младших школьников формируются нюансы, развивается понимание отличительных особенностей предметов, что чрезвычайно важно.

Однако эти данные, приведенные Л.И. Румянцевой, нестабильны, с данными, приведенными С.Л. Рубинштейном не соответствуют. С.Л. Рубинштейн предполагает более устойчивые и подтвержденные различия в сходстве сравниваемых предметов. Он уделяет больше внимания тому, какие объекты сравниваются, и какие признаки из них вытекают [13, 14].

На наш взгляд, самое важное здесь - это то, какие объекты сравниваются, и какие признаки они демонстрируют. Сравнение двух сцен утреннего завтрака на выставке не вызовет никаких проблем у учеников 2-го класса, но сравнение двух тетрадей с материалами внутри будет для них чрезвычайно сложным. Поэтому, в процессе обучения в начальных классах учителя должны уделять все внимание формированию мыслительных операций учащихся. Но в начальных классах эта проблема решается недостаточно хорошо, поскольку большинство учителей начальных классов - это учителя без профессиональной подготовки в начальных классах. Другой случай - когда администрация образовательного учреждения назначает учителя начальных классов.

Педагогические наблюдения доказывают, что в большинстве регионов из-за нехватки квалифицированных учителей в начальных классах внимание, память и мышление остаются неразвитыми. Все граждане имеют право знать математику, и общество обязано предоставить каждому возможность реализовать эти права. Нет никаких сомнений в том, что математика является основой для изучения всех естественных наук.

Педагогические наблюдения доказывают, что в большинстве регионов из-за нехватки квалифицированных учителей в начальных школах внимание, память и мышление остаются неразвитыми. Все граждане имеют право знать математику, и общество обязано предоставить каждому возможность реализовать эти права. Нет никаких сомнений в том, что математика является основой для изучения всех естественных наук.

Благодаря широкому практическому применению математических знаний, они не могут быть измерены никакими другими видами знаний. Исторически доказано существование двух сторон математики: практической и духовной. Практическая - это качественная форма эффективной деятельности, духовная - это развитие человеческого сознания.

Математика, обладающая особой силой, предоставляет преподавателям прекрасную возможность развивать математическое мышление учащихся. Формирование математического мышления учащихся возможно посредством обучения, приобретения опыта и самообразования. При этом, как и в случае со старшими классами, в случае с младшими классами, в случае со старшими классами - с младшими классами.

При этом важно, чтобы в интеллектуальную деятельность студента наряду с алгоритмическими навыками и умениями были включены эвристические и модельно-преобразующие вычислительные методы, позволяющие решать творческие задачи.

Образовательный процесс предусматривает целенаправленное управление умственной деятельностью учащихся, обеспечивая прогресс учащихся в интеллектуальном развитии. Чтобы сформировать мышление учащихся, необходимо показать им, как функционирует их мышление на практике. Развитие мышления происходит в результате деятельности, поэтому необходимо обеспечить учащимся подходящие условия для деятельности. Здесь необходимо показать читателям правильный способ решения задачи и несколько раз объяснить, какие действия необходимо предпринять шаг за шагом. В процессе работы читатель может стать активным участником процесса поиска решения. Теперь он может разобраться с основным источником математических примеров и задач, и таким образом постепенно формируется его математическое мышление, а урок математики становится для него не утомительным, а пробуждающим желание.

Теперь они начинают понимать причину ошибки, проблемы, оценивать найденный способ решения примеров и проблем, и их знания превращаются в уверенность. Изучение предмета становится интересным и увлекательным для учащимся, когда они приходят к логическому пониманию предмета. В случае написания примеров и задач с доски вслепую в тетрадь учебный предмет является скучным и неинтересным для учащейся.

Математическое образование обладает большими возможностями для формирования навыков точного мышления и безупречной логической речи. В процессе изучения математики в начальных классах учащиеся знакомятся с понятиями, правильно строят свои рассуждения и учатся самостоятельно их запоминать. Самое интересное, что ученики начальной школы, изучая математику, учатся защищаться, доказывая, что правильно, а что неправильно, и таким образом приходят к компромиссу.

Учащиеся начальной школы вместе с преподавателем предмета пишут конспект, разрабатывают план по изучаемой теме и изучают способы и решения примеров и задач. Учитель тщательно следит за тем, чтобы ученик не оставался в стороне от процесса, все должны активно участвовать. Такие конспекты помогают читателям свободно оперировать теоретическим материалом, осознанно использовать математические понятия и творчески подходить к решению математических задач.

Следует помнить, что правильная организация изучения математического предмета не только формирует логическое мышление учащихся начальной школы, но и закладывает основы других их человеческих качеств, таких как интеллект, решительность, усидчивость, аккуратность и критический взгляд. На каждом уроке математики учитель вместе с учениками должен составить красивый и понятный план решения примеров и задач, чтобы ученик дома мог, опираясь на него, решить домашнее задание без вмешательства взрослых.

Среди них наиболее важным является самовосприятие, благодаря которому учащиеся видят в своем воображении свои мечты и надежды в виде предмета, формы и объекта в движении. В процессе изучения математики, решения геометрических задач и примеров всегда необходимо задействовать мышление.

Одной из основных целей изучения математики в начальных классах является обучение учащихся чтению, то есть формирование таких общеобразовательных навыков, как:

- организаторские (планирование учебной деятельности, умение формулировать свои цели и задачи);
- коммуникативные (умение слушать, наблюдать, читать);
- интеллектуальный (способность противопоставлять, анализировать, синтезировать, классифицировать, обобщать, выделять, делать выводы);
- оценочный (способность оценивать и, при необходимости, изменять свою образовательную деятельность).

Согласно педагогической науке и психологии, математика с древних времен использовалась как средство развития мышления. Определение места подготовки современного математика в системе общего образования является одной из целей изучения математики в образовательных учреждениях. Математика влияет на когнитивное развитие учащихся, формирует качество их мышления, является характеристикой математической деятельности учащихся и способствует полноценному функционированию в обществе.

Поэтому важнейшей задачей математического предмета в начальных классах является развитие способностей и умений учащихся, которые проявляются и развиваются только через деятельность. Читатель действует, когда понимает суть вопроса и интересуется им. Невозможность организовать занятия по математике оказывает увлекательное, педагогическое и психологическое воздействие на формирование математического мышления учащихся начальных классов. В начальных классах мышление и математические знания пробуждаются у немногих учащихся, они пробуждаются только в старших классах, что зависит от ряда факторов.

Методологические требования к развитию математического мышления учащихся начальной школы на уроке математики в первую очередь зависят от того, как организован урок. Урок - это не только «базовая форма организации учебного процесса», но и то, какие уроки мы извлекаем из организации нашей жизни. Обучение - это процесс, который осуществляется в учебных заведениях.

Запорожская Ю.Б. придерживается мнения: Основной задачей преподавания математического предмета является не только изучение основ математической науки, но и в процессе изучения математики формирование у учащихся качеств математического мышления, необходимых для жизни в современном обществе [15, 16].

Гуманитарный тренд предполагает переход к требованию «вся математика для всех» для формирования индивидуальных граней личности: зачем конкретному ученику в будущем знать математику. В какой степени и в каких объемах учащиеся должны обладать математическим мышлением и овладеть им. Не все учащиеся становятся математиками, но знание математики необходимо каждому в жизни, потому что наша жизнь - это математика с головы до ног.

Для эффективного развития логического мышления младших школьников на уроках математики необходимо использовать систему специальных заданий учителя. Эти специальные задания в процессе обучения должны быть включены в учебник и хрестоматию по предмету. Сама система заданий должна учитывать формирующий характер мышления и восприятия учащихся начальной школы. Только в этом случае можно сказать, что она адаптируется к личным склонностям ученика к обучению.

Основная цель нашего исследования по развитию математического мышления у учащихся начальной школы состоит в том, чтобы учащиеся научились делать выводы из дискуссий, уметь отстаивать свою точку зрения и твердо стоять на своем.

Каждое математическое задание содержит ряд «тайных» логик. Это и есть истинное поклонение. Для этого важно знать ее законы, овладеть тонкостями учебной дисциплины, которым учитель должен обучать учащихся. По мере того как учащиеся развивают свои математические знания, у них появляется возможность решать одни и те же задачи несколькими способами.

С точки зрения педагогической науки и психологии, учащиеся начальной школы должны обладать не только знаниями, но и общими навыками, такими как умение наблюдать, сравнивать, обобщать, показывать сходства, делать выводы и обосновывать. Практически любое задание по математике, которое дается учащимся начальной школы, должно быть творческим и повышать интерес учащихся к изучению математики. При изучении математики в начальных классах, с точки зрения психологической науки, достигается особенность укрепления памяти, благодаря которой учащиеся запоминают математические законы и усваивают программные материалы.

На всех этапах изучения математики в начальных классах необходимо использовать логические задачи по предмету. Регулярное выполнение таких заданий формирует математическое мышление учащихся начальных классов. Одним из основных средств эффективного развития математического мышления в начальных классах являются



дидактические игры, в которых необходимо учитывать возрастные особенности учащихся и организовывать их в благоприятные моменты в зависимости от предмета.

В начальной школе мы должны учитывать основные требования классической образовательной методики и быть главным наставником в нашей работе. В этих образовательных методах основной формой обучения является игра. Дидактические игры в начальных классах направлены на решение конкретных задач обучения учащихся. Они должны включать в себя как образовательные, так и развивающие аспекты игровой деятельности. Такие игры активно используются в младших классах на ранних этапах обучения.

Наука педагогика-психология придает математической дидактической игре определенную композицию. Композиция - это основные признаки, описание игры, понимаемой как форма совместного обучения и деятельности. Дидактические игры включают в себя: дидактические задачи, игровые задания, активные игры, игровую систему, игровой результат.

Цель дидактических математических игр в начальных классах - облегчить переход учащихся к выполнению учебных заданий и устранить их переутомление. Проблема организации развития математического мышления младших школьников в педагогических и психологических теориях пока не нашла однозначного решения.

Общеизвестно, что ребенок знакомится с математикой и математическими знаниями с раннего детства. В первую очередь, это касается как детей, так и родителей. Затем учреждение, гимназия, где учителя преподают математику, знакомит детей с математикой, алгеброй, геометрией и основами анализа. Наряду с формированием системы математических знаний, у всех учащихся должен развиваться математический интеллект, логическое математическое мышление.

Воспитание математического мышления в начальных классах является неотъемлемой частью педагогического процесса. Оказание помощи учащимся начальной школы в полной реализации их потенциала, развитие инициативы, самостоятельности и творческих способностей учащихся начальной школы - главная задача современных образовательных учреждений.

В последние годы проблеме развития математического мышления у учащихся начальной школы уделяется особое внимание как со стороны учителей, так и ученых в области педагогики и психологии. Опыт показывает, что организация этого направления требует серьезного обновления, поскольку у большинства учащихся, даже после окончания общеобразовательного учреждения, не сформировано математическое мышление, что требует обновления их отношения к преподаванию математики.

Учебные материалы по математике - один из лучших инструментов для эффективного взаимодействия учителя и учащихся. Включение таких материалов в основную часть урока математики - одно из лучших средств формирования математического воображения учащихся начальной школы. Эта работа вводится опытным учителем в конце урока математики, поскольку он проницательно наблюдает, как интеллектуальная активность учащихся снижается к концу урока.

Эта форма математических игр является нестандартной и позволяет учащимся усваивать всевозможные учебные материалы, обеспечивая развитие математического мышления.

В период обучения учащихся, в начальном классе, у них развиваются умственные способности, которые опытный педагог раскрывает развитием в нем математического мышления. В этот период у учащихся начальной школы пробуждается способность анализировать, сравнивать, противопоставлять, уточнять и обобщать.

Педагогические наблюдения показывают, что учащиеся начальной школы легче других решают задачи. Они анализируют примеры и задания, используя различные предметы, геометрических фигурки (в частности, палочки, кубики) и отмечая их части.

Таким образом, математическое мышление как процесс решения задач позволяет нам выявить его специфические особенности и определить его через субъективный и объективный контексты, которые определяют цели и средства в ходе решения проблемы.

Известный французский математик-универсал Жак Адамар, изучавший мыслительный процесс ученых, также был сторонником сравнения мышления с процессом решения задач.

Анализируя работы Адамара, в частности «Исследование психологии процесса изобретения в области математики» [17], можно прийти к выводу, что существует пять стадий мышления:

- 1) столкновение субъекта с чем-то, что не соответствует привычному представлению;
- 2) формулировка задачи;
- 3) этап тестирования решения заключается в активизации личного опыта человека по решению аналогичных задач с целью поиска общих черт, которые помогли бы разрешить возникшее противоречие;
- 4) фаза открытия, или своего рода «инсайт», т.е. внезапное нахождение решения, озарение, которое станет отправной точкой для реализации ряда второстепенных задач;
- 5) Фаза проверки заключается в соотнесении решения с гипотезой.

Психологов, работавших в этом направлении, М. Савчин и Л. Василенко, П.Я. Гальперина утверждают интересен взгляд на выделение предмета психологии мышления. В частности П.Я. Гальперина утверждает: «Психология изучает не просто мышление и не всякое мышление, а только процесс ориентации субъекта при решении интеллектуальных задач, заданий на мышление» [18]. При этом, по мнению ученого, мышление - это не сумма отдельных мыслей, а их система, ведущая к решению конкретных задач, но, по сути, не сводимая к ним [19]. Придерживался аналогичной позиции С.Л. Рубинштейн, который утверждал, что мышление действительно возникает из проблемных ситуаций и направлено на их решение, но сводить эту психическую функцию к решению проблем - значит определять ее по эффекту, который она дает [13, 14].

Таким образом, из выше рассмотренных работе следует, что в первых классах практическая деятельность анализируется лучше, чем синтезирующая. Степень анализа и сочинения в младших классах зависит не только от степени их общего развития, но и от сущности основного объекта этой деятельности. Анализ и композиция - это основные средства сравнения и противопоставления вещей.

Психолог А.Я. Савченко [20] утверждает, что в период сравнения учащиеся начальной школы легко различают различия и сходства предметов. В результате регулярной и длительной работы с ними формируется умение различать и сравнивать, что приводит к развитию математического мышления.

В психологических исследованиях А.В. Румянцевой показано, что индивидуальные различия как признак, по которому сравниваются объекты, увеличиваются с возрастом. При благоприятных дидактических условиях, говорит А.В. Скрипченко, учащиеся начальной школы очень хорошо учатся численно сравнивать арифметические выражения. Учащимся начальной школы необходимо сравнивать не только то, что они приняли, но и то, что они себе представляют, что является очень важным фактором в развитии их математического мышления.

Основном исследовании других ученых показывают, что математическое мышление учащихся начальной школы сильно зависит от правильного или неправильного прочтения и понимания содержания задачи. На самом деле выразительное чтение и понимание текста по теме занимает особое место в формировании математического мышления учащихся начальной школы. С точки зрения педагогики - психологии, если ученик научится самостоятельно рисовать таблицу, сопоставлять условия примера и задачи, сравнивать и противопоставлять, у него сформируется математическое мышление.

Изучение научной литературы показывает, что, несмотря на большой интерес педагогов и психологов к проблеме развития математического мышления учащихся, многие ее области все еще остаются неизученными. В современных условиях эта проблема требует теоретических исследований и проработки.

Мы думаем, что в этом направлении существуют следующие противоречия:

- низкая математическая осведомленность учителей начальных классов по математике;
- несоответствие программы, стандарта и учебника формированию математического мышления учащихся начальных классов;
- существующая потребность в формировании математического мышления учащихся начальных классов;
- современные школьные программы препятствуют развитию математического мышления у учащихся начальных классов.

Чтобы преодолеть эти противоречия, необходимо принять следующие меры:

- все операции должны выполняться на основе знаний и рациональных действий;
- разработка системы математических знаний по каждой теме программы;
- решение каждой из них заключается в актуализации конкретных операций математических методов мышления учащихся начальной школы.

В начальных классах общеобразовательных средних учебных заведений Республики Таджикистан не всегда уделяется внимание развитию математического мышления учащихся. Учителя считают, что навыки мышления учащихся начальной школы развиваются самостоятельно по мере взросления. Это обстоятельство приводит к тому, что математическое мышление младших школьников развивается слабо и у них не пробуждается любовь к этому предмету.

Поэтому учителям необходимо искать педагогические условия для формирования математического мышления учащихся начальных классов, чтобы учащиеся могли легко усваивать учебный материал и вызывать интерес к математике.

Возможности, обусловленные математические знания младших школьников и их методы нашли свое выражение в психолого-педагогических исследованиях [21-27]. Эти авторы доказывают, что в результате правильной организации преподавания математического предмета учащиеся начальной школы быстро овладевают навыками математического мышления, обобщения, классификации и логического вывода. Мы также разделяем мнение этих ученых, но сегодня учреждения общего среднего образования не обеспечены такими преподавателями, и их профессиональная подготовка препятствует этому фактору.

В то же время в теории педагогики нет единого подхода к решению этой проблемы и к тому, как осуществлять такое обучение. Некоторые преподаватели считают, что математические методы являются неотъемлемой частью науки, а их основа заложена в содержании образования, поэтому у учащихся в процессе изучения математического предмета, в соответствии с мнением педагогов и психологов [24-30] математическое мышление развивается автоматически.

В то же время, как и в случае с другими детьми младшего школьного возраста, дети младшего школьного возраста не имеют права участвовать в учебной программе. Другая группа исследователей считают, что развитие математического мышления учащихся может быть сформировано математическими операциями в такой форме: формирование у учащихся умения сравнивать предметы наблюдательный; умение находить сходные свойства и различия в вещах; развитие способности выявлять существующие свойства объекта и его идентификацию является второстепенным и менее важным; обучение учащихся разделению предметов на части с целью выявления каждого из их компонентов; подсчитанное количество объектов в одном целом, познаваемых одновременно - взаимодействие и взаимозависимость частей объекта в единстве; обучение студентов делать правильные выводы из того, что они наблюдают, основываясь на фактических данных; умение проверять выводы и обобщать их; учащиеся развивают проверенные навыки убеждения, обсуждая правду и отрицая ошибки; обеспечение того, чтобы учащиеся выражали свое мнение четко, последовательно, разумно и напрямую.

Таким образом, развитие математического мышления учащихся начальной школы происходит непосредственно в процессе обучения. Формирование начальных математических навыков при определенных условиях может быть эффективно реализовано в начальных классах. Для эффективного развития математического мышления учащихся начального класса необходимо опираться на возрастные психологические особенности учащихся.

Одной из причин, по которой учащиеся начальной класса испытывают трудности в обучении, является слабая зависимость образовательных учреждений от общих закономерностей развития детей в общеобразовательных учебных заведениях. В ходе исследования выяснилось, что многие исследователи считают причиной снижения интереса учащихся к учебе, нежелания учащихся участвовать в занятиях их учебно-познавательную деятельность, что вполне оправдано.

Та же задача, то есть формирование математического мышления у учащихся начальной класса, побуждает нас к инновациям в новых глобализирующихся и политико-культурных условиях, наряду с радикальными изменениями в содержании образования, в использовании методов, форм и приемов обучения. Наблюдения доказывают, что сегодня во всех общеобразовательных учреждениях используются менее активные методы и приемы, что

является основной причиной слабого развития математического мышления у учащихся начальной классов.

В современном исследовании разрабатываются вопросы развития алгоритмического мышления при обучении математике. Алгоритмическое мышление в наиболее чистом виде может быть сформировано только в процессе изучения математики, так как обучение математике вносит в его формирование «важную и специфическую компоненту, которая в настоящее время не может быть эффективно реализована даже всей совокупностью остальных школьных предметов».

Алгоритм является частный случай модельное представление задач. Алгоритм, важнейшим видом знакового модельного преобразование вычисление и осуществляется средствами языка математики. Знаковые образования и их элементы всегда рассматриваются вместе с определенными преобразованиями, операциями над ними, которые выполняет учащиеся или учитель (преобразования математических, логических, механических и т. п.).

Алгоритм предполагает использование в качестве специфического средства исследования арифметических операции, изучение которой дает новую информацию об объекте познания, его закономерностях. Предметом исследования при модельной преобразования расчётов является система «оригинал – алгоритм», где системообразующей связью выступает изоморфизм структур оригинала и алгоритми. Структура служит инвариантным аспектом системы, раскрывающим механизм ее функционирования.

Алгоритм называют описание какого-либо реального процесса вычисления или некоторой арифметической ситуации на языке математических понятий, число и отношений. Алгоритм – это упрощенный вариант действительности, используемый для изучения ее ключевых свойств.

При построении модели используются такие операции мышления, как анализ через синтез, сравнение, преобразования, классификация, обобщение, которые являются операциями мышления, и способствуют его развитию. Составление алгоритм решения задачи, перевод задачи на язык математики исподволь готовит учащихся к моделированию реальных процессов и явлений в их будущей деятельности [30, 31].

Использование активных методов обучения побуждает преподавателей не только следить за формированием математического мышления учащихся, но и критически смотреть на свою деятельность, выявлять ее недостатки, выявлять причины, по которым математическое мышление учащихся не формируется, принимать меры по его преодолению и ежедневному совершенствованию.

Подводя итог проделанной работе, отметим следующее: а) Для адаптации учащихся начальной школы в обществе и полноценного функционирования в нем учащимся необходим высокий уровень общего развития математического мышления; б) Математическое образование способствует формированию общей культуры учащихся. Изучение математики формирует определенный стиль мышления, логику и развивает воображение; в) Одной из основных целей преподавания математики является развитие мышления учащихся. Преподавание математики имеет для этого большие возможности, что обусловлено особенностями самого предмета изучения основ фундаментальной науки.

Важную роль в организации учебного процесса играют задания, в частности, практические, ориентированные на модели. В преподавании математики они являются как целью, так и средством обучения учащихся. В ходе решения практико-модельно-ориентированных задач развиваются творческая и прикладная стороны мышления. В то же время при организации учебного процесса необходимо использовать ценные знания, накопленные в психологии и педагогике, по развитию мышления студентов.

Практические задания, ориентированные на модели, играют важную роль в процессе преподавания математики в начальных классах. Они позволяют проверить не только овладение определенными математическими операциями, но и умение анализировать, рассуждать, делать выводы, проверять правильность полученного результата, применять знания в нестандартной ситуации, то есть развивать математическое мышление.

#### **ЛИТЕРАТУРА:**

1. Петровский, А.В. Психология развивающейся личности, А.В. Петровский // –М.: Педагогика. - 1987. -240 с.

2. Телегин, М.В. Воспитательный диалог как средство социализации детей старшего дошкольного и младшего школьного возрастов / М.В. Телегин // Начальная школа плюс до и после. -2002. -№12. – С.17-22.
3. Телегин, М.В. Воспитательный диалог: Образовательная программа для детей старшего дошкольного возраста. Ч. I. / М.В. Телегин // -М.: МГППУ. -2004. -288 с. ISBN 5-94051-030-2.
4. Телегин, М.В. Философия для детей: исторический аспект, актуальный этап развития / М.В. Телегин // Психологическая наука и образование. -2000. Том 5.-№1. –С.44-51
5. Брушлинский, А.В. О тенденциях развития современной психологии мышления / А.В. Брушлинский // Национальный психологический журнал. -2013. -№ 2 (10). -С. 10–16.
6. Тихомиров, О.К. Психология мышления / О.К. Тихомиров // -М.: -1984. -234 с.
7. Орлов, Ю.М. Оздоровляющее саногенное мышление / Ю.М. Орлов // -М.: Эксмо. 2023. – 256 с.
8. Кулагина, И.Ю. Психология развития и возрастная психология: Полный жизненный цикл развития человека: Учебное пособие для вузов / И.Ю. Кулагина // –М.: Издательство «Академический Проект». -2020. –420 с.
9. Выготский, Л.С. Избранные психологические произведения / Л.С. Выготский // - М., 1960. - 499 с.
10. Румянцева, Л. И. Особенности процесса сравнения у младших школьников / Л. И. Румянцева // Типические особенности умственной деятельности младших школьников; под ред. С. Ф. Жуйкова. -М.: -1968. -С. 12-70.
11. Колягин, Ю. М. Русская школа математического образования / Ю. М. Колягин // -М.: Просвещение. -2001.-318 с.
12. Локалова, Н. П. 120 уроков психологического развития младших школьников (психологическая программа развития когнитивной сферы учащихся I-IV классов): В 2 ч. Ч 1. Книга для учителя. -3-е изд., перераб. и доп. / Н. П. Локалова // -М.: Ось-89. -2006. - 272 с.
13. Рубинштейн, С. Л. Основы общей психологии / С. Л. Рубинштейн // -СПб: Питер. -2000. -721 с.
14. Рубинштейн, С.Л. О мышлении и путях его исследования / С.Л. Рубинштейн // -М.: Педагогика. - 1958. -146 с.
15. Запорожец, А.В. К вопросу об обучении, воспитании и развитии детей шестилетнего возраста / А. В. Запорожец // Советская педагогика. -1973. -№1. - С. 32-37.
16. Запорожец, А.В. Развитие мышления / А.В. Запорожец // Психология детей дошкольного возраста // -М.: Просвещение. -1964. - С. 183-246.
17. Адамар, Ж. Исследование психологии процесса изобретения в области математики /Ж. Адамар// Франция.-1959. пер.с франц. –М.: Советское радио. 1959. -152 с.
18. Гальперин П. Я. Введение в психологию / П.Я. Гальперин // -М.: «Книжный дом «Университет». - 2000. - 336 с. ISBN 5-8013-0070-8
19. Гальперин П.Я. Лекции по психологии / П.Я. Гальперин // -М.: «Книжный дом «Университет». - 2002. - 400 с.
20. Савченко, А.Я. Формирование познавательной самостоятельности младших школьников: дис...д-ра пед. наук / А.Я. Савченко// -Киев, 1983. -371с.
21. Арнольд, В.И. Математика и математическое образование в современном мире / В.И. Арнольд // В сб. Математика в образовании и воспитании. Сост. В.Б. Филиппов. – М.: Фазис, 2000. – 256 с.
22. Арнольд, В.И. Математическое понимание природы / В.И. Арнольд // – М.: МЦНМО, 2009. – 144 с.
23. Арнольд, В.И. Принципы отбора и составления арифметических задач / В.И. Арнольд // – М.: МЦНМО, 2008. – 45 с.
24. Артоболевский, А.Н. Арифметические задачи с производственно бытовым содержанием / А.Н. Артоболевский // – М.: Учпедгиз, 1961. – 68 с.
25. Моносзон Э.И. Формирование мировоззрения учащихся / Э.И. Моносзон // – М.: Педагогика.1985. – 232 с.
26. Саранцев, Г.И. Методика обучения математике в средней школе: учеб. пособие для студентов мат. спец. пед. вузов и ун-тов / Г.И. Саранцев // – М.: Просвещение, 2002. – 224 с.
27. Лященко, Е.И. Содержательно-методологические линии школьной математики. / Е.И. Лященко // Проблемы теории и практики обучения математике: Сборник научных работ, представленных на Международную научную конференцию «59 Герценовские чтения». – СПб.: Изд-во РГПУ им. А.И. Герцена, 2006. – С. 128–132.
28. Зайцев, В.В. Математика для младших школьников / В.В. Зайцев // - Москва: Владос, 2001. – 20 с.
29. Немов, Р.С. Психология / Р.С. Немов // – Москва: Владос, 2003. с. 198-201.
30. Мельникова, Т.В. Математика. Развитие логического мышления / Т.В. Мельникова //– Волгоград: Учитель, 2009. – 131 с.
30. Джураев, Х.Ш. Математические моделирование в учебном математики средних общеобразовательных школа (на тадж. языке) [учебно-методическое пособие] / Х.Ш. Джураев// - Душанбе: Сифат, -2023. -55 стр. ISBN-987-99985-41-31-3

31. Джураев, Х.Ш. Вопросы и задачи преподавания математического моделирования в общеобразовательном учреждении среднего профессионального образования / Х.Ш. Джураев// Вестник института развития образования. Серия педагогических и психологических наук. 2023, №2 (41). –С.150-159.

### ПЕДАГОГИЧЕСКИЕ И ПСИХОЛОГИЧЕСКИЕ ОСОБЕННОСТИ ФОРМИРОВАНИЯ МАТЕМАТИЧЕСКОГО МЫШЛЕНИЯ МЛАДШИХ ШКОЛЬНИКОВ

В статье рассматриваются вопросы формирования математического мышления в младших школьников в процессе обучения. Одной из фундаментальных задач, которые призваны решать учащиеся младшие школьники для воспитания, является формирование наиболее полной картины мира, что достигается, в частности, с помощью математического мышления, инструментом которого являются мыслительные операции. Можно сделать вывод, что существует объективная необходимость в поиске таких педагогических условий, которые способствовали бы наиболее эффективному развитию математического мышления у детей младшего школьного возраста, повышению уровня усвоения детьми учебного материала.

**Ключевые слова:** учащиеся начальной школы, математическое мышление, анализ, синтез, алгоритм, модель, преобразование.

### ХУСУСИЯТҲОИ ПЕДАГОГӢ ВА ПСИХОЛОГИИ ТАШАККУЛИ ТАФАККУРИ МАТЕМАТИКӢИ МАКТАББАЧАҶО

Дар мақола масъалаҳои рушди тафаккури риёзӣ дар мактаббачагони хурдсол дар ҷараёни таълим баррасӣ мешаванд. Яке аз вазифаҳои бунёдие, ки талабагони синфҳои ибтидоӣ барои таълиму тарбияи худ бояд ҳал кунанд, ташаққул додани тасвири мукамалтарини ҷаҳон мебошад, ки аз ҷумла бо ёрии тафаккури математикӣ ба даст оварда мешавад, ки асбоби он амалҳои раванӣ мебошад. Ба ҳулосае омадан мумкин аст, ки ҷустуҷӯи ҷунин шароитҳои педагогӣ, ки ба инкишофи самараноки тафаккури математикӣ кӯдакони синни томактабӣ ва баланд бардоштани сатҳи азҳудкунии маводи таълимӣ аз тарафи кӯдакон мусоидат мекунанд, зарурати объективӣ ба миён омадааст.

**Калидвожаҳо:** хонандагони синфҳои ибтидоӣ, тафаккури математикӣ, таҳлил, синтез, алгоритм, модел, табдилдиҳӣ.

### PEDAGOGICAL AND PSYCHOLOGICAL FEATURES OF THE FORMATION OF MATHEMATICAL THINKING OF YOUNGER SCHOOLCHILDREN.

The paper considers the issues of the formation of mathematical thinking in primary school in the learning process. One of the fundamental tasks that the primary school is designed to solve for the education of students is to form as complete a picture of the world as possible, which is achieved, in particular, with the help of mathematical thinking, the tool of which is mental operations. It can be concluded that there is an objective need to search for such pedagogical conditions that would contribute to the most effective development of mathematical thinking in children of primary school age, increase the level of mastering educational material by children.

**Key words:** primary school students, mathematical thinking analysis, synthesis, algorithm, model, transformation.

**Маълумот дар бораи муаллифон:** Ҷӯраев Хайрулло Шарофович – доктори илмҳои физика-математика, профессор, мудири кафедраи илмҳои табиатиносии ва математикаи Институти рушди маориф ба номи Абдурахмони Ҷомии Академияи таҳсилоти Тоҷикистон. Суроға: 734024, Ҷумҳурии Тоҷикистон, ш. А.Адхамова, 11/2.

**Сведения об авторах:** Джураев Хайрулло Шарофович – доктор физико-математических наук, профессор, заведующий отделом естественно-математических наук Института развития образования имени Абдурахмона Джамии Академии образования Таджикистана. Адрес: 734024, Республика Таджикистан, г. Душанбе, ул. А.Адхамова, 11/2. Тел: 917.30.70.60

Камалова Джамилахон Собировна – соискатель Института развития образования имени Абдурахмона Джамии Академии образования Таджикистана. Адрес: 734024, Республика Таджикистан, г. Душанбе, ул. А.Адхамова, 11/2. Тел: 907.42.20.36

**Information about the authors:** Juraev Khairullo Sharofovich – Doctor of Physical and Mathematical Sciences, Professor, Head of the Department of Natural and Mathematical Sciences of the Abdurakhmon Jami Institute for the Development of Education, Academy of Education of Tajikistan. Address: 734024, Republic of Tajikistan, Dushanbe, 11/2 A.Adhamov street. Tel:917.30.70.60

Kamalova Jamilakhon Sobirovna is a candidate of the Abdurakhmon Jami Institute of Educational Development of the Academy of Education of Tajikistan. Address: 11/2 A.Adhamov str., Dushanbe, 734024, Republic of Tajikistan. Tel:907.42.20.36

ТДУ: 37.01+373  
(575.3)

## ХУСУСИЯТҲОИ ИНКИШОФИ ҚОБИЛИЯТҲОИ ЗЕҲНӢ ДАР ХОНАНДАГОНИ СИННИ ХУРДИ МАКТАБӢ

Расулов С. Х., Хуҷаниёзова Д. Н.  
Донишгоҳи миллии Тоҷикистон

Қобилиятҳои зеҳнии инсон аз овони кӯдакӣ инкишоф ёфта, давраи сензитивии инкишофи онҳо синни хурди мактабӣ махсуб меёбад. Инкишофи қобилиятҳои зеҳнии мактаббачагони хурдсол яке аз масъалаҳои меҳварии баҳсҳои психологӣ ба шумор меравад. Ин баҳсҳо фарогири масъалаҳои ташаккулияти шахсият, таълиму тарбияи хонандагон ва бо муваффақият инкишоф додани намудҳои алоҳидаи фаъолият мебошад. Масъалаи дар мақола таҳлилшаванда ин масъалаи мавқеи қобилият дар сохтори умумии шахсият, нерӯҳои пешбарандаи инкишофи қобилият, робитаи қобилият бо дониш, маҳорат ва малака, таъсири фаъолият ва сифатҳои шахс ба инкишофи қобилият ва хусусиятҳои инкишофи қобилиятҳои зеҳнӣ дар хонандагони синни хурди мактабӣ мебошад. Яке аз масъалаҳои муҳим рушди зеҳнии кӯдакон мебошад, ки асоси онро давраи мактабӣ ташкил медиҳад, зеро дар ин давра хонандагон дониш маҳорат ва малакаи худро инкишоф медиҳанд. Аз ин рӯ, дар илми психология мавзӯи қобилиятҳои зеҳнӣ мавқеи махсусро ишғол мекунад.

Синни хурди мактабӣ давраи сензитивии инкишофи қобилиятҳои зеҳнӣ аст. Маҳз дар ҳамин давраи синнусолӣ фаъолияти пешбаранда аз бозӣ ба таълимӣ мегузарад ва дар ин давра тамоми низоми муносибатҳо бо воқеият аз нав сохта мешавад, вазъияти кӯдак ба таври ҷашмгир тағйир меёбад ва талабот нисбати ба хонандагон зиёдтар мешавад. Барои инкишоф ёфтани қобилиятҳои зеҳнии кӯдакони синни хурди мактабӣ дар онҳо фаъолияти маърифатиро бояд ташаккул дод [4, с. 112].

Кӯдаконе, ки бо сабабҳои гуногун ба муҳити боғчаи бачагона фаро гирифта нашудаанд, ба муҳити мактаб ба душворӣ мутобиқ мешаванд, ки ин ба инкишофи қобилиятҳои зеҳнии кӯдак дар ин марҳилаи муҳим таъсири манфӣ мерасонад. Олими англис Ф. Галтон дар охири асри XIX аввалдин шуда, ба омӯзиш ва тадқиқи амалии ақл шуруъ намудааст [12, с. 324]. Хусусияти зеҳно олимони ба монанди А. Бине, Ч. Спирмен, С. Колвин, Ж. Пиаже, Ч. Петерсон ва дигар олимони барҷаста омӯхтанд. Шахсоне, ки ҳамеша дар ҳаёт ба рушди тараққиёти қору фаъолияти худ саъю кӯшиш менамоянд, ба комёбиҳои нав ба нав ноил мегарданд. Вақте, ки шахс фикру ақидаи худро нисбат ба дигарон баён кардан меҳаҳад ва барои муваффақ гардидани худ кӯшиш менамояд тамоми нерӯи зеҳнии худро истифода мебарад [13, с. 231].

Шахс ба воситаи қобилияти зеҳнӣ метавонад бо муваффақият ҳама гуна мушқилоти гуногунро ҳал намояд. Мувофиқи назарияи Дарвин, одамони солим таваллудшуда тақрибан зеҳни якхела доранд, вале инкишофи минбаъдаи онҳо ба фаъолият ва майл доштан ба меҳнат вобаста аст. Яке аз масъалаҳои муҳими қобилиятҳои зеҳнӣ ин ташаккул додани зеҳн ва тафаккур дар кӯдакони синни хурди мактабӣ ба шумор меравад. Ташаккулияти маҷмуи малакаҳои гуногуни кӯдакон ба қобилиятҳои зеҳнии онҳо алақаманд аст. Ҳарчанд ба андешаи Галтон “истеъдод ва қобилиятҳои ақлии инсон табиати ирсӣ доранд ва таъсири омилҳои муҳит (таълиму тарбия) дар ташаккули инкишофи онҳо ночиз аст” [12, с. 324] психологияи муосир исбот намудааст, ки “омили асосии инкишофи қобилиятҳои зеҳнӣ ба монанди дигар қобилиятҳо таълиму тарбия ба шумор меравад” [12, с. 322], зеро муҳити фаъолияти муносибати кӯдакро фаро мегирад. “Азбаски кӯдак дар ҳар синну сол бо дигарон ба тарзи гуногун муносибат мекунад, муносибатҳое, ки байни ӯ ва муҳити ихотакардаи иҷтимоии ӯ дар марҳилаи муайяни синну сол ба вучуд меоянд, дар рушди зеҳнии ӯ нақши муҳим мебозанд” [1, с. 79].

Хонандагони болаёқат, ки қобилиятҳои зеҳнии онҳо бомуваффақият рушд меёбад, аксар вақт барои рушд додани қобилияти зеҳниашон инкишоф додани хусусиятҳои фардиро психологиро зарур намешуморанд. Ин андеша низ нодуруст аст. Рушд додани қобилиятҳои зеҳнӣ танҳо дар як самт боиси ба вучуд омадани мушқилот дар ҳалли масъалаҳои алақаманд ба самти дигар мегардад. Масалан, хонандагоне, ки бештар доир ба фанҳои дақиқ маълумот

доранд, дар иҷрои вазифаҳои фанҳои гуманитарӣ душворӣ мекашанд. Дар сурати инкишофи қобилияти зехнӣ мутобиқшавии хонандагон низ ба ҳар гуна муҳит осон мегардад. Ҳали масъалаҳои гуногун ва иҷрои машқҳои мураккаб барои ҳамаҷониба инкишоф додани қобилиятҳои зехнӣ мусоидат мекунад. Машғулиятҳо бояд мунтазам гузаронида шаванд. Онҳо устувории диққат ва тафаккуру хотирро ташаккул медиҳанд.

Инкишофи қобилияти зехнии мактаббачагон на танҳо инкишофи фаъолияти таълимию маърифатӣ балки тамоми роҳи ҳаёти ояндаи шахсият аст.

Дар инкишофи қобилиятҳои зехнии мактаббачаҳои хурдсол маромҳои таълимӣ нақши халқунанда доранд. Ташаккули маромҳои таълимӣ ва маърифатӣ дар мактаббачагони хурдсол аз рӯй дараҷаи талаботи маърифатие, ки онҳо ба мактаб меоянд ва ташкили раванди таълим вобаста аст. Олими рус Д.Б. Элконин маромҳои таълимиро мароми маърифатӣ меномад. Ба ақидаи ӯ, онҳо “дар асоси талаботи маърифатӣ, талабот ба худташаккулдихӣ, тавачҷух ба фаъолияти таълимӣ, инчунин, дар раванди фаъолият асос ёфтаанд” [16, с. 87].

Аз ин андешаи олими барҷаста Д.Б. Элконин бармеояд, ки инкишофи қобилиятҳои зехнӣ бо рушди равандҳои маърифатӣ мутаносиби роста мебошанд, яъне рушди равандҳои маърифатӣ (эҳсос, идрок, хотир, диққат, тафаккур, нутқ ва ҳаёл) ба инкишофи қобилиятҳои зехнӣ мебарад. Ҳар як раванди маърифатӣ ба таври ба худ хос инкишоф меёбад ва вазифаҳои гуногунро дар ҳаёти кӯдак иҷро мекунад. Инкишофёбии равандҳои маърифатӣ, ки асоси фаъолияти таълимӣ-маърифатиро ташкил мекунад ба қобилиятҳои зехнии хонандагон таъсири мусбат мерасонад [7, с. 89].

Фаъолияти таълимӣ-маърифатӣ - ин фаъолияти муҳассилин дар самти аз худ кардани дониш ва усулҳои амалнамоию худинкишфдихӣ дар ҷараёни ҳал кардани масъалаҳои таълимии аз тарафи омӯзгорон гузошташуда мебошад.

Ин фаъолият на танҳо ба азхудкунии дониш, маҳорат ва малака, балки ба ҳуди субъект (хонанда) низ дар самти такмилдихӣ ва инкишофдихии сифатҳои шахсии ӯ тавассути азхудкунии мақсадноки таҷрибаи ҷамъиятӣ (маънавӣ, фарҳангӣ, амалӣ, эҷодӣ ва ғ.) равона карда шудааст.

Фаъолияти таълимӣ-маърифатӣ аз тарафи олимони зиёд мавриди тадқиқу омӯзиш қарор гирифта, ҷанбаҳои гуногуни он мавриди таҳлилу баррасӣ қарор дода шудаанд. Агар таълимоти олимони гуногунро доир ба ин масъала таҳлил намоем, панҷ хусусияти ба худ хоси онро ҷудо кардан мумкин аст:

1. Ин фаъолият ба азхудкунии маводи таълимӣ ва ҳалли масъалаҳои таълимӣ равона шудааст.

2. Дониш ва усул умумии амалнамоӣ дар рафти он аз худ карда мешаванд.

3. Он иҷрои амалҳои гуногунро аз тарафи хонандагон талаб мекунад, аз ҷумла амалҳои персептивӣ (мушоҳида – идроки шунавоӣ ва биноии маводи таълимӣ), мнемикӣ (бахотиргирии маводи таълимӣ), фикрӣ (таҳлил, таркиб, муқоиса, таснифот, басистемадароӣ, ҷамъбаस्तкунӣ ва ғ.), амалӣ (ҳал кардани масъалаҳо, озмоиш, корҳои графикӣ ва ҳисобу китоб, кор бо компютер ва ғ.).

4. Он ба тағйирёбии хусусиятҳои психикӣ (характер, қобилият, хотир, тафаккур, нутқ, ҳиссиёт, ирода ва ғ.) ва рафтори хонанда мебарад ва ин тағйирёбӣ аз натиҷаи фаъолияти ҳуди хонанда вобаста аст.

5. Дар самти инкишофи шахсият тағйиротро дар ҳуди субъект ба вучуд меоварад, яъне бароҳмонии дурусти он ба инкишофи шахсияти кӯдак мебарад.

Дар илми педагогика ва психология се ҷанбаи фаъолияти таълимиро ҷудо менамоем:

дар баъзе ҳолатҳо фаъолияти таълимиро ҳаммаъноии омӯзиш, ёддихӣ ва ёдгирӣ медонанд;

дар замони Шуравӣ фаъолияти таълимӣ ҳамчун фаъолияти пешбаранда дар синни хурди мактабӣ доништа мешуд;

мувофиқи ақидаи Д.Б. Элконин [17] ва В.В. Давидов, фаъолияти таълимӣ - ин як намуди фаъолияти мактаббачагон ба ҳисоб меравад, ки ба аз худ намудани донишҳои назариявӣ, пайдо намудани маҳорату малакаҳо ва инчунин дарки илмҳои ҷамъиятӣ вобаста мебошад.

Фаъолияти маърифатӣ дар таркиби худ чунин фаъолиятҳоро дар бар мегирад:

1. Сенсорӣ (лот.sensus-эҳсос) чунин амалҳо, хусусиятҳои алоҳидаи ашё ва ё ходисотро инъикос мекунад ва натиҷаи онҳо эҳсос аст.



2. Персептивӣ (лот. Percipere-дарк) онҳо ашӯ ва ҳодисотро дар шакли образҳои яқлухт инъикос менамоянд, ки натиҷаи он идрок мебошад.

3. Мнемикӣ (юн. Mneme-ҳофиза) ҳифзи ахборро дар шакли тасаввурот ва таҷдиди минбаъдаи онҳоро таъмин месозанд, ки натиҷаи онҳо бахотиргирӣ, ҳифз, таҷдид, шинохтан, фаромӯшсозӣ, тасаввурот ва ҳаёл мебошад.

4. Интеллектуалӣ (лот. Intellects-ақл, хирад) - ин амалҳо, робитаҳои маъноӣ ва моҳиятии байни ашӯ ва ҳодисотро инъикос менамояд, натиҷаи онҳо тафаккур ва воситаи интиқоли он – нутқ мебошад.

5. Нутқӣ - воситаи асосии амалӣ намудани тафаккур мебошад.

6. Эҷодӣ – тавассути ҳаёл амалӣ гашта, дараҷаи олии фаъолияти маърифатӣ маҳсуб ёфта, нишонҳои асосии истеъдод аст [14, с. 136].

Дар синни хурди мактабӣ системаи марказии асаб инкишоф меёбад, вазни мағзи сар зиёд мешавад, ки онҳо дар ташаккули функсияҳои олии психикӣ: тафаккур, ҳаёл ва нутқ нақши калон доранд. Азбаски дар мактаббачагони хурдсол, равандҳои ҳаяҷон ва боздорӣ дар пӯстлохи майнаи сар ба осонӣ паҳн мешаванд, дар натиҷаи он ноустуворӣ ва парешонии диққат дар онҳо шакл мегирад [9, с. 338].

Дар синни хурди мактабӣ дар ташаккули диққати мактаббачагони хурдсол тағйироти назаррас ба амал меояд, рушди ҳамаҷонибаи он ба назар мерасад, хусусан ҳаҷми диққат яқбора (қариб ду баробар) меафзояд ва устувории он зиёд мешавад. Дар синфи сеюм ё чорум, мактаббачагони хурдсол кодиранд, ки барномаи муқарраршударо муддати тӯлонӣ нигоҳ доранд ва иҷро кунанд.

Ҳамин тариқ, “агар дар ибтидои омӯзиш диққати ғайриихтиёрии мактаббачагони хурдсол бартарӣ дошта бошад, пас дар охири синфҳои ибтидоӣ диққати онҳо ихтиёрӣ мегардад, онҳо қобилияти ба муддати тӯлонӣ мутамарказонидани диққатро ба объекти фаъолият инкишоф медиҳанд, диққати худро назорат мекунанд, барои аз як объект ба дигар кӯчонидани диққат кӯшиши иродавӣ сарф мекунанд” [6, с. 221].

Ҷанбаи дигари рушди қобилиятҳои маърифатии мактаббачагони хурдсол инкишоф додани хотир маҳсуб меёбад. Дар ибтидо мактаббачагони хурдсол аз усули оддии хотир истифода мебаранд: баррасии дарозмуддати мавод, такрори яқчандкаратаи он ҳангоми ба қисмҳо тақсим кардан, чун қоида бо воҳидҳои маъноӣ мувофиқат намекунанд. Аммо, хонандагони хурдсол, ки аз техникаи бахотиргирӣ бархурдор нестанд, ба бахотиргирии механикӣ майл дошта, аз робитаҳои маъноии дохили маводи ҳифзшуда хабар надоранд.

Яке аз усули самараноки хотир ин тақсим кардани маводи таълимӣ ба қисмҳои маъноӣ ва тарҳрезии нақша мебошад. Истифодаи ин усул аз ҷониби мактаббачагони хурдсол ба онҳо имкон медиҳад, ки аз равишҳои ибтидоии бахотиргирӣ (такрор, санҷиши тӯлони маводи таълимӣ) ба таҳияи усулҳои оқилонаи он дар синфи дуум ё сеюм гузаранд.

Тағйирёбии функсияи мнемоникӣ ба он вобастагӣ дорад, ки талабот нисбат ба ин раванд бисёр аст. Инкишофёбии хотир ҳангоми иҷрои вазифаҳои гуногуни мнемикӣ, ки дар фаъолияти таълим ба миён меоянд хеле зарур аст. Кӯдак дар ин маврид маълумоти бисёрро бояд дар хотир нигоҳ дошта тавонад, маводҳои омӯхташударо дар суханронӣ истифода барад ва баъди муддати тӯлонӣ дар хотир нигоҳ доштан онро онро аз нав ҳосил кунад. Рушди нокифояи хотири кӯдак ба фаъолияти таълимии ӯ таъсир расонида, ба муносибати хонанда ба таҳсил ва ба мактаб низ бетаъсир намеронад. Мактаббачагони хурдсол дорои бахотиргирии беихтиёрии хуб инкишофёфта мебошанд, ки иттилоот ва рӯйдодҳоро равшан ва аз ҷиҳати эмотсионалӣ сертобиш ба хотир мегиранд.

Ҳамин тариқ, дар охири синни хурди мактабӣ хотираи мактаббачагони хурдсол худ аз худ дақиқтар мешавад ва ҳаҷми он меафзояд [5, с. 87].

Тафаккури мактаббачагони хурдсол дар низоми дигар функсияҳои психикӣ, ки таҳти таъсири он хусусияти бошуурона ва ихтиёрӣ пайдо мекунанд, ҳалқунанда мегардад.

Дар синфҳои якум ва дуум дар байни хонандагони хурдсол тафаккури аёнӣ-образӣ бартарӣ дорад. Ин чунин маъно дорад, ки барои иҷрои амалҳои зеҳнӣ (муқоиса, ҷамъбасти, таҳлил, ҳулосабарории мантикӣ) мактаббачагони хурдсол бояд ба маводи аёнӣ таъя кунанд. Тафаккури хонандагони синфи якум бо таҷрибаи шахсии онҳо алоқаманд аст, бинобар ин, онҳо дар ашӯ ва падидаҳо аксар вақт он ҷиҳатҳоро таъкид мекунанд, ки дар бораи татбиқ ва тарзи амали онҳо маълумоти кофӣ надоранд [3, с. 91].

Ж. Пиаже, ки марҳилаҳои рушди тафаккури кӯдаконро омӯхтааст, муайян кард, ки тафаккури кӯдаки 6-7-сола бо ду хусусияти асосӣ тавсиф дода мешавад:

1) набудани ташаккули ғояҳо дар бораи устувории ҳосиятҳои асосии ашё;

2) натавонистани ба якборагӣ ба эътибор гирифтани якчанд хусусияти ашё ва муқоисаи тағйиротҳои онҳо - муттамарказият (хонанда одатан диққати худро ба як хусусияти ашё, ки барояшон аз ҳама аён аст равона карда, боқимондаро нодида мегирад).

Ин хусусиятҳои тафаккури кӯдакон таҷрибаҳои классикии Ж. Пиажеро бо истифодаи вазифаҳои хотир равшан нишон медиҳанд.

Кӯдаконе, ки аз уҳдаи иҷрои вазифаҳои бахотиргирӣ баромада наметавонанд, ба гуфтаи Ж.Пиаже, дар марҳилаи пеш аз тафаккур қарор доранд. Ҳалли дурусти ин вазифаҳо нишон медиҳад, ки тафаккури кӯдак ба марҳилаи амалиёти мушаххас мувофиқ аст. Маҳз ин навъи тафаккур ба кӯдакони синни ибтидоии мактаб хос аст. Хусусияти асосии ин марҳила қобилияти истифодаи қоидаҳо ва принципҳои мантиқӣ дар робита бо маводи мушаххаси визуалӣ мебошад [10, с. 134].

Азҳудкунии принципи хотир дар синни тақрибан 6-7-солагӣ рӯй медиҳад. Дар оғози давраи синну соли худ, мактаббачагони хурдсол ба монанди кӯдакони синни томактабӣ фикр мекунад, яъне аз ахаммияти амалии ғаврии падида бармеоянд. Баъдан, дар раванди таълим, онҳо қобилияти фикрониро на дар тасвирҳо, балки дар мафҳумҳо ташаккул медиҳанд. Аз ин рӯ, раванди таълим дар синфҳои ибтидоӣ ба рушди тафаккури калимагӣ-мантиқӣ равона карда шудааст. Азбаски ғаволияти таълимиро синфи сеюм аз худ мекунад, тафаккури калимагӣ-мантиқӣ дар хонандагони хурдсол ташаккул меёбад. Мактаббачагони хурдсол усулҳои ғаволияти зеҳнро аз худ мекунад, қобилияти таҳлили андешаи худро пайдо мекунад ва амалиёти психикии онҳо бо ғаволияти мушаххаси амалӣ ё дастгирии визуалӣ камтар алоқаманд мешавад. Азҳудкунии бомуваффақияти мафҳумҳои илмӣ аз ҷониби мактаббачагони хурдсол аз дараҷаи рушди амалҳои фикрӣ вобаста аст: таҳлил, таркиб, муқоиса, абстраксия, ҷамъбастанӣ, мушаххаскунӣ ва таснифот.

Мактаббачагони хурдсол дар муқоисаи ашё душворӣ мекашанд. Онҳо аввал дар бораи як мавзӯ, сипас дар бораи мавзӯи дигар суҳбат мекунад, нишонаҳои беруна ва равшанро ҳамчун аломатҳои муҳим мегиранд. Ба онҳо мустақилона ҷамъбастанӣ кардани фикр душвор аст. Инкишофи ҷамъбастанӣ дар онҳо тадриҷан бо кумаки муаллим аз амалӣ ба маҷозӣ сурат мегирад. Мушаххаскунӣ дар ин ҳолат дар доираи он чизе, ки бо мисол маълум аст, гузаронида мешавад. Масалан, барои кӯдакони синни томактабӣ, мева он чизест хӯрда мешавад ва мерӯяд ва барои хонандагони хурдсол он қисми растаниест, ки тухм дорад.

Ҳамин тариқ, тафаккури мактаббачагони хурдсол аз тафаккури аёнӣ-образӣ ба калимагӣ-мантиқӣ гузаронида мешавад, ки бо воқеият ва мушоҳидаи мустақим алоқаманд буда, бо ҳулосаҳои мантиқӣ гузаронида мешаванд. Ба ақидаи психологҳои машҳури рус Д.Б.Элконин ва В.В.Давидов ташкили ғаволияти таълимӣ бояд ба он нигаронида шавад, ки дар бачаҳо тафаккури назариявиро инкишоф диҳад. Ба ақидаи онҳо барои дар ҳамаи хонандагон ташаккул додани тафаккури назариявӣ зарур аст, ки хонандагон аввал донишҳои умумиро аз худ намуда, баъд ба донишҳои хусусӣ гузаранд. Яъне агар хонанда тарзи ҳалли мисолу масъалаҳои оддиро дарк карда бошад, дар охир вай тамоми намуди масъалаҳои фикрӣ дарк мекунад. Ин фақат ба хонандагони дорои тафаккури назариявӣ хос аст.

Инкишофи қобилияти зеҳнӣ боиси инкишофи нутқ гардида, барои ба таври мувофиқ баён кардани фикри худ ва равону бурро суханронӣ кардан мусоидат мекунад. Қобилияти азҳуд кардани забони ҳатӣ ва ё гуфтугӯӣ аз ғаволияти ҳаррузаи хонандагон вобастагӣ дорад. Одатан чӣ қадаре, ки мутолиа зиёд бошад, ҳамон қадар маълумот ҳам васеъ мегардад. Шахс асосан дар мутолиаи мулоҳизакорона маълумот мегирад. Ҳамин тавр, маводи нав аз худ карда мешавад, донишҳои мавҷуда таҳлил ва ба низом дароварда мешаванд. Қобилияти тасаввур кардан ва офаридани образҳои бадеӣ инкишоф ёфта, ғаволияти эҷодӣ ба ошкор кардани қобилиятҳои зеҳнии кӯдак мусоидат мекунад.

Бо назардошти андешаҳои зикршуда метавон гуфт, ки моҳиятан инкишофи қобилиятҳои зеҳнӣ ин рушди равандҳои маърифатӣ мебошад ва ин яке аз вазифаҳои асосии раванди таълим дар мактаб, махсусан, дар зинаи ибтилоии таҳсил мебошад. Таҳсилоти

ибтидоӣ бояд барои ба воя расондани шахси эҷодқору мустақиландеш, ки амалҳои худ ва дигаронро баҳо дода метавонад, мусоидат кунад.

#### АДАБИЁТ:

1. Волков Б.С. Психология возраста: от младшего школьника до старости. – М.: Владос, 2013
2. Елькина О. Ю Продуктивный опыт младших школьников: состояние и перспективы развития. Книга для учителя. – 3-е изд. – М.: Флинта, 2017 [Электронно библиотечная система]
3. Зак А.З. Развитие теоретического мышления у младших школьников. – М., 1984
4. Интеллектуальное воспитание детей дошкольного возраста /Под ред. Н. Н. Подякова, Ф. А. Сокина. – М.: Педагогика, 2004
5. Каменская В.Г. Детская психология с элементами психофизиологии. – М.: Форум, 2011
6. Кулагина И.Ю. Психология развития и возрастная психология. – М.: Академический Проект, 2011
7. Маклаков А. Г. Общая психология: учебник для вузов –СПб: Питер, 2011
8. Мустафокулов Т, Нарзуллоева М. Асосҳои психологияи синнусолӣ ва педагогӣ. – Кӯлоб, 1995
9. Мухина В.С. Возрастная психология: феноменология развития: Учеб. пособие. – М.: Академия, 2009
10. Обухова Л. В. Концепция Жана Пиаже: за и против. – М., 1981
11. Платонов К. К Проблемы способности. – М.: Наука, 1972
12. Психология. Китоби дарсӣ/Зери таҳрири М. Давлатов. – Душанбе: Собириён, 2010
13. Рубинштейн С. Л Основы общей психологии. 4 Изд. –СПб.: Питер, 2006
14. Столяренко Л. Д. Основы психологии. – Ростов-на-Дону, 2000
15. Теплов Б. М Проблема индивидуальных различий. – М., 1961
16. Эльконин Д. Б. Психология обучения младшего школьника. – М., 1974
17. Эльконин Д.Б. Избранные психологические труды. – М., 1989

#### ХУСУСИЯТҲОИ ИНКИШОФИ ҚОБИЛИЯТҲОИ ЗЕҲНӢ ДАР ХОНАНДАГОНИ СИННИ ХУРДИ МАКТАБӢ

Дар мақолаи мазкур хусусиятҳои инкишофи қобилиятҳои зеҳнӣ дар хонандагони синни хурди мактабӣ мавриди баррасӣ қарор дода шудааст. Қайд карда шудааст, ки қобилиятҳои зеҳнии инсон аз овони кӯдакӣ инкишоф ёфта, давраи сензитивии инкишофи онҳо синни хурди мактабӣ махсуб меёбад. Инкишофи қобилиятҳои зеҳнӣ бо рушди равандҳои маърифатӣ мутаносиби роста мебошанд, яъне рушди равандҳои маърифатӣ (эҳсос, идрок, хотир, диққат, тафаккур, нутқ ва ҳаёл) ба инкишофи қобилиятҳои зеҳнӣ мебарад. Ҳар як раванди маърифатӣ ба таври ба худ хос инкишоф меёбад ва вазифаҳои гуногунро дар ҳаёти кӯдак иҷро мекунанд.

Инчунин, дар мақола хусусиятҳои ба худ хоси инкишофи диққат, хотир, тафаккур, нутқ ва ҳаёл ҳамчун унсурҳои фаъолияти маърифатӣ дар синни хурди мактабӣ мавриди баррасӣ қарор гирифтааст. Дар ин радиф моҳияти ҷанбаҳои, хусусиятҳо ва унсурҳои таркибии фаъолияти талимӣ-маърифатӣ ҳамчун омилҳои мехварии инкишофи қобилиятҳои зеҳнӣ тавсифу баррасӣ гардидааст.

**Калидвожаҳо:** *синни хурди мактабӣ, инкишоф, қобилият, қобилиятҳои зеҳнӣ эҳсос, идрок, тафаккур, диққат, хотир, нутқ, сензитивӣ*

#### ОСОБЕННОСТИ РАЗВИТИЯ ИНТЕЛЛЕКТУАЛЬНЫХ СПОСОБНОСТЕЙ У УЧАЩИХСЯ МЛАДШЕГО ШКОЛЬНОГО ВОЗРАСТА

В данной статье рассматриваются особенности развития интеллектуальных способностей учащихся младшего школьного возраста. Отмечено, что интеллектуальные способности человека развиваются с детства, а сенситивным периодом их развития является ранний школьный возраст. Развитие интеллектуальных способностей прямо пропорциональны развитию познавательных процессов, то есть развитие познавательных процессов (ощущения, восприятия, памяти, внимания, мышления, речи и воображения) приводит к развитию интеллектуальных способностей. Каждый познавательный процесс развивается по-своему и выполняет в жизни ребенка разные функции.

Также в статье рассматриваются особенности развития внимания, памяти, мышления, речи и воображения как элементы познавательной деятельности в младшем школьном возрасте. В данной статье описывается и обсуждается сущность аспектов, характеристик и компонентов учебной деятельности как ключевого фактора развития интеллектуальных способностей.

**Ключевые слова:** *ранний школьный возраст, развитие, способности, интеллектуальные способности, ощущение, восприятие, мышление, внимание, память, речь, сензитивность.*

## FEATURES OF DEVELOPMENT OF INTELLECTUAL ABILITIES IN PRIMARY SCHOOL STUDENTS

This article discusses the features of the development of intellectual abilities of students of primary school age. It is noted that a person's intellectual abilities develop from childhood, and the sensitive period of their development is early school age. The development of intellectual abilities is directly proportional to the development of cognitive processes, that is, the development of cognitive processes (sensation, perception, memory, attention, thinking, speech and imagination) leads to the development of intellectual abilities. Each cognitive process develops in its own way and performs different functions in a child's life.

The article also examines the features of the development of attention, memory, thinking, speech and imagination as elements of cognitive activity in primary school age. This article describes and discusses the essence of aspects, characteristics and components of educational activity as a key factor in the development of intellectual abilities.

**Key words:** *early school age, development, abilities, intellectual abilities, sensation, perception, thinking, attention, memory, speech, sensitivity.*

**Маълумот дар бораи муаллиф:** *Расулов Сайфидин Худоевич – н.и.с., дотсенти кафедраи психологияи Донишгоҳи Миллии Тоҷикистон. 918 80 68 07, sayf76@mail.ru*

*Хучаниёзова Дилофарид Нуралиевна – магистри ихтисоси психологияи Донишгоҳи Миллии Тоҷикистон. 977 13 00 90, khujaniyozovad@gmail.com*

**Сведения об авторах:** *Расулов Сайфидин Худоевич – к.п.н., доцент кафедры психологии Таджикского Национального Университета. 918 80 68 07, sayf76@mail.ru*

*Хучаниёзова Дилофарид Нуралиевна – магистр Таджикского национального университета по специальности психология. 977 13 00 90, khujaniyozovad@gmail.com*

**Information about the author:** *Rasulov Saifiddin KHudoievich - Candidate of political sciences, Associate Professor of Psychology chair in Tajik National University. sayf76@mail.ru 918 80 68 07,*

*Khujaniyozova Dilofarid Nuralievana – Master of the Tajik National University, majoring in psychology. 977 13 00 90, khujaniyozovad@gmail.com*

ТДУ:39:375.5

## ПАРВАРИШ ВА ОМУЌИШИ ФАРЗАНД АЗ НИГОҲИ ФИРДАВСӢ

*Амонов С.*

### Пажӯшишгоҳи рушди маориф ба номи Абдурахмони Ҷомии Академияи таҳсилоти Тоҷикистон

*«Аҳли ҷомеа ба масъалаи сифати таълиму тарбия диққати ҷиддӣ дода, барои баланд бардоштани маърифатнокӣю ҷаҳонбинӣ, худшиносии миллӣ, ифтихори ватандорӣ ва масъулияти шаҳрвандӣ ҷавобон саҳми арзанда гузоранд»*

**Эмомалӣ Раҳмон**

*Чу фарзанд бошад ба ону фарр,  
Гиромӣ ба дил бар чӣ мода, чӣ нар.*

Падару модар, ки рисолати бузурги таълиму тарбияи фарзанд, яъне насли баъдии одамиздро ба дӯш доранд, ҳақ надоранд, ки лаҳзае фориг аз ин кори мушкилу пурхайр дар канор бошанд. Фарзандон ба падарону модарони хеш, ки дӯстдору тарбиятгарони онҳоянд, бо ҳамон нигоҳе менигаранд, ки худ аз эшон эҳсос кардаанд. Афзудан ё коҳиш ёфтани эътибори падарону модарон дар назди фарзандон аз ҳуди онҳо вобаста аст.

Дастур ва роҳнамои бехтарин барои волидон осори арзишманди ниёгонамон, аз қабилӣ «Қобуснома»-и Унсурулмаолии Кайковус, «Насихатнома»-и Имоми Аъзам, «Ахлоқи Носирӣ»-и Насриддини Тӯсӣ, «Кимйеи саодат»-и Ғаззоӣ, «Ахлоқи Муҳсинӣ»-и Ҳусайн Воизи Кошифӣ ва дигар панду насихатномаҳо мебошанд. Дар ин китобҳо марҳилаҳои мухталифи таҷрибаи ахлоқии миллати тоҷик чамъбаст гардида, нақши падару модар дар тарбия, таълим ва ташаккули фарзанд, ки ворисони ояндаи ҷомеа ба шумор мераванд бо далелҳои муътамад тасбит гардидаанд.

Дар ганҷхонаи адаби тоҷику форс осори гаронарзиши зиёде ба ҳукми шохкорихо маҳфузанд, ки тавассути ҳикмати хеш ҷаҳони маънавии инсонро бо нури хираду маърифату заковат равшанӣ мебахшанд ва ташаккулу рушди аҳли башарро тақвият медиҳанд.

«Шоҳнома»-и Абулқосим Фирдавсӣ бешубҳа аз қабилӣ чунин шохкорихост ва ҷаҳонеро бо паёмҳои беинтиҳои тарбиятӣ дар худ ҳифз дорад. Дар миёни ин паёмҳо расми омӯзиш ва

парвариши фарзанд ҷойгоҳи вежа дораду арзиши ҳикмати назарию амалии ин шоҳсарро афзун менамояд. Ба ин мавзӯ пас аз Фирдавсӣ адибони зиёда рӯ оварданд, вале онро ҳамчун ҷаҷомасорои руҳи равшинос, ки Фирдавсӣ, гуфта натавонистанд.

Фарзанд моёи равшани чашм, давоми умру ном ва ҳалқаи пайванди насли дирӯзу имрӯз аст. Ҳар кас орзу мекунад ва саъй мебарзад, то фарзанди ӯ хуб омӯзишу парвариш ёбад ва чун давоми умри падару модар номбардору вориси хонадон бошад. Ҳамчунин фарзанд моёи умедест, ки падару модар дар овони пириву барҷомондагӣ тавассути ӯ ҳимояту дастгирӣ мебинанду ғамхорӣ эҳсос мекунанд. Зиндагии марду зан бидуни фарзанд чандон маънӣ ва ҷозибасе надорад.

Фирдавсӣ эҳсоси худро дар мавриди зарурати вучуди фарзанд (ба вижа писар) чунин баён мекунад:

Падар бе писар чун писар бе падар,  
Ки бегона ӯро нагирад ба бар. (1,1527)  
Зи фарзанд бошад падар шоддил,  
Зи ғамҳо бад-ӯ дорад озод дил. (1,1971)  
Писандидатар кас зи фарзанд нест,  
Чу пайванди фарзанд пайванд нест. (1,97)  
Бипурсид аз ӯ шахриёри баланд,  
Ки аз мо кӣ дорад дили дардманд?  
Чунин гуфт, к-он, к-ӯ хирадманд нест,  
Тавонгар касеро, ки фарзанд нест. (1,1893)  
Зи фарзанд шоҳон банеру шаванд,  
Зи ранҷи замона беоҳу шаванд. (1,2253)

Аз гузаштаҳои дур расидааст, ки фарзанд чу бошад, беҳтар аст, ки нар бошад ва аз таваллуди духтарон нигаронӣ мекардаанду ҳатто қавмҳои буданд, ки духтаронро пас аз таваллуд зинда ба гӯр меафкандаанд. Чунин ҷаҳолат, ки ба шаъни инсон намезебид, бо шарофати батадриҷ партав задани офтоби илму дониш ва шуълавар гаштани оташи муҳаббату зебой аз миён рафт, духтарон ҳамсар, модар шуданду модарон мураббӣни насли башар гаштанд. Дар миёни мо тоҷикон низ хонаводаҳо ё афроди алоҳида аз таваллуди духтар розӣ нашуда, бо ҳамсарони худ ситезаю пархош мекунанд ва ҳатто аз ҳам ҷудо мешаванд. Вале андешаи мо ин аст, ки чу фарзанд солаҳу бонангу ор бошад, чи духтар, чи писар, яъне ба гуфти Фирдавсӣ чи мода, чи нар, азизу гиромӣ ҳастанд. Басо духтароне ҳастанд, ки аз ҷавонмардон бештар баномӯсу баоранд ва дар корзорҳои зиндагӣ мардонавор корномадорӣ мекунанд. Таърих мисоли чунин духтаронро зиёд медонад ва моё шумо низ бо эшон дар ин рӯзгори пурмоҷаро вохӯрадем. Фирдавсӣ писару духтарро асосан, тафовути хос навода, новобаста аз ҷинсияташон азизу гиромӣ медорад:

Чу фарзанд бошад ба оину фарр,  
Гиромӣ ба дил бар ҷӣ мода, ҷӣ нар. (1,103)

Вале боз инро ҳам бигӯем, ки дар байти дигаре духтарро бадахтар медонад. Албатта ин бо асли пазируфташудаи фавқ, ки аз мусалламоти исломист, муқобил аст ва сари он аз нигоҳи гӯянда таваҷҷуҳ ва мулоҳиза мебояд.

Киро аз паси парда духтар бувад,  
Агар тоҷ дорад, бадахтар бувад. (1,733)

Албатта ин маънӣ аз забони Афросиёб дар мавриди муносибату меҳрварзии Бежану Манижа изҳор шудааст ва хосси андешаи Фирдавсӣ нест, он хосияти фардӣ дораду бас.

Фирдавсӣ муҳаббату эҳсоси миёни падару модар ва фарзандонро ба ҳадди табиӣ доништа, мегӯяд:

Ки фарзанд ҳарчанд печад зи дин,  
Бисӯзад ба марғаш падар ҳамчунин. (1,133)

Яъне фарзанд ҳарчанд беадабу худсар бошад ҳам, барои волидон азиз аст ва марғаш оташест бар ҷигар.

Набера низ дар мизону низоми зиндагӣ ва тақвияти муносибати миёни волидону фарзандон нақши бузург дорад ва Фирдавсӣ чунин мегӯяд:

Набера чу шуд ройзан бо ниё,  
Аз он чойгоҳ бардамад кимиё. (1,127)  
Нишони падар бояд андар писар,  
Раво бошад, ар камтар орад хунар (1,182)

Хукамо ва бузургон низ дар он андешаанд, ки хушбахтии мард ба доштани фарзанди солах ва хушахлоқ асос меёбад. Фарзанди бад бошад, бузургӣ ва шарафи хонадонро нобуд сохта, ворисони худро зишту бадном мекунад.

Омӯзиш ва парвариши фарзанд, ки аз вазифаҳои асосӣ ва муҳимми падару модар ба шумор меравад, дар «Шоҳнома» ба шеваи хос дар мавридҳои гуногун таъкид карда мешавад ва бо донишу фазл парвариш дидани фарзанд шартӣ хеле зарур маҳсуб мегардад:

Ба чуз раё дониш чӣ андар хӯрад,  
Писарро, ки чун он падар парварад. (1,101)  
Агар гум кунад роҳи омӯзгор,  
Сазад, к-ӯ чафо бинад аз рӯзгор. (1,280)

Симои марказӣ ё худ қаҳрамони номи «Шоҳнома», ки дар қисмати дуввуми асар ба сароҳат чилва мекунад, Рустам аст. Ин қаҳрамон дар асар на танҳо намунаи барҷастаи инсонӣ тавонову қудратманд, ҷасуру далер, шуҷоу бебок ва паҳлавону ҷанговари беназир, балки ҳамчун шахсияти бо зевари дониш ораста тасвир ёфтааст ва сабаби зафарёбии Рустамро ҳам Фирдавсӣ аз марбут ба дониши ӯ медонад. Масалан, Фирдавсӣ дар қисмати оғози достони Комуси Кашонӣ аз Рустам ёд мекунад ва дониши ӯро мавриди тавсиф қарор медиҳад:

Шигифтӣ ба гетӣ зи Рустам басест,  
К-аз ӯ достон дар дили ҳар касест.  
Ба хушкӣ чу Нилу ба дарё, наҳанг,  
Хирадманду бедордил марди ҷанг.  
Сари мояи мардиву ҷанг аз ӯст,  
Хирадмандиву донишу санг аз ӯст.

Фирдавсӣ бар ин эътиқод аст, ки фарзанд ҳангоми омӯзиш бояд аз ҷониби падару модар бояд мавриди саҳтгирӣ ва ҷиддият қарор бигирад ва фурсат наёбад, ки ба амри дилу хоҳиши хеш аз омӯзиш дур шаваду ба дунболи шугли бефоидае равад:

Чу фарзанд бошад, бафарҳанг дор,  
Замона зи бозӣ бар ӯ танг дор.(1,1543)

Ба мактаб супурдани фарзанд ва таълим додани ӯ дар нигоҳи Фирдавсӣ аз фароизи мусалламу муқаддас ва яке аз ҳақҳои ниҳоят зарури фарзанд доништа мешавад:

Дабириё биёмӯз фарзандро,  
Чу ҳастӣ бувад, хешу пайвандро. (1,1848)  
Касе, к-аш бувад мояву санги он,  
Дихад кӯдакони ба фарҳангиён. (1,1702)

Гузашта аз ин Фирдавсӣ мегӯяд, ки ҳамдамӣ ва меҳру муҳаббат ба фарзанд бояд, ки коста нагардад ва дар додани ғизову дигар асбоби зиндагӣ низ иллате эҳсос нашавад, зеро хузури ҳамешагии падару модар ва эҳсоси муҳаббати эшон барои фарзанд бо чизи дигаре иваз намешавад у мояи тандурустӣ ва сиҳати рӯҳу равони тарафайн аст.

Фузудан ба фарзанд бар меҳри хеш,  
Чу дар об дидан бувад чеҳри хеш.  
Зи фарҳангу аз дониш омӯхтан,  
Сазад, гар дилаш ёбад афрӯхтан.  
Кушодан бар ӯ бар дари ганҷи хеш,  
Набояд, ки ёд оварад ранҷи хеш. (1,1843)  
Бипурсед, дигар зи фарзанди рост,  
Ба назди падар чойгоҳаш кучост.  
Чунин дод посух, ки назди падар,  
Гиромӣ чу ҷон аст фаррухписар.(1,1837)

Падар бояд барои фароҳам овардани бахту саодати фарзанд назар ба ҳол ва тавоноии хеш ҳама гуна иқдомотро анҷом бидиҳад, то рӯзе пушаймонӣ бар вай чира нагардаду афсӯс нахӯрад.

Зи фарзанд паймон шикастан махоҳ,  
Магӯ он чӣ андар хӯрад бо гуноҳ,  
Макун бахти фарзанди худро диҷам,  
Бубинӣ дили хеш 3-ин пас хуррам. (1,463)

Хулоса, таълиму тарбия дар ҳамдастии пайвастаи се ниҳоди иҷтимоӣ: оила, мактаб ва муҳити берун аз мактабу оила тақвият меёбад. Махсусан, нақши оилаи устувор ҳамчун ҷузъи асосии ҷомеа дар тарбияи фарзанд басо муҳим мебошад. Падару модарон, ки аркони хонавода ва ё оиларо ташкил медиҳанд, бояд ба таълим ва тарбияи фарзандон диққати ҷиддӣ зоҳир намоянд. Вазифаи асосии волидон, ки тавассути қарору қонунҳо ҷанбаи амалии устувор пайдо кардаанд, соҳиби илму маърифат кардани фарзандон мебошад. Бо майли фарогирии фарҳанги муошират, инсондӯстӣ, ватанпарварӣ, ҳештаншиносӣ, маърифатӣ тарбия кардану ба воя расонидани фарзандон рисолати асосӣ ва муҳимми онҳо ба шумор меравад. Бо таъя ба суҳанони ҳикматбору андешаҳои ноби Фирдавсии бузургвор ва ақли рӯшанбин фарзандонро бояд тавре омӯзишу парвариш бидиҳем, ки фардо ангушти надомат нагазему сархам набошем. Аз эшон ифтихор кунему сарбаланду пирӯз бошем.

Зи фарзанд паймон шикастан махоҳ,  
Магӯ он чӣ андар хӯрад бо гуноҳ,  
Макун бахти фарзанди худро диҷам,  
Бубинӣ дили хеш 3-ин пас хуррам. (1,463)

#### АДАБИЁТ:

1. Абулқосим Фирдавсӣ. «Шоҳнома». 7 ҷилд. Тасхеҳи Жул Мул, ҷопи сеюм, интишороти «Суҳан». Техрон -1345
2. Абулқосим Фирдавсӣ. Шоҳнома, иборат аз 9 ҷилд. Ҷилди 1. Ба ҷоп тайёркунандагон: Камол Айнӣ, Зоҳир Аҳрорӣ, Баҳром Сирус. Шӯъбаи шарқшиносӣ ва осори адабии Академияи фанҳои РСС Тоҷикистон, Ирфон, Д., 1964; Ба ҷоп тайёркунандагони ҷилдҳои баъдина – II (1964), III (1964), IV (1965), V (1965), VI (1965) – К.Айнӣ, З.Аҳрорӣ, Б.Сирус. Ба ҷоп тайёркунандагони ҷилдҳои VII (1966), VIII (1966), IX (1966) – К.Айнӣ, З.Аҳрорӣ, Б.Сирус ва А.Девонакулов.
3. 3.Бертельс. Шаҳнаме и критика текста. АН СССР, Советское востоковедение, № 1. 1955. с. 88-95.
4. 4.Жул Мул. Дебочаи «Шоҳнома». Тарҷимаи Ҷаҳонгири Афқорӣ. Созмони китобҳои чайбӣ, Техрон, с. 1345, (1967), с. 78.

#### ПАРВАРИШ ВА ОМӢЗИШИ ФАРЗАНД АЗ НИГОӢИ ФИРДАВСӢ

Муаллиф бо рӯварӣ ба паёмҳои ҳикматбори «Шоҳнома» ва безаволу оламгири Фирдавсӣ ва жарфнигарӣ ба олами андешаи ӯ ибронд меорад, ки тарбияи фарзанд дар баёни ҳақими роздону равондон, суҳангӯю рангинхаёл яке аз масоили ниҳоят муҳимми иҷтимоӣ ба шумор меравад. Фирдавсӣ ба фарзанд ҳамчун давоми умри одами назар намуда, бо камали маърифату дилоҳӣ бар тарбияи ӯ таъкид менамояд ва ба ҷинси он коре надорад. Таъя бар андешаҳои Фирдавсӣ имрӯз метавон гуфт, ки омӯзишу парвариши фарзандони рақобатпазир дар маҳдудаи иҷтимоӣ тибқи талаботи зарурӣ яке аз паҳлуҳои фаъолияти мушқилбори мактабу маориф ба шумор меравад. Вазифаи масъулини тарбия; хонавода, мактаб ва муҳити берунаи иҷтимоӣ аз он иборат аст, ки дар тарбияи фарзандони баномус, ватандӯст, донишманд, хувийатпазир ва ҳудогоҳу ҳештаншинос саҳмгузор бошанд.

**Калидвожҳо:** *Фирдавсӣ, «Шоҳнома», фарзанд, омӯзиши, парвариши, илму дониши, хирадпеши, падар, писар, духтар.*

#### ОБРАЗОВАНИЕ И ВОСПИТАНИЕ ДЕТЕЙ С ТОЧКИ ЗРЕНИЯ

##### АБУЛКАСИМА ФИРДАВСИ

Автор, обращаясь к мудрым посланиям «Шахнаме» Фирдоуси и его проникновению в мир его мыслей, показывает, что воспитание детей считается одним из важнейших социальных вопросов, говоря словами мудрого, красноречивого и колоритного мудреца. Фирдоуси смотрит на ребенка как на часть жизни человека, и подчеркивает его воспитание с большими знаниями и красноречием, причем его пол не имеет к этому никакого отношения. Основываясь на идеях Фирдавси, сегодня можно сказать, что обучение и воспитание конкурентоспособных детей в социальных пределах согласно

необходимым требованиям является одним из аспектов проблемной деятельности школы и образования. Представители три социального института; семья, школа и внешняя социальная среда должны способствовать воспитанию детей образованных, патриотичных, знающих, уважающих и сознающих себя.

**Ключевые слова:** *Фирдавси, «Шахнаме», ребенок, воспитание, образование, знание, мудрость, отец, сын, дочь.*

#### **EDUCATION AND UPBRINGING OF CHILDREN FROM THE POINT OF VIEW OF ABULCASIM FIRDAVSI**

The author, turning to the wise messages of Ferdowsi's Shahnameh and its insight into the world of his thoughts, shows that raising children is considered one of the most important social issues, in the words of a wise, eloquent and colorful sage. Ferdowsi looks at the child as part of a person's life, and emphasizes raising him with great knowledge and eloquence, and his gender has nothing to do with it. Based on the ideas of Firdavsi, today we can say that training and raising competitive children within social limits according to the necessary requirements is one of the aspects of the problematic activities of school and education. Representatives of three social institutions; family, school and external social environment should contribute to raising children who are educated, patriotic, knowledgeable, respectful and self-aware.

**Key words:** *Ferdowsi, Shahnama, child, upbringing, education, knowledge, wisdom, father, son, daughter.*

**Маълумот дар бораи муаллиф:** *Амонов Салоҳудин, мудирӣ шӯъбаи коркард, татбиқи технологияи инноватсионӣ таълим (таҳсилоти 12-сола)-и Пажухшигоҳи рушди маориф ба номи Абдурахмони Ҷомии Академияи таҳсилоти Тоҷикистон. E.mail: h.amoni@mail.ru, тел: 907909062*

**Сведения об авторе:** *Амонов Салоҳудин, заведующий отделом разработки, применения инновационных образовательных технологий (12-летнее образование) НИИ развития образования имени Абдурахмана Джами Академии образования Таджикистана. E.mail: h.amoni@mail.ru, тел: 907909062*

**Information about the author:** *Amonov Salahudin head of the department for the development and application of innovative educational technologies (12-year education) of the Research Institute for Educational Development named after Abdurrahman Jami of the Academy of Education of Tajikistan. E.mail: h.amoni@mail.ru. Tel: 907909062*

УДК:378.2(575.3)

#### **РОЛЬ ПЕДАГОГИЧЕСКОЙ ПРАКТИКИ СТУДЕНТОВ В ИХ ПРОФЕССИОНАЛЬНОМ СТАНОВЛЕНИИ**

*Назрива С. Д.*

**Международный университет иностранных языков Таджикистана  
имени Сотима Улугзада**

Компетентностно ориентированное обучение будущих учителей начальных классов реализуется во время лекционных и лабораторно-практических занятий, написании научных работ по методике обучения и во время педагогической практики. Именно педагогической практике придают особое значение в процессе формирования методической компетентности студентов, ведь во время ее проведения активизируется процесс профессионального становления и самоопределения специалиста, углубляются теоретические знания будущих педагогов, развиваются методические умения, навыки практической деятельности, профессионально значимые качества личности, создаются условия для выработки собственного методического стиля. Результаты практики служат показателем готовности студентов к профессиональной деятельности.

Теоретические основы организации педагогической практики, обоснованные в научных доработках, исследовали историю становления и развития педагогического образования, в частности педагогической практики будущих учителей [Оразмамедова, 2016, 80]. Историко-педагогические аспекты организации педагогической практики освещены в диссертационных работах различных исследователей.

Отдельным вопросам, связанным с организацией и проведением педагогической практики студентов, посвящены научные изыскания.

Цель статьи – выявить особенности проведения педагогической практики в высшей школе и обосновать ее значение в формировании методической компетентности будущих учителей начальных классов.



### **Материалы и методы**

В педагогическом словаре практику определено как обусловленную спецификой социального бытия целенаправленную, чувственно-предметную деятельность людей, содержанием которой является преобразование природы и общества, специфически человеческую форму жизнедеятельности, способ бытия человека в мире. В соответствии с «Положением о проведении практики студентами высших учебных заведений» целью практики является формирование у студентов на базе знаний, полученных в вузах, профессиональных умений и навыков для принятия самостоятельных решений во время конкретной работы в реальных рыночных и производственных условиях, воспитание потребности систематически обновлять свои знания и творчески их применять в практической деятельности [Неценко, 2017, 62].

Педагогическую практику студентов понимают как способ изучения учебно-воспитательного процесса на основе непосредственного участия в нем практикантов. По нашему мнению, цель педагогической практики – выработать у студентов умения и навыки, необходимые в будущей педагогической деятельности, закрепить теоретические знания, применить их в педагогической практике [Занина, 2016, 87].

Результаты научного поиска дают основания утверждать, что педагогическая практика студентов является одной из важнейших составляющих процесса методической подготовки будущих учителей в высшем учебном заведении; она служит связующим звеном между теоретическим обучением и будущей профессиональной деятельностью, конечным этапом практической подготовки. Во время педпрактики будущие учителя углубляют свои знания, приобретают первый педагогический опыт, совершенствуют методические умения и навыки [Кирсанова, 2016, 482].

Соглашаемся с мнением о том, что сближение методов обучения с методами будущей педагогической деятельности обеспечивает рост познавательной активности и творческого педагогического мышления студентов. Есть мнение, что педагогическая практика – это составная часть учебно-воспитательного процесса, что способствует формированию творческого отношения будущего специалиста к педагогической деятельности, определяет степень его профессиональной пригодности и уровень педагогической направленности.

Анализ научных источников дает основания утверждать, что ученые по-разному рассматривают значение педагогической практики в профессиональной подготовке учителей, определяют цель практики как проверку теоретических положений, формирование профессиональных способностей, умений и навыков; указывают на ведущую роль практики в становлении личности будущего учителя, развития его профессиональных качеств. На наш взгляд, справедливо мнение о педагогической практике как особом виде учебной деятельности, субъектом которой является студент в совокупности его индивидуальных качеств, а результатом – качественное преобразование личности будущего учителя и формирование основ и предпосылок его индивидуального стиля будущей профессиональной деятельности [Невзорова, 2018, 12].

Конечный результат педагогической практики видится в формировании компетентного педагога, который готов к теоретическому и практическому решению профессиональных задач, достижения высоких результатов в педагогической деятельности, реализуясь в ней и лично, и профессионально.

В результате изучения научных трудов и реального состояния организации педагогической практики будущих учителей в вузе выделен ряд противоречий, которые требуют решения [Расулов, 2018, 62]:

- между современными требованиями к личности учителя и реальной профессионально-педагогической подготовкой будущих педагогов в системе высшего образования в целом и организацией педагогической практики в частности;
- между необходимостью реализации лично ориентированного подхода к подготовке будущих учителей и традиционными подходами к организации педагогической практики в вузе;
- между массовым характером организации педагогической практики и индивидуальным характером овладения деятельностью педагога;

- между наличием опыта организации педагогической практики в вузе и необходимостью его изучения с позиции формирования методической компетентности будущих учителей.

В ходе исследования выявлены недостатки в организации педагогической практики в высшем учебном заведении, самыми распространенными из которых являются следующие:

- ограничения в учебных планах времени, отводимого на практику;
- несоответствующий контроль за прохождением практики, который часто поручают недостаточно подготовленным преподавателям;
- перекладывание значительной части задач педагогической практики на учителей общеобразовательных школ с минимальным участием преподавателей вузов;
- сосредоточение основного внимания на организационном аспекте, а не на содержании;
- ненадлежащий методический уровень проведения анализа уроков (внеклассных мероприятий), во время которого акцентируют внимание на несущественных ошибках, а не на существенных методических недостатках;
- недостаточное внимание к выработке индивидуального методического стиля студента, формирование его методической компетентности.

Учитывая указанные недостатки и противоречия необходимо определить пути совершенствования организации педагогической практики будущих учителей начальных классов. Так, следует применять комплекс педагогических условий, которые могут оптимизировать методическую подготовку студентов в процессе педагогической практики:

- формирование у студентов положительной мотивации к методико-практической деятельности;
- актуализация теоретических знаний студентов по методике обучения предмету;
- формирование у студентов адекватной самооценки уровня своей методической подготовки;
- активизация их самостоятельности и творчества;
- использование разнообразных форм и методов работы руководителей практики на основе индивидуального и дифференцированного подхода к студентам.

### **Результаты и обсуждение**

Для создания положительной мотивации и благоприятного психологического микроклимата во время всего периода педагогической практики важно выбрать общеобразовательное учебное заведение, имеющее мощную материальную базу для проведения занятий, а также опытный кадровый потенциал, который обеспечитхождение практики на высоком методическом уровне. К тому же большое значение нужно придавать не только профессиональным, но и личностным качествам учителя, наставничеству, методической помощи и собственный пример которого будет способствовать формированию у студентов положительного отношения к будущей профессиональной деятельности, выработке у них методического стиля. Согласно исследованиям, успех практики студентов в большой степени зависит от понимания коллективом школы ее роли в подготовке будущего учителя, делового настроения коллектива, доброжелательной атмосферы для студентов и четкой организации совместной деятельности учителей и практикантов [Кубрина, 2018, 158].

Со стороны высшего учебного заведения требуется тщательный подбор руководителя практики, который имеет большой опыт работы в школе или является действующим учителем начальных классов по совместительству. Именно такой педагог-наставник, а не ученый-теоретик, сможет оказать реальную методическую помощь студентам в конкретных педагогических ситуациях, которые будут возникать во время педагогической практики.

Вышесказанное дает основания сделать вывод о необходимости тесного сотрудничества общеобразовательных и высших учебных заведений в направлении организации и проведения педагогической практики будущих учителей начальных классов. Результатами такого сотрудничества является создание экспериментальных площадок, проведение исследовательской работы, научных семинаров и др. Интересным является предложение, которое опирается на исследования и рекомендует восстановить статус «образцовых» школ, которые демонстрировали совершенные образцы учебно-воспитательной работы с учащимися и служили базой для научно-методической работы кафедр педагогического обучения.

Еще одним важным аспектом методической подготовки будущих учителей начальных классов является привлечение студентов к научным исследованиям во время педагогической практики, сбора материалов для написания курсовой и квалификационной работ.

Кроме этого, требует совершенствования методика организации педагогической практики на основе реализации индивидуального и дифференцированного подходов, привлечение их к проектированию индивидуального маршрута прохождения практики для обеспечения свободы выбора деятельности будущих педагогов. Соглашаемся с мнением о том, что студент должен рассматриваться как субъект педагогической деятельности, а педагогическая практика должна приобретать характер индивидуальной образовательной деятельности, учитывающей не только запросы школы и общества, но и личностные способности и интересы студента.

Мы рекомендуем при организации практики обеспечить личностно ориентированный, комплексный (выполнение всех функций учителя), частно-практический (постепенное привлечение к активной профессиональной деятельности) и творческий (развитие исследовательских навыков, способностей) характер подготовки каждого студента [Бадалов, 2017, 42].

В процессе формирования методической компетентности будущих учителей начальных классов важно выполнение во время практики специально разработанных методических задач, направленных на развитие их творчества, выработку индивидуального методического стиля. Кроме того, студенты ведут дневник педагогической практики, в котором они анализируют работу опытных учителей, записывают определенные методические находки («методические изюминки»), которые в дальнейшем смогут использовать в своей профессиональной деятельности.

Большое значение в методической подготовке будущих учителей начальных классов имеет применение адекватного оценивания результатов педагогической практики. В научных исследованиях указаны преимущества использования рейтинговой системы оценки педагогической практики, которая позволяет учитывать большее количество параметров, что обеспечивает большую объективность оценки. Однако следует указать на необходимость в разработке четких шкал и критериев оценивания студентов по результатам прохождения педагогической практики. Кроме того, реализация компетентного подхода в учебном процессе вуза предусматривает проверку не только уровня методических знаний, умений и навыков, но и уровня сформированности методической компетентности будущих учителей начальных классов. Одним из способов аутентичного оценивания методических компетенций студентов является создание методического портфолио. Так, вместо отчетной документации по педагогической практике возможно использовать портфолио. Содержание портфолио студентов включает следующие компоненты:

- информацию об авторе;
- личный педагогический девиз;
- отзывы о практике (учителей, учащихся и собственный отзыв);
- конспекты зачетных уроков;
- конспекты внеклассных мероприятий;
- самоанализ проведенных уроков;
- эссе;
- характеристику студента-практиканта.

#### **Заключение**

Итак, педагогическая практика имеет важное значение в системе методической подготовки будущих учителей начальных классов, формировании их методической компетентности. Практика дает возможность определить реальный уровень усвоения студентами психолого-педагогических, специальных и методических знаний, углубить и обобщить их, совершенствовать методические умения и навыки, проявить педагогические способности, приобрести опыт профессиональной деятельности. Кроме того, педпрактика – это средство профессионального становления студента, формирования его педагогической позиции, совершенствование уровня педагогического мастерства, выработки индивидуального методического стиля будущего учителя начальных классов.

Важным при организации педагогической практики является выбор базы и руководителей практики, установление тесной взаимосвязи с учителями, реализация

индивидуального и дифференцированного подходов, проведения экспериментально-исследовательской работы в соответствии с тематикой курсовой или квалификационной работы, использование рейтинговой системы оценивания педагогической практики и создание методического портфолио студента.

От качества проведения педагогической практики в большой степени зависит профессиональное становление будущего учителя начальных классов как компетентного специалиста, то есть практика является своеобразным индикатором готовности практикантов к будущей профессиональной деятельности. Во время педпрактики у студентов может усиливаться желание работать в общеобразовательном учебном заведении или, наоборот, могут возникнуть сомнения относительно правильности выбора профессии.

Перспективы дальнейших исследований видим в разработке системы методических задач педагогической практики в контексте компетентного подхода, обосновании эффективной системы оценивания деятельности будущих учителей, изучении качества их подготовки во время педагогических практик.

#### **ЛИТЕРАТУРА:**

1. Бадалов Л.А. Обеспечение кадровых связей между научно-педагогической деятельностью и практикой // *Федерализм*. – 2017. – № 2 (86). – 35-46 с.
2. Занина М.А. Формирование творческой личности будущего педагога в ходе педагогических практик // В сборнике: *Актуальные проблемы модернизации математического и естественно-научного образования* Материалы Всероссийской научно-методической конференции. Под редакцией М.А. Ляшко. – 2016. – 85-89 с.
3. Кирсанова В.Г. Технология развития мотивации педагога к изменению педагогических практик // *Конференциум АСОУ: сборник научных трудов и материалов научно-практических конференций*. – 2016. – № 3. – 478-485 с.
4. Кубрина Т.Н. Использование информационных технологий в современных педагогических практиках // В сборнике: *Студенческая наука - 2018* Рецензируемые научно-практические материалы Всероссийского научного форума студентов и молодых ученых с международным участием. – 2018. – 158 с.
5. Невзоров М.Н. Педагогическое взаимное действие как основа создания антропологических и культурных практик в образовании // В сборнике: *Взаимодействие субъектов образования в информационном обществе: опыт стран Европы и АТР* Материалы международной научно-практической конференции. Ответственные редакторы М.Н. Туктагулова, М.В. Паршина. – 2018. – 11-14 с.
6. Неценко О.В. Диагностика среды в педагогической теории и современных социально-педагогических практиках // *Вестник Православного Свято-Тихоновского гуманитарного университета*. Серия 4: Педагогика. Психология. – 2017. – № 44. – 57-66 с.
7. Оразмамедова Х.Я. Основные направления развития педагогической науки и ее взаимосвязи с практикой // *Новая наука: Опыт, традиции, инновации*. – 2016. – № 12-2 (119). – 79-81 с.
8. Расулов Х.А. Проблемы внедрения инновационных технологий в педагогическую практику // *Наука и образование сегодня*. – 2018. – № 4 (27). – 62-63 с.
9. Xu A., Chen G. A Study on the Effects of Teachers' Information Literacy on Information Technology Integrated Instruction and Teaching Effectiveness // *Eurasia Journal of Mathematics, Science & Technology Education*. – 2016. – Т. 12. – № 2. – С. 335-346.
10. John S. P. The integration of information technology in higher education: A study of faculty's attitude towards IT adoption in the teaching process // *Contaduría y Administración*. – 2015. – Т. 60. – С. 230-252.

#### **РОЛЬ ПЕДАГОГИЧЕСКОЙ ПРАКТИКИ СТУДЕНТОВ В ИХ ПРОФЕССИОНАЛЬНОМ СТАНОВЛЕНИИ**

В условиях интеграции системы образования страны в европейское образовательное пространство все более актуальной становится проблема повышения качества подготовки будущих специалистов. Одной из задач высшей школы является формирование высококвалифицированных педагогов, компетентных в своей профессиональной деятельности, способных творчески решать педагогические проблемы. Согласно компетентного подхода целью профессиональной подготовки в высшем учебном заведении является не только усвоение определенного объема знаний, выработка соответствующих умений и навыков, но и способность их применять в нестандартных условиях, умение быстро ориентироваться в условиях непосредственной профессиональной деятельности, то есть приобретение опыта педагогической деятельности.

В современных условиях информатизации общества и развития новых технологий перед системой образования стоит задача обеспечения подготовки высококвалифицированных

специалистов. В решении данной проблемы огромную роль играют учителя, от которых зависит подготовка образованных, воспитанных выпускников, которые будут развивать, дополнять и преумножать основы, заложенные учителем, какую бы профессию они ни выбрали. В связи с этим качественная подготовка учителя является одной из приоритетных задач системы педагогического профессионального образования.

Значение педагогической практики в системе профессиональной подготовки учителя рассматривали в своих трудах известные педагоги, философы, общественные деятели XIX – начала XX века.

**Ключевые слова:** *Компетенция, педагогическая практика, обучение, студенты, деятельность.*

### **НАҚШИ АМАЛИЯИ ОМЎЗГОРИИ ДОНИШЧЌЎН ДАР ТАКМИЛИ ИХТИСОСИ ОНҲО**

Дар шароити интегратсияи системаи маорифи мамлакат ба фазои таълимии Аврупо проблемаи баланд бардоштани сифати тайёр кардани мутахассисони оянда торафт муҳимтар мегардад. Яке аз вазифаҳои мактаби олии ташаккул додани омӯзгорони баландихтисос, ки дар фаъолияти касбии худ салоҳиятдор ва ба эҷодкорона ҳалли масъалаҳои педагогӣ кодиранд, мебошад. Тибқи равиши салоҳиятноки, ҳадафи тайёрии касбӣ дар муассисаи таҳсилоти олии касбӣ на танҳо азхудкунии микдори муайяни дониш, ташаккули малака ва малакаҳои дахлдор, балки қобилияти татбиқи онҳо дар шароити ғайристандартӣ мебошад, ки қобилияти зуд паймоиш кардани шароити фаъолияти бевоситаи касбӣ, яъне аз худ кардани таҷрибаи омӯзгориро дорад.

Дар шароити муосири иттилоотонии ҷомеа ва рушди технологияҳои нав дар назди системаи маориф вазифаи гузошта шудааст, ки омода намудани мутахассисони баландихтисосро таъмин намояд. Дар ҳалли ин масъала омӯзгорон нақши бузург доранд, ки тайёр кардани хатмкунандагонии бомаърифату боодоб, ки пояҳои гузоштаи омӯзгорро новобаста аз қадом касбро интихоб намуда, инкишоф, мукамал ва афзун мегардонанд, ба онҳо вобаста аст. Аз ин лиҳоз, омодаسازیи босифати омӯзгорон яке аз самтҳои афзалиятноки низоми таҳсилоти касбии педагогӣ мебошад.

Аҳамияти амалияи педагогиро дар системаи тайёрии касбии муаллимон дар асарҳои худ муаллимон, файласуфон ва ходимони ҷамъиятии маъруфи асри 19 – ибтидои асри 20 баррасӣ кардаанд.

**Калидвожаҳо:** *Салоҳият, амалияи таълимӣ, омӯзиш, донишчӯён, фаъолият, омӯзгор, инкишоф, иттилоотонии ҷомеа.*

### **ROLE OF STUDENS TEACHING PRACTICE IN THEIR PROFESSIONAL DEVELOPMENT**

In the context of the integration of the country's education system into the European educational space, the problem of improving the quality of training of future specialists is becoming increasingly urgent. One of the tasks of higher education is the formation of highly qualified teachers who are competent in their professional activities and capable of creatively solving pedagogical problems. According to the competency-based approach, the goal of professional training in a higher educational institution is not only the assimilation of a certain amount of knowledge, the development of relevant skills and abilities, but also the ability to apply them in non-standard conditions, the ability to quickly navigate the conditions of direct professional activity, that is, the acquisition of experience in teaching.

In modern conditions of informatization of society and the development of new technologies, the education system is faced with the task of ensuring the training of highly qualified specialists. In solving this problem, teachers play a huge role, on whom depends the preparation of educated, well-mannered graduates who will develop, complement and multiply the foundations laid by the teacher, no matter what profession they choose. In this regard, high-quality teacher training is one of the priorities of the system of pedagogical professional education.

The importance of pedagogical practice in the system of professional training of teachers was considered in their works by famous teachers, philosophers, and public figures of the 19th – early 20th centuries.

**Key words:** *Competence, teaching practice, training, students, activities teacher, development, public information.*

**Маълумотнома дар бораи муаллиф:** *Назриева Сабрина – ассистенти кафедраи забонҳои романи-германи Донишгоҳи Байналмилалӣ забонҳои хориҷии Тоҷикистон ба номи Сотим Улугзода. Почтаи электронӣ: Snazriva95@mail.com. Тел: 992001880695*

**Сведения об авторе:** *Назриева Сабрина – ассистент кафедры романо-германских языков Международного университета иностранных языков Таджикистана имени Сотим Улугзода. E - email: Snazriva95@mail.com. Тел: 992001880695*

**Information about the author:** Nazrieva Sabrina – assistant at the Department of Romano-Germanic languages at the international university of foreign languages named after Sotim Ulugzoda. E-mail: Snazriva95@mail.com. Тел: 992001880695

## ТАРБИЯИ ШАҲРВАНДӢ-ВАТАНДӢСТӢИ ХОНАНДАГОНИ МУАССИСАҲОИ ТАҲСИЛОТИ МИЁНАИ УМУМИИ ҶУМҲУРИИ ТОҶИКИСТОН Давлатзода Ҷ.

### Муассисаи давлатии таълимии “Коллеҷи омӯзгории шаҳри Ҳисор”

Ҳар давлате, ки шаҳрвандонаш ватандӯсту худшинос ва аз лиҳози фикрӣ қавӣ мебошанд, истиқлоли он устувор аст. Давлатҳое, ки шаҳрвандонашон эҳсоси ватандӯстии баланд доранд, барои рушду нумуи минбаъдаи барномаҳои бузурги сиёсӣ, иҷтимоӣ, иқтисодӣ, мафкуравӣ ва фарҳангӣ тарҳрезӣ менамоянд.

Ватандӯстӣ маъниву мазмуни баланд дорад ва муҳтасари он муҳаббати шахс ва шаҳрвандро нисбат ба Ватан ифода менамояд. Шарҳу тавзеҳи он мавзуи хеле калон ва фаротар аз як мусоҳиба ва аз як китоб аст. Он падидаест, ки инъикоскунандаи хусусияти рӯҳиву равонии шахс, дараҷаи шинохти мақом ва нақши таърихиву сиёсии миллат, шинохти ҷойгоҳи худ дар тамаддуни ҷаҳонӣ ва ташаккули ифтихору ғурури созандаи миллии мебошад.

Сиёсати мутавозину гуногунҷанбаи Пешвои муаззами миллат муҳтарам Эмомалӣ Раҳмон дар ҳама самту соҳаҳо хусусияти ватандӯстона дорад. Ҳама қору пайкор ва амалҳои Президенти Ҷумҳурии Тоҷикистон ҷӣ дар баҳши иқтисоду иҷтимоӣ, ҷӣ дар баҳши маорифу фарҳанг ва ҷӣ дар баҳши сиёсати хориҷӣ тадбирҳои ватанпарастона ва бехтарин намунаи ватандӯстӣ мебошанд.

Пешвои муаззами миллат ҳанӯз аз солҳои нахустини роҳбарияшон дар баромадҳои худ таъкид намуда буданд, ки: “Ҳалли вазифаҳои мураккаби таъмини истиқлоли воқеии давлат имрӯз аз бисёр ҷиҳат ба эҳсоси ватандӯстии умумимиллӣ, муттаҳидии тамоми қувваҳои ҷамъият вобаста аст”.

Тавре маълум аст, интиҳои соли 2022 бо истифода аз ташаббуси қонунгузори Раиси Маҷлиси миллии Маҷлиси Олии Ҷумҳурии Тоҷикистон муҳтарам Рустами Эмомалӣ як санади муҳим – Қонуни Ҷумҳурии Тоҷикистон “Дар бораи тарбияи ватандӯстии шаҳрвандон” қабул карда шуд ва он имрӯз мавриди иҷро қарор дорад. Қабули ин санади муҳим талаби замон ва воқеияти рӯз мебошад.

Масъалаи ватандӯстӣ ва тарбияи ватандӯстӣ аз рӯзҳои аввали ба даст овардани Истиқлоли давлатӣ дар меҳвари сиёсати ҳуқуқии Ҷумҳурии Тоҷикистон қарор дорад ва дар ҳама давраи замон ва марҳилаҳои таърихӣ барои давлатҳо масъалаи муҳим буд ва ҳаст.

Қабул шудани Конститутсияи Ҷумҳурии Тоҷикистон, ки соли ҷорӣ 30-сол пур мешавад, нахустин арзишҳои тарбияи ватандӯстӣ, ба мисли ҳифзи ватан, ҳимояи манфиатҳои миллии, таъмини сулҳу субот, тамомияти арзии давлат ва амсоли хамин арзишҳо дар сатҳи Конститутсия таҷассуми худро ёфтаанд.

Бо сипарӣ шудани зиёда аз се 10-сола аз Истиқлоли давлатӣ дар Ҷумҳурии Тоҷикистон 406 адад санадҳои қонунгузорӣ қабул карда шудааст, ки аз ин шумора 45 адад қонунҳо ба таври умумӣ масъалаҳои тарбияи ватандӯстии шаҳрвандонро танзим мекунанд.

Дар баробари ин, Ҳукумати мамлакат то ба имрӯз зиёда аз 10 концепсия, стратегия ва барномаҳои махсуси тарбияи ватандӯстиро қабул ва роҳандозӣ намудааст.

Вале солҳои охир бо мураккаб шудани вазъи ҷомеаи ҷаҳонӣ, вусъат гирифтани таҳдиду хатарҳои замони муосир арзиши Истиқлоли давлатӣ, сулҳу субот, ҳифзи манфиатҳои миллии ва дар умум, пойдории давлатдорӣ миллии яке аз масъалаҳои муҳим маҳсуб меёбад. Дар шароити имрӯза, ки раванди ҷаҳонишавӣ ба ҳама паҳлуҳои ҳаёти мо таъсир мерасонанд, доираҳои манфиатдор ҳастанд, ки мардумро аз ватандӯстӣ дур мебаранд ва истиқлолу озодии моро осебпазир менамоянд. Ҷояҳои космополитизм, ки дар замони муосир бештар доман паҳн менамоянд, моҳиятан фарҳанги миллии, давлат ва сарҳадоти миллиро инкор намуда, ватандӯстиро ғояи хушқу ҳолӣ тавсиф менамоянд. Ҷояҳои космополитикии таъсиси давлати ҷаҳонӣ ҳоло аз ҷониби бисёре аз доираҳои тарғибу ташвиқ мешаванд. Ба ин равандҳо шиддат гирифтани масъалаҳои глобалӣ таъсири ғаъл мерасонанд. Ин тамоюл ҳатто давлатҳои қудратмандро нигарон намудааст. Бинобарин зарур аст, ки ба ин масъала бештар тавачҷуҳ зоҳир карда шавад.

Роҳу воситаи таквияти эҳсоси ватандӯстии мардум, пеш аз ҳама, ба ҳамкориҳои доимии субъектҳои тарбияи ватандӯстӣ вобаста аст. Аз ин хотир ба мо зарур аст, ки бо мақомоти давлатӣ – вазоратҳои фарҳанг, маориф ва илм, кумитаҳои кор бо ҷавонон ва варзиш, кор бо занон ва оила, маркази исломшиносӣ дар асоси нақшаҳои муштарақ пайваста ҳамкорихоро ба роҳ монем.

Маҳз бо мақсади пойдории арзишҳои тарбияи ватандӯстии шаҳрвандон, махсусан ҷавонону наврасон, ҳифз ва пешгирии онҳо аз таҳдиду хатарҳои замони муосир Ҳукумати кишвар аз роҳу василаҳои гуногун истифода менамояд.

Барои ҳалли ин масъалаҳо зарурати ба таври дақиқ муайян намудани сиёсати давлатӣ дар соҳаи тарбияи ватандӯстӣ, мақсад ва вазифаҳои он, низом, ҳамоҳангсозии фаъолияти мақомоти давлатӣ дар ин соҳа, инчунин таъмини фаъолият ва идоракунии давлатӣ дар соҳаи мазкур зарурати танзими ҳуқуқии мушаххасро дар доираи Қонуни алоҳида тақозо менамуд.

24 декабри соли 2022 Асосгузори сулҳу ваҳдати миллӣ-Пешвои миллат, Президенти Ҷумҳурии Тоҷикистон мухтарам Эмомалӣ Раҳмон ба Қонуни Ҷумҳурии Тоҷикистон «Дар бораи тарбияи ватандӯстии шаҳрвандон» имзо гузоштанд. Қонуни мазкур барои тарбияи шаҳрвандон дар роҳи хизмати софдилонаву фидокорона ба Ватан, ифтихор аз ниёгон, арҷгузори ба рамзҳои миллӣ ва ҷаҳду талошҳо баҳри фардои боз ҳам ободу дурахшони кишвар ва некуахлоқии рӯзафзунӣ халқ таҳия ва қабул шудааст.

Ҷунонҷӣ аз суҳанронишон дар мулоқот бо ҷавонони кишвар бармеояд, Тоҷикистон тибқи таҳлилҳои Ҳазинаи нуфузи Созмони Милали Муттаҳид, аз ҷумлаи кишварҳои дорои афзалияти ҷавонон буда, синну соли миёнаи аҳолии он 22,5 сол ва зиёда аз 70 фоизи аҳолии кишварро ҷавонони то 35-сола ташкил медиҳанд. Маҳз ба ҳамин хотир Тоҷикистон мамлакати ҷавонон ба ҳисоб меравад.

Дар баробари ин, табиист, ки Тоҷикистон кишвари ҷавонон буда, кишри мазкур меросбари ин марзу бум ба ҳисоб меравад. Андешидани тадбирҳои судманд, таҳкими заминаҳои меърию ҳуқуқии тарбияи ватандӯстӣ, фароҳамсозии шароити хуби иқтисодиву иҷтимоӣ ва маънавию фарҳангӣ баҳри таҳсилу илмомӯзӣ, касбандӯзӣ, таҳассусмандиву ташаккули ҳисси баланди шаҳрвандиву ватандорӣ ва соҳибдавлативу фарҳангсолорӣ дар онҳо кафолати бақои давлат ва сарафрозии мардум мебошад.

Аз ин рӯ, Президенти Ҷумҳурии Тоҷикистон, Пешвои миллат мухтарам Эмомалӣ Раҳмон тарбияи кӯдакону наврасон ва ҷавононро дар рӯҳияи арзишҳои суннатӣ башарӣ, дӯст доштани Ватан, тарбияи шахсияти сатҳи баланди ахлоқӣ, дорои эҳсоси гарми ватандӯстӣ ва ҳудогоҳии миллӣ, масъулиятшиносу фаъол ва созандаю эҷодкор вазифаи аввалиндараҷаи давлат, ҷомеа ва оила ҳисобида, тавассути таълифоту суҳанронӣ ва паёмҳои ҳамасола ҷомеаи маданияи кишварро пайваста дар ин бора роҳнамоӣ ва ҳидоят менамоянд.

Боиси тавачҷуҳи хос аст, ки дар қонун тарбияи на танҳо наврасону ҷавонон, балки кулли шаҳрвандони ҷумҳурӣ, новобаста аз синну сол, касбу кор, мансабу вазифа, мансубияти кавмию динӣ, категорияи иҷтимоӣ, мавриди назар буда, аз ҳамаи шаҳрвандони кишвар тақозо мешавад, ки бо асосгирии меъёрҳои қонуни мазкур, дар иҷрои рисолати шаҳрвандӣ, қарзи фарзандӣ, масъулияти ватандорӣ хеш ташаббусу фаъолияти судманд зоҳир намоянд.

Амали зиёда аз як соли Қонуни мазкур воқеан собит намуд, ки дар низоми қонунгузори Ҷумҳурии Тоҷикистон консепсияи таҳия ва қабули он асоснок, саривақтӣ ва дорои афзалиятҳои ҳуқуқии муҳим мебошад.

Яке аз афзалияти муҳими Қонуни Ҷумҳурии Тоҷикистон «Дар бораи тарбияи ватандӯстии шаҳрвандон» дар он аст, ки дар Қонуни мазкур масъалаҳои тарбияи ватандӯстӣ на танҳо аз дидгоҳи хоси ҳуқуқӣ, балки бо фарогирии ҷанбаҳои иҷтимоиву фалсафӣ, сиёсиву идеологӣ ва фарҳангиву ахлоқӣ таҷассум ёфтааст.

Ин ҳолатҳо бозгӯӣ он ҳастанд, ки падидаи «тарбияи ватандӯстӣ» падидаи сирф ҳуқуқӣ набуда, аз нигоҳи илмҳои гуногуни ҷомеашиносӣ мавриди омӯзишу баррасӣ қарор дода мешавад.

Маҳорати баланди фаъолияти қонунэҷодкунӣ дар ин соҳа ифодаи он аст, ки ҷанбаҳои мухталифи тарбияи ватандӯстӣ дар сатҳи Қонуни мазкур инъикоси ҳудро ёфтаанд. Аз ҷумла, дар он масъалаҳои тарбияи маънавий-ахлоқӣ, тарбияи шаҳрвандӣ-ватандӯстӣ, тарбияи ҳарбию ватандӯстӣ ва дигар ҷанбаҳои иҷтимоиву ҳуқуқии тарбияи ватандӯстӣ мустақкам қарда шудааст.

Дар умум, чунин афзалияти Қонуни мазкур аз он шаҳодат медиҳад, ки зимни тарғибу ташвиқ ва роҳандозӣ намудани қорҳои тарбиявӣ дар ин соҳа дар баробари донишҳои ҳуқуқӣ, инчунин донишҳои соҳаҳои дигари ҷомеа басо муҳим аст.

Дар ҳамин замина, ба мақсад мувофиқ аст, ки чихати густариши тарбияи ватандӯстии шаҳрвандон, махсусан ҷавону наврасон, дар ҳошияи Қонуни Ҷумҳурии Тоҷикистон «Дар бораи тарбияи ватандӯстии шаҳрвандон» дар баробари ҳуқуқшиносон, дигар мутахассисони соҳаҳои гуногуни ҷомеашиносӣ низ бояд ҷалб карда шаванд;

Бояд иброн намуд, ки Ҷумҳурии Тоҷикистон таҷрибаи таҳияи қонунҳо бо назардошти хусусиятҳои хос ба низоми сиёсати ҳуқуқии кишварро дорад. Махсусан, бо ташаббусҳои Президенти Ҷумҳурии Тоҷикистон муҳтарам Эмомалӣ Раҳмон соли 2007 Қонуни Ҷумҳурии Тоҷикистон «Дар бораи танзими анъана ва ҷашну маросим дар Ҷумҳурии Тоҷикистон» ва соли 2011 Қонуни Ҷумҳурии Тоҷикистон «Дар бораи масъулияти падару модар дар таълиму тарбияи фарзанд» қабул гардидаанд, ки чунин таҷрибаи қонунҷодкунӣ зимни таҳияи Қонуни Ҷумҳурии Тоҷикистон «Дар бораи тарбияи ватандӯстии шаҳрвандон» ба назар гирифта шудааст.

Таҳлили муқаррароти Қонуни мазкур аз он гувоҳӣ медиҳад, ки 97 дарсади муносибатҳо дар соҳаи тарбияи ватандӯстӣ бевосита дар қонун танзим шуда, танҳо барои татбиқи ин қонун қабули се санади меъёрии ҳуқуқии зерқонунӣ пешбинӣ шудааст.

Аз ҷумла, як қарори Ҳукумати Ҷумҳурии Тоҷикистон «Дар бораи муайян намудани мақоми ваколатдори давлатӣ дар соҳаи тарбияи ватандӯстии шаҳрвандон» ва ду қарори мақоми ваколатдори давлатӣ доир ба муайян кардани воҳиди сохторӣ ва тартиби ташаққули феҳристи иттиҳодияҳои ҷамъиятӣ дар самти мазкур.

Муҳимият ва бартарии дигари Қонуни Ҷумҳурии Тоҷикистон «Дар бораи тарбияи ватандӯстии шаҳрвандон» дар он ифода меёбад, ки дар Қонуни мазкур тарбияи ватандӯстӣ на танҳо ба ҷавонон, балки ба кулли шаҳрвандони ҷумҳурӣ, новобаста аз синну сол ва касбу қор равона гардидааст.

Вале, дар маҷмӯъ дар меҳвари он таваҷҷуҳи бештар ба тарбияи ватандӯстии ҷавонон ва наврасон зоҳир карда шудааст.

Ин ҳолатҳо беҳуда нест, зеро мувофиқи маълумоти омӯрӣ аз шумораи умумии аҳоли, 33 фоизи онро ҷавонони 14-30-сола ташкил медиҳад ва дар 20 соли охир шумораи ҷавонон 33 фоиз зиёд гардидааст.

Инчунин, тибқи омори мавҷуда 97 фоизи хизматчиёни ҳарбии Қувваҳои Мусаллаҳи Ҷумҳурии Тоҷикистонро ҷавонон ташкил менамоянд.

Вобаста ба ин қисмати масъала метавон хулоса намуд, ки барои татбиқи ҳарчи бештари меъёрҳои Конституцияи Ҷумҳурии Тоҷикистон, махсусан моддаи 43 он, қабули Қонуни мазкур муҳим ва саривақтӣ маҳсуб меёбад.

Бо боварии комил метавон гуфт, ки амалигардонии меъёрҳои Қонуни мазкур барои тарбияи ватандӯстии шаҳрвандон ва ҳидоят ба ояндаи неки давлатдорӣ ва таъмини арзишҳои миллӣ, пайдории давлатдорӣ мусоидати амиқ менамояд.

Роҳбари давлат бо дарназардошти ин вазъ, дар асари гаронарзиши ҳеш «Уфқҳои истиқлол», ки фарогири моҳияту аҳамият ва нақши истиқлоли давлатӣ дар рушду шуқуқии Тоҷикистони азиз, касби эътибори баланди байналмилалӣ кишвар ва некуахлоқии мардуми шарифамон дар замони соҳибистиқлолӣ мебошад, бо ҳудогоҳии амиқи мардумӣ, ибораи «миллати куҳан ва давлати ҷавон»-ро ба қор мебаранд: «...вақте суҳан аз Истиқлолияти давлатӣ меравад, он на санаи бори аввал соҳибдавлат шудани тоҷикон, балки санаи эҳёи Истиқлолияти давлати тоҷикон мебошад, яъне миллати куҳанбунёду соҳибдавлати тоҷик бори дигар соҳиби давлатдорӣ миллии мустақили худ гардид. Ин аст, ки зимни андешаронӣ аз сарнавишти дирӯзу имрӯзи миллату давлати худ мо маҳз ибораи пурмазмуни «миллати куҳан ва давлати ҷавон»-ро ба қор мебарем, зеро достони ҳастии мо, ҳақиқати сарнавишти мо ва вазъияти имрӯзи мо маҳз ҳамин аст».

Имрӯз ҷомеаи маданият кишвар пай бурдааст, ки ниҳоли истиқлол дар сурат ба дараҳти бузургу борвар табдил хоҳад ёфт ва меваи ширин хоҳад дод, ки пайваста ба нигоҳубин ва парвариши он таваҷҷуҳ дошта бошем. Яъне мо бояд ҳамеша барои густариш ва афзудани дастовардҳои истиқлол бо эҳсоси гарми ватандӯстиву ватандорӣ, дилсӯзиву масъулиятшиносӣ қору фаъолияти содиқонаву софдилона ва саъю кӯшиши доимӣ намоем.



Зеро фалсафаи ҳастӣ чунин аст ва таърихи башар собит намудааст, ки ҳифзи истиқлолият дар киёс бо ноил шудан ба он амри мушкилтар аст.

Ҳукумати Ҷумҳурии Тоҷикистон бо мақсади роҳандозӣ намудани тарбияи ватандӯстии шаҳрвандон дар ҷомеа, хоса наврасону ҷавонон, марҳила ба марҳила тадбирҳо андешида, заминаҳои сиёсӣ ҳуқуқӣ, иқтисодӣ иҷтимоӣ ва фарҳангии ин равандро бомаром фароҳам меоварад.

Қабули Консепсияи миллии тарбия дар Ҷумҳурии Тоҷикистон дар соли 2006, «Барномаи давлатии тарбияи ватандӯстӣ ва таҳкими хувияти миллии ҷавонони Тоҷикистон барои солҳои 2018-2022», «Стратегияи сиёсати давлатии ҷавонон дар Ҷумҳурии Тоҷикистон то соли 2020», «Консепсияи миллии сиёсати ҷавонон дар Ҷумҳурии Тоҷикистон» ва инчунин, қабули ду санади муҳимму стратегияи дигар дар ин самт дар соли 2022 — «Барномаи миллии рушди иҷтимоии ҷавонон дар Ҷумҳурии Тоҷикистон барои солҳои 2022-2026» ва «Барномаи давлатии тарбияи ватандӯстӣ ва таҳкими хувияти миллии ҷавонони Тоҷикистон барои солҳои 2023-2027» дар самти тарбияи ватандӯстии шаҳрвандон тадбирҳои саривақту судманд ва дархури ниёзҳои ҷомеаи кишвар махсус меёбанд.

Қобили зикр аст, ки чараҳои татбиқи барномаҳои вусъатдори давлатӣ оид ба ватандӯстӣ собит месозад, ки бояд дар ин ҷода усулҳои нави кор бо насли ҷавон ва тадбирҳои самарабахш таҳия ва амалӣ карда шаванд. Барои он ки дар ниҳоди насли ҷавону навраси кишвар эҳсоси ватандӯстиву ватанпарварӣ ва ифтихор аз давлатдории миллии хеш маскан гирад, онҳо қабл аз ҳама бояд аз забон, таърих ва фарҳанги пурғановату арзишмандмон огоҳӣ бештаре дошта бошанд. Бо ин назардошт, чунин муносибатҳо бевосита дар сатҳи санадҳои қонунгузорӣ ва барномавӣ давра ба давра муайян, муқаррар ва раванди мазкур ҷоннок карда шудааст.

Бо мақсади танзими ҳуқуқии фаъолият дар самти тарбияи ватандӯстии шаҳрвандон, муайян кардани мақомоти ваколатдори давлатӣ дар ин соҳа, субъектҳои тарбияи ватандӯстии шаҳрвандон, тақсмоти вазифаҳо дар байни мақомоти татбиқкунандаи сиёсати давлатӣ дар самти тарбияи ватандӯстии шаҳрвандон, ҳамоҳангсозии фаъолияти субъектҳои тарбияи ватандӯстии шаҳрвандон ва муайянсозандаи масъулияти онҳо дар низоми қонунгузории кишвар зарурати қабули санади меъёрии ҳуқуқии дахлдор ҷой дошт.

Қабули қонуни мазкур хусусан дар шароити мавҷудияти зухуроти хатарноки замони муосир, аз ҷумла терроризму экстремизм, таассуби бегонапарастӣ ва дигар ҷиноятҳои фаромиллӣ, ки башариятро ба ташвиш овардаанд, тақозои замон ва вусъати саривақтии қорҳо оид ба тарбияи ватандӯстии шаҳрвандон дар ҷаҳонҷӯи танзими ҳуқуқӣ арзёбӣ мегардад. Он масъулияти мақомоти давлатию ҷамъиятӣ ва шаҳрвандонро дар густариши инкишофи кишвар, пос доштани манфиатҳои умумимилливу умумидавлатӣ баланд бардошта, барои ташаққули заминаҳои меъёрии ҳуқуқии самти тарбияи ватандӯстӣ, ҷанбаҳои фарҳангӣ, маънавию сиёсӣ ва фарҳанги ҳуқуқии шаҳрвандон, коҳиш додани сатҳи ҷинояткорӣ дар ҷомеа, бавижа дар байни наврасону ҷавонон, имкониятҳои нав ба вучуд меорад.

Ҳамин тавр, дар Тоҷикистони соҳибистиклоли мо дар сатҳи қонун таҷассум ёфтани мафҳуми тарбияи ватандӯстӣ барои тақвияти масъулиятшиносии ҳар як шаҳрванд дар назди Ватан, тавсеаи мавзӯи ҳештаншиносӣ дар ҷомеа ва ташаққули насли навраси солиму меҳандӯст заминаҳои марбутатаи ҳуқуқиро фароҳам овардааст.

Дар ин заминаи ҳуқуқӣ принсипҳои асосӣ ва умумии таҷассумкунандаи сиёсати давлатӣ дар соҳаи тарбияи ватандӯстии шаҳрвандон, ҳамчун анғезаи воқеӣ ва ҳадафнок амалӣ гардидани раванди мазкур муқаррар гардидааст. Аз ҷумла:

- муносибати мурағабӣ ташкилӣ, ки ҳамоҳангии қори тамоми ташкилотҳои давлатию ҷамъиятиро оид ба тарбияи ватандӯстии шаҳрвандон дар бар мегирад;
- қори унвонӣ фардӣ бо шаҳрвандон, усул ва воситаҳои гуногуншакл, ки манфиат, майлу рағбат, сатҳи таҳсилот, вазъи иҷтимоӣ ва ғайраро дар бар мегирад;
- гуногунҷабҳа ва алоқаманд будани самтҳои асосии тарбияи ватандӯстӣ, ки муносибати тому маҷмуии амалигардонии онҳоро дар бар мегирад;
- ба назар гирифтани хусусиятҳои миллий, этникӣ-маданӣ ва хусусиятҳои дигар дар ташаққули ғояҳои ватандӯстӣ ва арзишҳо, ки мазмун ва мундариҷаи ватандӯстиро муайян мекунад;

– ошкор ва мустақилияти арзёбии натиҷаи иҷрои тадбирҳои ба тарбияи ватандӯстии шаҳрвандон нигарондашуда.

Танзими ҳуқуқии муносибатҳо дар соҳаи тарбияи ватандӯстии шаҳрвандон бевосита бо мақсади муқаррар намудани кафолатҳои давлатии механизмҳои амалигардонии ҳуқуқ ва озодии шаҳрвандон дар соҳаи тарбияи ватандӯстӣ, фароҳам овардани шароит барои рушди низоми тарбияи ватандӯстӣ, ҳимояи ҳуқуқ ва манфиатҳои иштирокчиёни соҳаи тарбияи ватандӯстӣ равона мешавад. Бо ин назардошт, дар самти танзими ҳуқуқии муносибатҳо вазифаҳои мушаххас ҷиҳати амалӣ сохтани раванди мақсадноку ҳадафмандонаи сиёсати давлатӣ дар ин ҷода муқаррар мегардад.

Танзими ҳуқуқии муносибатҳо дар соҳаи тарбияи ватандӯстӣ низ вазифаҳои муайяно фаро мегирад:

– таҳия ва қабули заминаи ҳуқуқие, ки фароҳам овардани шароити фаъолияти озод ва рушди низоми тарбияи ватандӯстиро таъмин менамояд;

– фароҳам овардани кафолатҳои ҳуқуқӣ барои мутобиқ гардондани манфиатҳои иштирокчиёни муносибатҳо дар соҳаи тарбияи ватандӯстӣ;

– муайян намудани вазъи ҳуқуқии иштирокчиёни муносибатҳо дар соҳаи тарбияи ватандӯстӣ;

– тақсим кардани ваколатҳо дар соҳаи тарбияи ватандӯстӣ байни мақомоти давлатӣ ва мақомоти дигаре, ки идоракуниро дар соҳаи тарбияи ватандӯстии шаҳрвандон амалӣ менамоянд.

Дар асоси қонуни алоҳида пешбинӣ гардидани ташаккул ва рушди раванди тарбияи ватандӯстии шаҳрвандон, яъне таъмини меъёри ҳуқуқии фаъолият дар соҳаи мазкур ҷиҳати тақмил додани заминаи меъёри ҳуқуқӣ ва муайян намудани вазъи иҷтимоӣ ҳуқуқии тарбияи ватандӯстии шаҳрвандон ва муайян кардани нақш, ҷой, масъала, вазифаи ҳар як мақоми ҳокимияти давлатӣ, аз ҷумла вазорату идораҳо, мақомоти маҳаллии ҳокимияти давлатӣ, мақомоти худидоракунии шаҳрак ва деҳот, ташкилотҳои ҷамъиятӣ ҳамчун унсурҳои таркибии системаи ягонаи тарбияи ватандӯстии шаҳрвандон, равона карда мешавад.

Тарбия дар қонуни мазкур падидаи иҷтимоӣ, фарҳангӣ, психологӣ ва педагогӣ маънидод мешавад, ки ҳамчун фаъолияти махсуси мақсадноки инсон барои рушди шахс ва ворид шудани ӯ ба ҷараёни зиндагии воқеӣ ва бунёди ҳаёти маданӣ равона гашта, барои танзими ҳаёти инсон ва пешрафти ҷомеа хизмат менамояд.

Ватан ба мафҳуми «Тоҷикистон» баробар гузошта шуда, кишвари азизу маҳбуб барои шахс, ҷомеаи иҷтимоӣ ё миллии одамон, ки онҳо мансубияташонро ба ин сарзамин шартӣ зарурии некуахлоқии худ медонанд, ташреҳ мешавад.

Ватандӯстӣ – муҳаббати шахс ба Ватан, сарзамин ва халқ, содиқона ба манфиати онҳо хизмат кардан ва ҳифзи онҳо аз душман маънидод шудааст.

Тарбияи ватандӯстӣ – фаъолияти мураттаб ва мақсадноки мақомоти ҳокимияти давлатӣ, худидоракунии шаҳрак ва деҳот, ташкилотҳои (иттиҳодияҳои) ҷамъиятӣ, оила ва шаҳрвандон буда, барои ташаккули дарки баланди ватандӯстӣ дар тафаккури шаҳрвандон, ҳисси садоқат ба Ватан, омода будан ба адои қарзи шаҳрвандию уҳдадорихои конституционӣ барои ҳимои манфиатҳои Ватан нигаронида шудааст.

Ҳамзамон бо ин, дар қонуни қабулшуда мафҳумҳои «тарбияи маънавий-ахлоқӣ», «тарбияи шаҳрвандӣ-ватандӯстӣ», «тарбияи ҳарбию ватандӯстӣ», «ҳисси шаҳрвандӣ» мушаххас таъриф шудаанд, ки самтҳои муҳимму бунёдии тарбияи ватандӯстӣ ба ҳисоб рафта, фарогирии ҳамзамону муттасили шаҳрвандон, хоса наврасону ҷавонон ба ин навъи тарбия ва ташаккули ҳисси шаҳрвандӣ, сифатҳои олии ватандӯстиву ҳештаншиносӣ, эҳтиром ба калонсолону арҷгузорӣ ба мероси ниёгон, илмомӯзиву таҳассусмандӣ, меҳнатдӯстиву эҷодкорӣ, фаъолияти содиқонаву касбӣ, ҳифзи арзишҳои милливу фарҳангӣ, истиклолу ваҳдати миллий, далериву шучоат, матонату ҳусни тадбир дар онҳо баҳри баркамолрасонии насли ҳаматарафа солиму босалоҳият, меросбарони шоистаи давлатдорӣ миллий, ватандорони ояндаи ин сарзамини аҷодиву бихиштосо аз мақсаду вазифаҳои асосии тарбияи ватандӯстии шаҳрвандон ба ҳисоб меравад.

Тарбияи маънавий-ахлоқӣ– зербинои устувору боэҳтимол барои баркамолрасонии насли солиму ватандӯст ба шумор меравад.

Тарбияи маънавий-ахлоқӣ дар моддаи 1 Қонуни Ҷумҳурии Тоҷикистон «Дар бораи тарбияи ватандӯстии шаҳрвандон» маҷмуи тадбирҳои доништа шудааст, ки барои аз ҷониби шахс дарк намудани арзишҳои олии, ормонҳо, ҳадафҳо, раванд ва падидаҳои муҳими иҷтимоӣ дар ҳаёти воқеӣ, қобилияти ба роҳбарӣ гирифтани онҳо ҳамчун принципҳои муайянкунанда ва мавқеъ дар фаъолияти амалию рафтор – хизмати сазовор ба Ватан равона карда мешаванд.

Дар ҷаҳони муосир идеяву назарияҳои нав яке аз омилҳои асосии рушди ҷомеаву давлат ба шумор рафта, тарбияву парвариши насли солиму ватандӯст дар рӯҳияи арзишҳои миллӣ, ҷавонони хушзабқу ихтироъкор ва истифодаи самараноки неруи зеҳнии онҳо кафолати таъмини рушди устувор ва ояндаи пойдори ҳар ҷамъияту давлат мебошад. Дарки саривақтӣ ва хиради волои давлатдорӣ Пешвои муаззами миллат аст, ки дар асари хеш «Уфқҳои истиқлол» чунин таъкид намудаанд: «Ватандӯстии ҷавонон дар шароити кунунӣ аҳамияти хос касб карда, ҳар як ҷавони бонангу номуси кишварро зарур аст, ки ба омӯхтани илму дониш, касбу ҳунар машғул шавад, таърихи халқи худро азбар намояд, Ватанашро чун ҷон дӯст дорад, арзишу суннатҳои милливу фарҳангиро эҳтиром кунад ва ҳудогоҳу худшинос бошад».

Дар «Фарҳанги забони тоҷикӣ» вожаи «худогоҳӣ» – «аз таъриху сарнавишт ва тамаддуни миллати худ ва кишвари хеш огоҳ будан» маънидод шудааст.

Мулоқотҳои ҳамасолаи Пешвои муаззами миллат бо ҷавонони кишвар, рушди соҳаи варзиш, оммавигардонии он, ташаккули тарзи ҳаёти солим, ҷалби бештари ҷавонон ба ҳаёти сиёсии ҷомеа, баланд бардоштани майлу рағбати онҳо ба илмомӯзиву навоарӣ, бевосита таҳти сарпарастии Пешвои муаззами миллат бо мукофотҳои калони пулӣ ва имтиёзҳои баланди соҳавӣ ташкил ва баргузор гардидани озмунҳои ҷумҳуриявии «Фурӯғи субҳи доноӣ китоб аст», «Тоҷикистон – Ватани азизи ман», «Илм – фурӯғи маърифат», «Тоҷикон» – оинаи таърихи миллат» ва ба ин васила дарёфту дастгирӣ кардани истеъдодҳои ҷавон, тақдими асари таърихӣ «Тоҷикон»-и устод Бобоҷон Ғафуров ба ҳар як оилаи кишвар, бунёди инфрасохтори замонавӣ мучаҳҳаз бо лавозимоти зарурӣ барои ҷавонон далели тавачҷуҳи махсуси давлату Ҳукумат ба ин қишри пешбарандаи соҳаҳои хоҷагидорӣ мамлакат, ояндаи миллату давлат махсуб меёбад.

Ҳифзи истиқлолияти миллӣ аз ҳифзи асолат, ҳувият, забон, расму оин, садоқату вафодорӣ ба арзишҳои фарҳангӣ ва риояи одоби ахлоқи миллӣ иборат аст. Аз ин рӯ, ҷомеаи имрӯзаи кишварро зарур аст, ки ин арзишҳои фарҳангиву маънавии халқамон – амонату мероси гаронбаҳои аҷдодиро ба беҳтарин шакл ҳифз намоем ва барои татбиқи самаранокии он дар ҳаёти иҷтимоӣ талош карда, бо хусни тадбир ва равиши ҳасана ба ояндагон ба мерос гузорем.

Роҳбари давлат, бо дарназардошти пайомадҳои асри иттилооту рақамикунонӣ, дастрасии фаровони иттилооти таъйиноти гуногун, таъсири моҳвораву шабакаҳои бемаҳдуди иҷтимоӣ ба ахлоқи ҷавонону наврасон таъкид менамоянд: «Дар замоне ки таблиғи рафтори зишт ва ба фарҳанги миллии мо бегона аз тариқи шабакаҳои иттилоотии ҷаҳонӣ ва барномаҳои телевизионии хориҷӣ афзоиш ёфтааст, мо бояд тарбияи ахлоқиро дар навбати аввал гузорем ва бо истифода аз таҷрибаи нодири халқамон ба фарзандонамон адаб ёд диҳем».

Президенти Ҷумҳурии Тоҷикистон дар Паёми хеш ба Маҷлиси Олӣ вақте перомуни сиёсати давлатӣ оид ба мавқеи занону бонувон сухан мегуфтанд, дар баробари зикри нишондиҳандаҳои омӯрӣ ва ташаббусҳои пешбинишуда дар ин самт, аз занону бонувон – модарони миллат самимона даъват ба амал оварданд, ки дар баробари иҷрои вазифаҳои мансабӣ ва уҳдадорӣҳои идорӣ, дар тарбияи маънавию ахлоқӣ ва ватандӯстии фарзандони миллат, насли наврасу ҷавон, нури дидагону сурури қалби моён, ояндаи давлату миллат саъю талош, чидду ҷаҳди беш аз пеш ба харҷ диҳанд. «Дар ҳамин масъала кумаки шумо ба мо лозим аст» — гӯён бо оҳанги падари дилсӯзе, ки аз ҷигарбандонаш бо камоли меҳру ғамхорӣ хоҳиш ба амал меорад, ба занону бонувон мурочиат карданд.

Ин мурочиату таъкиди Пешвои миллат аз он ҷиҳат буд, ки агар модарони миллат бо қудрати сеҳрофари меҳри модарӣ, оғӯши гарму сурурбахши хеш фарзандонро дар масири ахлоқи ҳамадаву хулқу атвори наку роҳнамоӣ насозанд, бо лаҳни ширину гӯшнавоз ва аллаи дилнишин дурдонаҳои ахлоқи маънавиёт, зарурати покизагии сиришт, дилу нияти нек ва меҳнату заҳмати ҳадафмандона, ҳисси ватандӯстиву соҳибдавлатиро дар замири

чигарбандони миллат коштаву давоми даҳсолаҳо парвариш нақунанд, танҳо фаъолияти мактабу маориф ва иттиҳодияҳои ҷамъияти самараи мавриди назарро ба бор нахоҳад овард.

Бале, оила ҳамчун гурӯҳи иҷтимоӣ объектҳои муҳимми ватандӯстӣ доништа мешавад. Шабоҳат додани миллат бо оила чузъи таркибии сиёсати миллии мебошад, ки аз бисёр ҷиҳат низоми арзишноки идеологияи миллии ва рамзҳои онро ифода менамояд. Муносибат бо волидайн шакли муқарраргардидаи муносибатҳои стандартии фард бо умумияти сиёсӣ мегардад. Агар ба таври қатъӣ гӯем, бе арзиши модарӣ/падари арзиши Ватан вучуд надорад. Модар ва падар ҳамчун объектҳои меҳру муҳаббат ва ҳамчун рамзи дӯстоштанӣ бо ғояи ватандӯстӣ алоқамандии зич дорад.

Ҳамин тариқ, ватандӯстӣ инъикосгари муҳаббат ба Ватани ҳеш, алоқамандӣ бо таърих, фарҳанг, дастовардҳои он мебошад, ки бо ҷаззобият ва ҷудонопазирии такрорнашавандагӣ ва ивазнашавандагии худ асоси маънавӣ — ахлоқии шахсиятро ташкил медиҳад, мавқеи шахрвандии ӯ ва талабот ба хизмати фидокорона ва ҷоннисорона ба Ватанро ифода менамояд.

Хулоса, тарбияи ватандӯстии шахрвандон дар давлатҳои соҳибистиклоли миллии, ба монанди Ватани азизу маҳбуби мо – кишвари ормонии ҳазорсолаи ниёи ватандӯсту озодихоҳ, бо дарназардошти вазъи сиёсии бисёр мураккаб ва ҳассоси минтақа ва ҷаҳон, ҷолишҳои пайваста ва аксаран, пешгуинашавандаи раванди ҷаҳонишавӣ, бо фарогирии мафҳумҳои «тарбияи маънавӣ-ахлоқӣ», «тарбияи шахрвандӣ-ватандӯстӣ», «тарбияи меҳнатдӯстӣ», «тарбияи ҳарбию ватандӯстӣ» шартҳои асосии таъмини истиқлолу озодӣ, сулҳу субот, якпорчагиву тамомияти арзӣ, амнияти комили давлат, таҳриқи соҳаҳои иқтисодӣ, таъмини рушди устувор, татбиқи механизмҳои «иқтисоди сабз» ва дар маҷмуъ, бақои давлату давлатдорӣи миллист.

Бо боварии комил гуфта метавонем, ки бо татбиқи самараноки ин санади муҳимми давлатдорӣ, бо тарбия ва парвариши насли ҳаматарафа обутобёфтаву баркамол, бо афкори солиму созанда, соҳибони ғояҳои ватандӯстиву соҳибдавлатӣ, фарзандони шоистаи замон, ихтисосмандони касбу кори гуногун, меросбарони бошарафи сарзамини фарзонагон, пояҳои истиқлолу ваҳдати миллии, амнияти суботи сартосарӣ устувор монда, масоили ҷойдоштаи сиёсӣ, иқтисодӣ, иҷтимоӣ, фарҳангии маънавӣ марҳила ба марҳила бартараф, ҳадафҳои нақшаҳои стратегӣ ҳосил ва Тоҷикистони маҳбуби мо дар қатори давлатҳои мутараққии ҷаҳон зевари харитаи сиёсии олам хоҳад буд.

Дар ин ҷода бояд пайваста талош карда, аз арзишҳои пурқимати маънавӣ истифода намоем. Миллати шарафманду соҳибфарҳанги мо дар раванди ташаккули ҳеш арзишҳои маънавие офаридааст, ки аз баракати онҳо имрӯз соҳиби давлат ва истиқлол гардидааст. Мардуми тоҷик маҳз ба туфайли арзишҳои маънавии ҳеш, ки дар радифи арзишҳои умумибашарӣ мақоми хоса доранд, ба зинаи имрӯзаи пешрафту камолот расида, дар арсаи байналмилалӣ мақоми шоистаро соҳиб гардидааст. Бинобар ин, омӯзиши ин арзишҳои бузург дар густариши ватандӯстии ҷавону наврасон ва дар умум шахрвандон аҳамияти бузург самар меорад.

#### АДАБИЁТ:

1. Раҳмонов Э.Ш. Даҳ соли истиқлолият, ваҳдати миллии ва бунёдкорӣ [Матн]. Иборат аз се ҷилд. Ҷилди 2 / Э.Ш. Раҳмонов - Душанбе: Ирфон, 2001. - 512 с.
2. Слободчиков В.И., Исаев Е.И. Психология человека [Текст] / В.И. Слободчиков, Е.И. Исаев. - М., 1995. - С.273
3. Сухомлинский В.А. Разговор с молодым директором школы [Текст] / В.А. Сухомлинский. М.: Просвещение, 1973. 208 с
4. Усова А.В. Родительское собрание «Чтобы ребенок учился» [Текст] / А.В.Усова // Классный руководитель. - 2006. - № 7. - С. 92. .
5. Ушинский К.Д. О народности в общественном воспитании [Текст] / К.Д. Ушинский // Журнал для воспитания. - 1857. - Т. 2. - № 7. - С.9-60.

#### ТАРБИЯИ ШАҲРВАНДИ-ВАТАНДӢСТӢИ ХОНАНДАГӢНИ МУАССИСАӢОИ ТАҲСИЛОТИ МИЁНАИ УМУМИИ ҶУМӢУРИИ ТОҶИКИСТОН

Дар мақолаи мазкур оид ба муайян намудани ғояи миллии ҳамчун як баҳши ҷаҳонбинии умумимиллии ва парадигмаҳои ахлоқию маънавие, ки орзуҳои шахрвандони моро дар бораи идеали миллии, таҳким баҳшидани давлатдорӣ таҷассум мекунад ва метавонад, ҳамватанони моро ба қорҳои

бузург ба хоџири ободонӣ ва тағйири ҳаёти маънавӣ барои беҳбудии ҳамаи ҷомеа водор кунад, сухан меравад.

Дар рафти тарбияи шахрвандӣ-ватандӯстии хонандагон метавон, хусусиятҳои зерини дарсро нишон дод: мавҷудияти шароит барои азҳудкунии донишҳо, қобилиятҳо, малакаҳо, самтҳо (донишҳои илмӣ, философия, санъат, диншиносӣ, мифология); интиҳоби шаклҳои ба муҳтавои дарс мувофиқ, ки метавонад, рушди ҳаматарафаи шахсияти хонандаро таъмин намояд.

Ба ақидаи муаллиф дар мактаб ташкил кардани раванди таълиму тарбияи ҷудонопазир хеле муҳим аст, ки дар он баробари шакли муқаррарии машғулиятҳо, усули дигари таълиму тарбияи дастҷамъона ва фаъолияти инфиродии хонандагон, ки ба ҷоннок кардани фаъолияти эҷодии ватандӯстию шахрвандии хонандагон, рушди андешаронии мустақилона, тарбияи сифатҳои шахрвандӣ ва маънавии шахс, фарҳанги ахлоқию эстетикӣ ӯ ва ғайра равона гардидаанд, ба кор бурда шаванд.

**Калидвожаҳо:** *мактаб, хонандагон, сифатҳои шахрвандӣ, тарбияи ватандӯстӣ-шахрвандии хонандагон, дониш, қобилият, малака, фаъолияти инфиродӣ.*

### **ПАТРИОТИЧЕСКО - ГРАЖДАНСКОЕ ОБРАЗОВАНИЕ УЧАЩИХСЯ ОБЩЕОБРАЗОВАТЕЛЬНЫХ УЧРЕЖДЕНИЙ РЕСПУБЛИКИ ТАДЖИКИСТАН**

В данной статье дано об определении национальной идеи как части национального мировоззрения и морально-духовной парадигмы, воплощающей мечты наших граждан о национальном идеале, укреплении государственности и способной побудить наших соотечественников на великие дела во имя улучшения и изменения духовной жизни к лучшему.

В ходе воспитания у учащихся гражданственности и патриотизма могут быть продемонстрированы следующие особенности урока: наличие условий для овладения знаниями, умениями, направлениями (научное знание, философия, искусство, религия, мифология); подбор форм, соответствующих содержанию урока, способных обеспечить всестороннее развитие личности учащегося.

По мнению автора, очень важна организация в школе неразрывного процесса воспитания и обучения, при котором наряду с обычной формой обучения необходим иной метод коллективного обучения и воспитания и индивидуальной деятельности учащихся. Следует использовать активизацию творческой активности патриотизма и гражданственности учащихся, развитие самостоятельного мышления, воспитание гражданских качеств и духовности человека, его нравственной и эстетической культуры и т. д.

**Ключевые слова:** *школа, учащиеся, гражданские качества, воспитание патриотизма и гражданственности учащихся, знания, умения, навыки, индивидуальная активность.*

### **PATRIOTIC CITIZEN EDUCATION STUDENTS OF GENERAL SECONDARY EDUCATION INSTITUTIONS OF THE REPUBLIC OF TAJIKISTAN**

In this article, the definition of the national idea as a part of the national worldview and moral and spiritual paradigms that embodies the dreams of our citizens about the national ideal, the strengthening of statehood and can encourage our compatriots to do great things in order to improve and change the spiritual life for the betterment It is said to make the whole society.

In the course of education of students' citizenship and patriotism, the following features of the lesson can be demonstrated: the existence of conditions for mastering knowledge, abilities, skills, directions (scientific knowledge, philosophy, art, religion, mythology); selection of forms appropriate to the content of the lesson, which can ensure comprehensive development of the student's personality.

In the opinion of the author, it is very important to organize an inseparable process of education and training in the school, in which, along with the usual form of training, another method of collective training and education and individual activity of students is needed to enliven the creative activity of patriotism and citizenship of students, the development of independent thinking, and the education of civic qualities. and spirituality of a person, his moral and aesthetic culture, etc., should be used.

**Key words:** *school, students, civic qualities, education of patriotism and citizenship of students, knowledge, abilities, skills, individual activity.*

**Маълумот дар бораи муаллиф:** *Давлатзода Ҷамила, доктори илмҳои педагогӣ, директори Муассисаи давлатии таълими "Коллеҷи омӯзгории шаҳри Ҳисор". Тел: 907950635*

**Сведения об авторе:** *Джамиля Давлатзода, доктор педагогических наук, директор Государственного образовательного учреждения «Гисарский педагогический колледж». Тел: 907950635*

**Information about the author:** *Jamilya Davlatzoda, doctor of pedagogical sciences, director of the State educational institution "Gisar pedagogical college". Tel: 907950635*

МЕТОДИКА  
МЕТОДИКА  
МЕТОД

ТДУ:796:396(575.3)

## ВАРЗИШГАРБОНУВОНИ МУВАФФАҚ

*Камилова Ф. Қ.*

Донишгоҳи байналмилалӣ забонҳои хориҷии Тоҷикистон  
ба номи Сотим Улуғзода

Тарбияи ҷисмонӣ ва варзиш чузбӣ ҷудонашавандаи тарзи ҳаёти солим мебошад. Тарбияи ҷисмонӣ ва варзиш ба бадани инсон ва махсусан ба бадани зан таъсири калон мерасонанд. Суръати тези зиндагии муосир, кор бохусумати бештар, нишастан ва кам ҳаракат кардани ҷисм метавонад ба саломатии занон таъсири манфӣ расонад. Бо вучуди ин, машқҳои мунтазам ва варзиш метавонанд боиси тағйироти назарраси мусбат дар бадани зан ва ба некӯахлоқии умумии ӯ мусоидат кунад. Дар ин мақола мо ҷанбаҳои гуногуни таъсири тарбияи ҷисмонӣ ва варзишро бо назардошти муҳити иҷтимоӣ баррасӣ хоҳем кард. Фаъолияти ҷисмонӣ дар нигоҳ доштани саломатии умумии бадани зан нақши калидӣ дорад. Машқҳои мунтазам ба мустаҳкам кардани системаи дилу рағҳо, беҳтар шудани гардиши хун ва коҳиш додани хатари инкишофи бемориҳои дилу рағ мусоидат мекунад. Инчунин машқҳои вазнбардорӣ, давидан, роҳ рафтани рақс кардан ғайра аз мустаҳкам кардани устухонҳои узвҳои поёни мусоидат мекунад, тарбияи ҷисмонӣ ва варзиш ба ҳолати рӯҳии занон таъсири назаррас мерасонад. Фаъолияти мунтазами ҷисмонӣ ба истеҳсоли эндорфинҳо, гормонҳои хушбахтӣ мусоидат мекунад, ки изтиробро коҳиш медиҳанд, инчунин рӯҳия ва некӯахлоқии умумии равонию беҳтар менамоя. Бо варзиш машғул шудан ва машқ кардан ба ташаккули интизом, суботкорӣ ва худтанзимкунӣ мусоидат мекунад, ки ин ҳам метавонад ба некӯахлоқии рӯҳии занон таъсири мусбат расонад.

Бо вучуди ин, бояд қайд кард, ки фаъолияти аз ҳад зиёди ҷисмонӣ ё набудани рағбани бадан метавонад боиси вайроншавии репродуктивӣ гардад, бинобар ин, барои ҳар як зан мувофиқи талабот ва хусусиятҳои инфиродии ӯ интихоби сатҳи оптималии фаъолияти ҷисмонӣ муҳим аст. Вақте ки сухан дар бораи интихоби фаъолияти ҷисмонӣ ва варзиш меравад, муҳим аст, ки афзалиятҳо ва имкониятҳои инфиродии ҳар як занро ба назар гирифт. Масалан, машқҳои аэробикӣ, аз қабилӣ давидан ё рақс, саломатии дилу рағҳоро беҳтар мекунад, дар ҳоле ки омӯзиши қувва ба мустаҳкам кардани мушакҳо ва устухонҳо мусоидат мекунад.

Дар солҳои охир, варзиш барои бонувон маъруфияти назаррас пайдо мекунад. Мавзӯи варзиши занон сол то сол муҳимтар мешавад. Аз ҷиҳати назариявӣ, ба таври умум қабул шудааст, ки занон нисбат ба мардон заифтар ва ҷисман камтар инкишоф меёбанд. Ҳар як духтару зан орзуи доштани бадани зеборо доранд, аммо на ҳама духтарон дарк мекунад, ки барои тақмил додани бадани худ чӣ захирае лозим аст. Муносибати касбӣ барои ноил шудан ба дастовардҳои баланд на танҳо кӯшишҳои зоҳирии шахс, балки кӯшишҳои ботиниро низ талаб мекунад.

Варзиш як намуди рақобатпазири тарбияи ҷисмонӣ мебошад, ки ба натиҷаҳои баланд, аз ҷумла доираи васеи машқҳои ҷисмонӣ нигаронида шудааст. Варзиш як намуди бештар мақсадноки тарбияи ҷисмонӣ бо рушди устувор ва матонат ба ҳисоб меравад. Манфиатҳои варзиш барои занон дар ҳама синну сол як меёри хеле муҳим аст. Варзиш на танҳо ба зан кӯмак мекунад, ки симои худро беҳтар созад, балки миқдори зиёди ферментҳоро тавлид мекунад, ба афзоиши мубодилаи моддаҳо, беҳтар шудани гардиши хун ва ғайра мусоидат мекунад. Машқи мунтазам барои зан хеле муфид аст. Бо шарофати ин фаъолият зан метавонад зебоии худро дарозтар нигоҳ дорад ва дар ҳама марҳилаҳои ҳаёт солим бошад.

Ба варзиш машғул шудан дар кишварҳои пешрафта на танҳо барои занони варзишгар, балки барои бисёре аз занони ғайри варзишгар, ки ба варзиши касбӣ иртибот надоранд, имтиёз аст. Аммо бисёре аз варзишгарони тоҷик аз ҳисоби бонувон дар синни томақтабӣ ба варзиши касбӣ шуруъ мекунад ва баъд аз синни 20-солагӣ ба фаъолияти варзишии худ

хотима медиханд. Сабабҳои асосии он инҳоянд: издивоҷ, таваллуди кӯдак, мушкилоти саломатӣ, аз ҷумла ҷароҳат бардоштан дар натиҷаи варзиш ва хоҳиши гирифтани маълумот. Занҳо дар омезиши варзиш ва дигар фаъолиятҳо, аз қабилӣ варзиш ва таҳсил муваффақтаранд ва нисбат ба мардон ба анҷоми дараҷаи варзишии худ муносибати мусбат доранд.

Асри ХХI замони дастовардҳои нав дар варзиши занон хоҳад буд, зеро имкониятҳои бештари нав барои амалӣ намудани орзуи мақсади бонувон замина мегузорад. Ҳоло занон аз рӯи намудҳои гуногуни варзиш дар ҳадафҳои олии ноил гардидаанд.

Бо назардошти урфу одат ва шароити зисту муҳити фикрронии шарқӣ ба бисёр варзишгарзанони тоҷик мавриди баррасии нигаронкунанда қарор мегиранд. Масалан, интихоби онҳо дар аксар намудҳои варзишии ҷомеаи муосири Тоҷикистонро, ки ғолибан, дар истиқбол аз андешаҳои бартарӣ додани мардон бар занон иборат аст, қонеъ нагардонидани боиси пайдо шудани бахсҳои хонаводагӣ мегардад. Масалан, аксар шахрвандон ба бонувон шугли камонвариро тавсия дода, иштироки онҳоро дар бархурдҳои дигар аз қабилӣ дзюдо, гӯшти ва бокс қобили қабул намедонанд. Гузашта аз ин, омили муҳим ин аст, ки дар ҷомеаи тоҷик камонварон аз нуфузи бузург бархурдор буданд. Масалан, агар мо ба таърихи аҳди бостон рӯ оварем, дер ё зуд эҳсос мекунем, ки бо истифода аз ҳунари варзишии аксар бонувони таърихӣ халқи тоҷик чун Томирис, Заррина, Гурдофарид ва амсолашон камонварони мохир буда, дар дифои Ватан ва рафъи ғасбкорӣҳои душман нақши босазо гузоштаанд. Агар сахтар гӯем, тоҷикдӯхтарон ҳанӯз аз қадим ба варзиши бадан ва тарбияи ҷисмонӣ машғул мешудаанд. Персонажҳои достонҳои тавсифкунандаи аҳди қадим монанди “Шоҳнома” ва амсолашон дар тамоми ҷаҳон тавассути дастраси оммаи васеъ гардидани мероси хаттии тоҷикон машҳур гардида, бори дигар исбот намудаанд, ки занони тоҷик дар гузаштаи дур ба намудҳои мухталифи варзиш машғул будаанд.

Дар даврони соҳибистиклолӣ шугли варзишгарӣ дар байни бонувони кишвар беш аз пеш паҳн гардида, ширкати онҳо дар мусобиқоти байналмилалӣ боиси фаҳри ҳамватанон шуд. Агарчанде вазъи сиёсии кишварамон дар солҳои навадуми садаи гузашта бағоят ташвишовар буду бобати иштиғоли бонувон ба варзиш аввалан, андешаҳои хурофотӣ монеа буданд, баъдан, бинобар ҷанги таҳмиلى аксар мутахассисони варзиш ватани моро тарк гуфтанд. Бинобар ин, даҳсолаҳо сипарӣ шуданд, аммо дар сатҳи ҷаҳонӣ варзишгаре набуд, ки аз ҳастии кишварамон ба оламиён дарак диҳад. Инак, чунин варзишгар ба сахна ворид гардида, шарафи Ҷумҳурии Тоҷикистонро дар майдонҳои набард дифоъ намуд. Ҳатто собиқ кишварҳои пасошуравӣ ўро бо кафкубиҳо мухлиси менамуданд. Ин бонувони гиромӣ муштзани ба ҳамагон маълум Мавзуна Чориева буд.

Бо دیدани маҳорати ў дар майдони рақобат гурӯҳе аз бонувон, ки дар намудҳои мухталифи варзиш ҳунарнамоӣ мекарданд, рӯҳану ҷисман бедор гардида, бо ҳунарнамоии хеш ҳамватанони моро шод менамуданд. Бояд мутазаққир шуд, ки ҳунарнамоии варзишгаре оқибат дар ҳунари дигар бонувон таъсиргузори карда, варзиши занонаро дар Ҷумҳурии Тоҷикистон тақвият бахшид. Дар ин мақола кӯшиш ба харҷ додем, ки авзоъ ва аҳволи варзиши занонаро дар кишварамон баррасӣ намуда, омилҳои кам рӯварӣ намудани бонувонро ба варзиш мавриди таҳқиқ қарор диҳем.

Омӯзиши масъалаи кадрҳо дар солҳои аввали соҳибистиқлолии Ҷумҳурии Тоҷикистон нишон дод, ки ин мушкилотро метавон ба се қисм ҷудо кард:

- якум як гурӯҳ мураббӣ ба соҳибтаҷриба бо сабабҳои гуногун аз ҷумҳуриамон рафтанд. Онҳо метавонистанд дар инкишофи соҳаи варзиш сахми босазо гузоранд;
- дуюм гурӯҳи калони мутахассисон бинобар авзоъ ва ҷангҳои таҳмиلى қор накарданро афзалтар донистанд ва ё аз сабаби кам будани музди меҳнат қор накарданд;
- сеюм як гурӯҳ мутахассисоне, ки сохтори варзишии кишвар ба онҳо умед баста буд, ба системаи нави хоҷагидорӣ тайёр набуданд.

Барои бехтар намудани саломатӣ, таъмини тарзи ҳаёти солим, инкишофи ҷисмонӣ ва омодагии инсон ба ҳаёт дар ҷомеа тарбияи ҷисмонӣ ва варзиш васеъ истифода мешавад. Ин ақида бебаҳс аст. Варзиш барои инкишофи ҷамъиятии насли наврас зарур буда, воситаи муҳими инкишофи ҳамаҷаҳади ва мутаносиби онон мебошад. Варзиш дар тайёр кардани мутахассисон ҳам аҳамияти калон дорад. Варзиши ҷиддӣ дар одам як ҳаваси фавқуллоддаеро

бедор мекунад, ки муддати тӯлонӣ ва аксар вақт абадӣ боқӣ мемонад. Варзиш воситаи инкишоф додани на танҳо сифатҳои ҷисмонӣ, балки ахлоқӣ ҳам мебошад.

Дар Қонуни Ҷумҳурии Тоҷикистон “Дар бораи тарбияи ҷисмонӣ ва варзиш” таъкид шудааст, ки “тарбияи ҷисмонӣ чузъи асосии фарҳанги умумӣ, яке аз самтҳои фаъолияти иҷтимоӣ мебошад, ки ба солимгардонӣ, инкишофи ҳамаҷонибаи қобилиятҳои ҷисмонии инсон ва истифодаи онҳо нигаронида шудааст. Спорт воситаи ташкили вақти холии аҳоли буда, ба мустаҳкам шудани ҳамфикрӣ, боварӣ, ҳамкорӣ, сулҳу осоиш ва дӯстии байни халқҳо ёрӣ мерасонад” [2, с. 18].

Яке аз авомили монеаэҷодкунӣ чиҳати воридгардии бонувони кишвар ба варзиш таассуби динӣ ва ақидаҳои хурофотии аҳли ҷомеа, бавижа, мардони ҷавон маҳсуб мешавад. Чунин тафаккур, ки ба асолати дин ҳеҷ иртиботе надорад, дар замони муосир дар ҷомеа бештар нуфуз кардааст. Ҳатто мардон хоҳарону бонувони дигарро аз машғулшавӣ ба намудҳои гуногуни варзиш бозмедоранд. Аслан, ин масъала аз ҳуди бонувон низ вобаста мебошад, чунки агар онҳо соҳиби маърифати ҳуқуқӣ бошанд, ҳеҷ кас онҳоро хонанишин намекунад. Аз ин хотир, боло бурдани сатҳи ҷаҳонбинии дунявии бонувони кишвар яке аз масоили аввалиндараҷа дар назди Ҳукумати Ҷумҳурии Тоҷикистон хоҳад буд. Бо назардошти тақвият бахшидани тафаккур ва пиндорҳои дунявӣ мо метавонем аз бештари мушкилиҳои ҷойдошта раҳо ёфта, пешрафти кишвари худро таъмин намоем. Бавижа, дар самти варзиш агар мо дорой ақидаҳои дунявӣ набоем, на фақат машғулшавӣ, балки муваффақшавиро дар майдонҳои набарду рақобат аз даст медиҳем.

Дар замони Шуроҳо сарфи назар аз тафаккури шарқӣ дар баробари мардон ба ҷалби занон ба соҳаҳои гуногуни тарбияи ҷисмонӣ ва варзиш тавачҷуҳи хосса зоҳир мешуд. Дар он оғоз мутахассисони баландихтисос аз дигар ҷумҳуриҳои иттифоқӣ ба кишвари мо меомаданд ва дар рушди варзиши занона сахм мегузоштанд. Масалан, оилаи Сиклауриҳо дар тӯли солҳои бисёре, ки дар Душанбе зиндагӣ мекарданд, чиҳати тараққӣ додани тарбияи ҷисмонӣ дар шаҳри Душанбе кори бузургеро анҷом додаанд. Гузашта аз ин, Нина Сиклаури солҳои зиёд пайиҳам қаҳрамони Тоҷикистон дар намуди гимнастика буд. Дар замони шуравӣ занони варзишгар Тоҷикистонро дар мусобикоти умумииттифоқӣ ва байналмилалӣ бомуваффақият муаррифӣ мекарданд. Эрика Шиллер, Наргис Умарова, Валерия Королева соҳибони медалҳои чемпионати ҷаҳон ва иштироккунандагони бозиҳои олимпӣ буданд [4].

Эрика Шиллер, ки дар Чемпионати ҷаҳон дар соли 1977 дар Швейтсария беҳтарин буд, ҳоло дар Олмон зиндагӣ карда, ба ҳайси хореограф дар мактаби варзишӣ кор мекунад. Ифтихори варзиши тоҷик Зебунисо Рустамова низ маҳсуб мешавад. Зебунисо аз солҳои мактабҳои ба варзиш шавқу ҳавас зоҳир карда, минбаъд бо хунарнамоии ҳеш машҳури олам гардид. Зебунисо Рустамова - барандаи медали биринҷии Бозиҳои XXI олимпии Монреал дар соли 1976, дар ҳайати тими миллии СССР чемпиони ҷаҳон шуд. Рустамова се маротиба беҳтарин камонвар дар Аврупо, дорандаи медали нукраи мусобикаи дӯстӣ дар соли 1984, чемпиони чандинқаратаи СССР дар солҳои 1975-1987 мебошад [1].

Имрӯз бонувони тоҷик мисли Гавҳар Пулотова - қаҳрамони Аврупо, Лола Валихоҷаева - қаҳрамони ҷаҳон ва Марҳабо Шарифова дар хорич аз Тоҷикистон ба ҳайси мураббӣ кор мекунанд.

Дар даврони соҳибистиқлолӣ Тоҷикистон имкон ёфт, ки иштирокчиҳои комилҳуқуқи мустақили ҳаракати ҷаҳонии олимпӣ бошад ва дар он сахми худро гузорад. Тибқи иттилои Кумитаи ҷавонон, варзиш ва сайёҳии назди ҳукумати Тоҷикистон, имрӯз дар ҷумҳури беш аз 30 ҳазор варзишгар фаъолият мекунад. Дар байни онҳо каме бештар аз ҳазор нафар занон ҳастанд. Дар солҳои истиқлолият варзишгарони тоҷик дар мусобикаҳои байналмилалӣ пирӯзҳои зиёд ба даст овардаанд: Гулсара Дадабоева ва Галина Митяева (варзиши сабук), Сурайё Ҷумъаева (тирпарронӣ), Нозанин Лутфуллоева (қайқронӣ ва тирпарронӣ), Гавҳар Раҷабова (камонварӣ), Наталя Шлемова (дар обронӣ), Дилбар Камолова (гуштии озод), Дилбар Султонова (самбо), Шахло Муҳаммадраҳимова, Сабина Тағойназарова ва Дилафрӯз Боҳирова (таэквандо) ва бисёре аз бонувони тоҷик бо хунарнамоии худ машҳур гардидаанд.

Варзишгари маъруф Сабина Тағойназарова (соли таваллудаш 1993) дар чемпионати ҷаҳон оид ба таэквандо, ки соли 2010 дар шаҳри Минск баргузор гардид, ҷои 1-умро ба даст овардааст [5].



Соли 2009 варзишгари тоҷик Дилбар Камолова бори аввал дар арсаи байналмилалӣ баромад карда, дар мусобикаи Гран-при дараҷаи «А» оид ба гушти озод ва юниону румӣ дар Нитса (Фаронса) ба ӯ муяссар шуд, ки аввалин медали биринҷиашро ба даст орад [3, с.18].

Варзишгари тоҷик Мавзуна Чориева дар соли 2010 дар мусобикоти қаҳрамонии Осиё оид ба бокс байни занон, ки дар пойтахти Қазоқистон - шаҳри Остона баргузор шуд, аввалин медали тиллои худро ба даст оварда, беҳтарин муштзани ин мусобика доништа шуд [6, с. 359].

Дилбар Султонова устои варзиши байналмилалӣ оид ба самбо мебошад. Дар бисёр мусобикаҳои ҷумҳуриявӣ ва байналмилалӣ ширкат варзидааст. Ҳоло дар Хучанд ба касби мураббии самбо машғул аст. Ҳамаи далелҳои ёдшуда гувоҳи медиҳанд, ки занону духтарони варзишгари тоҷик сазовори муаррифӣ ҳастанд. Мутаассифона, шумораи занону духтарони варзишгар нигаронкунанда бокӣ мемонад.

Бояд мутазақир шуд, ки дар ҷомеаи Тоҷикистон мисли дигар кишварҳои Шарқ омилҳои монешавӣ назар ба авомили рушди варзиши занона бештар мушоҳида шуда, бобати ҷалби бонувон ба варзиш ва тарбияи ҷисмонӣ муҳити носозгоре то кунун пазируфта шудааст, ки дар пояи ақидаҳои хурофотӣ бо гузашти айём тақвият меёбанд. Бинобар ин, ҷиҳати рушди варзиши занона дар кишвар бояд дигар сохторҳои сатҳи давлатӣ аз қабилӣ Қонуни Ҷумҳурии Тоҷикистон “Дар бораи танзими ҷашну маросим” дар таҳрири нав (2024) нақши босазое бигзоранд. Гузашта аз ин, на фақат занон, балки мардони ҷавон низ дар мамлакат аз рӯварӣ ба машғулиятҳои варзишӣ ибто карда, бо мурури вақт бар худ муносиб намебинанд, ки ба варзиш ва тарбияи ҷисмонӣ машғул гарданд. Шояд аз ин сабаб аст, ки ҷавонон бештар ба футбол ва гӯшти мухлисӣ карда, аз нақши бонувони кишвар дар рушди варзиши миллӣ беҳабар мондаанд.

Дар бораи моҳияти варзиши занон сухан ронда, метавон гуфт, ки он як зухуроти мутамаркази афзоиши ҳаракати як категорияи махсуси занон аст, ки аз зани маъмулӣ фарқ мекунад. Гузашта аз ин, дар кишварҳои пешрафта шумораи занон дар байни аҳоли ба сатҳи баланди варзиш 10-15%, дар Русия ва Украина ҳамагӣ 13% аст [7, с.23].

Аз ин рӯ, ҳоҷат ба гуфтан нест, ки ҳар як зани оддӣ барои варзиш мувофиқ аст, зеро вай барои ноил шудан ба муваффақиятҳои баланди варзишӣ майли табиӣ надорад. Дар ин замина муқоиса кардани параметрҳои морфофункционалӣ ва психологӣи варзишгарони зан бо нишондодҳои заноне, ки ба варзиш машғул нестанд, нодуруст аст, чунонки баъзе физиологҳои варзиш хато мекунанд [8, с. 32].

Аз ин лиҳоз, шартҳои муваффақияти баланди варзиши баъзе занон дар шаклҳои варзиши воло, ки дар як қатор намудҳои варзиши олимпии занона ба сатҳи мардон наздик шудаанд, то ҳол ҳамчун як сирр бокӣ мемонад. Ҳангоми сухан дар бораи муваффақияти варзиш рафтан пеш аз ҳама ҷузъи генетикии онро ба назар гирифтани лозим аст [9, с. 6].

Чунин равиши илмию педагогӣ ба мураббӣ имкон медиҳад, ки усули тайёрии варзишии занонро, ки ба мардон наздиканд ва ҳоло дар бисёр намудҳои варзиши занона (хусусан дар варзиши собики мардона) истифода мебаранд, бидуни асоснокии илмӣ ва амалии ин ба таври қонунӣ истифода баранд ва далелҳои таҷрибавӣ, ки аз роҳи интуитивӣ мегузаранд.

Ғайр аз мушкilotи дар боло зикршуда таҳлили тадқиқоти илмӣ ҷамъиятшиносӣ як қатор камбудихоро ошкор намуд. Баъзе аз ин камбудихо тамоман равшананд. Масалан, агар варзиш ҳамчун васила барои ҷалби бонувон ба иштирок дар барномаҳои рушд истифода шавад, то бонувон тавонанд малакаҳои ҳаётии худро истифода баранд, аммо одатҳои миллӣ баъзан садди роҳ мегардад. Аз ин рӯ, барои иштирок дар фаъолиятҳои гуногуни рушд, бахусус варзиш набудани таҷрибаи ҷалби бонувон мавҷуд аст.

Дар баробари ин, дуруст баҳо додан ба нақши варзиш дар ин равандҳо ниҳоят мушкilot бокӣ мемонад. Бонувон, махсусан онҳое, ки аз ҷамоатҳои камбизоат ва дар қанор аз таваҷҷуҳ мондаанд, зиндагии душвор доранд. Бо дарназардошти мавҷудияти омилҳои сершуморе, ки ба рушди иҷтимоии онҳо (оила, мактаб, ҷои истиқомат, муҳити ҳамсолон, мансубият ба муҳити муайяни фарҳангӣ ва ғайра) таъсир мерасонанд, дар ин маврид сухан гуфтан мушкilot аст. Ин маънои онро надорад, ки варзиш саҳми мусбат намегузорад ё наметавонад, аммо чунин назари танқидӣ ба мо хотиррасон мекунад, ки ҳангоми баҳодиҳии натиҷаҳои

бадастомада бояд дар назар дошта бошем, ки варзиш дар гуногунии омилҳои иҷтимоӣ таъсир мерасонад.

Пас чӣ бояд кард ва кадом шароитро фароҳам сохт, ки бонувон ба варзиши занона рӯ оваранд? Бояд пеш аз ҳама, муҳити зисту фаъолиятро аз ҳар гуна тафаккури бегонагироӣ пок сохта, сатҳи ҷаҳонбинии дунявӣ аҳолиро тақвият бахшид. Фақат дар ҳамин сурат ҳам мутахассисони соҳибтаҷриба пайдо мешаванд ва ҳам бонувон ба варзиш ва тарбияи ҷисмонӣ ҷалб мешаванд. Аз ин хотир, бо назардошти муқовимат бо ақидаҳои хурофотӣ мо метавонем, ки рушди бемайлонии варзиши занонаро дар мамлакат таъмин намуда, тавассути навҳои мухталифи варзишӣ кишвари худро дар арсаи байналмилалӣ муаррифӣ кунем. Дилхоҳ ҷомеаро хурофот маъҷуб месозад. Бинобар ин, мо вазифадор ҳастем, ки зиндагии бонувони кишварро ба ҳаёти бомароми дар пояи афкори дунявӣ рушдкунанда мубаддал созем.

#### АДАБИЁТ:

1. Ахмедова Елена. Зебунисо Рустамова соперничает с собой // <http://www.asiaplus.tj/articles/206/4672.html>. 15.05.2011.
2. Закон Республики Таджикистан «О физической культуре и спорте». – Душанбе: 2007. - С. 18.
3. Камолова Дилбар. В Нищу нельзя не влюбиться // <http://mv.mail.ru/community/progib/journal>. 01.04.2011.
4. Спортивная жизнь независимого Таджикистана (1991-2003 гг.) – Душанбе: 2004. – 252 с.
5. Тагойназарова Сабина. Хочу машину, но буду рада цветам. // <http://www.varzish-sport.tj/index>. 01.04.2011.
6. Ҷасорати мавзуни Мавзуна. Занони Тоҷикистон. Китоби 1. – Душанбе: Адиб, 2012, - С. 359-360.
7. Круцевич, Т.Ю. Половой диморфизм и гендерная политика в вопросах физического воспитания и спорта / Т.Ю. Круцевич, Е.А. Биличенко // Спортивная медицина. - 2011. - № 1-2. - С. 23-27.
8. Коц, Я.М. Спортивная физиология / Я.М. Коц. - М. : Физическая культура и спорт, 1986. - 240 с.
9. Бакулев, С.Е. Прогнозирование индивидуальной успешности спортсменов-единоборцев с учетом генетических факторов тренируемости : автореф. дис. ... д-ра пед. наук / Бакулев С.Е. - Санкт-Петербург, 2012. - 49 с.
10. Винер-Усманова, И.А. Интегральная подготовка в художественной гимнастике : автореф. дис. ... д-ра пед. наук / Винер-Усманова И.А. - Санкт-Петербург, 2013. - 52 с.
11. Волков, И.П. Спортивная психология и акмеология спорта / И. П. Волков ; Балтийская пед. академ. - СПб. : [б.и.], 2001. - 187 с.
12. Врублевский, Е.П. Индивидуализация подготовки женщин в скоростно-силовых видах легкой атлетики : автореф. дис. ... д-ра пед. наук / Врублевский Е.П. - Волгоград, 2008. - 48 с.

#### ВАРЗИШГАРБОНУВONI МУВАФФАҚ

Дар мақолаи мазкур муаллиф кӯшидааст омилҳои рушди бозистии варзиши занонаро дар кишвар баррасӣ намуда, илман исбот намояд, ки ҷаро дар мамлакат ҷавонон ба рушди варзиши занона муқовимат аз худ нишон медиҳанд. Муаллиф дар баробари нарасидани мутахассисони баландиҳтисос, боз таассубу тафаккури хурофотии ҳамватанонро дар бозистии варзиши занона қайд намуда, зимни пажӯҳиш ба хулосае омадааст, ки бобати рушди тараққии варзиш мо бояд аввал баъзе тамоилҳои ирриҷоии ҷомеаи Тоҷикистонро баргараф намоем.

**Калидвожаҳо:** *варзиши занона, бозистӣ, рушди тарбияи ҷисмонӣ, тамоли ирриҷоӣ, тахрибкорӣ, мутахассисони соҳибтаҷриба, ҷавонони хурофотпараст.*

#### УСПЕШНЫЕ СПОРТСМЕНКИ

В данной статье автор попытался обсудить факторы развития и выживания женского спорта в стране, а также научно доказать, почему молодежь в стране оказывает сопротивление развитию женского спорта. Наряду с нехваткой высококвалифицированных специалистов автор отметил предрассудки и суеверия соотечественниц в занятиях женским спортом и в ходе исследования пришел к выводу, что для развития спорта необходимо в первую очередь устранить некоторые бунтарские тенденции таджикского общества. Одной из таких повстанческих тенденций в контексте распространения политического ислама является подрывная идеология и пренебрежение к представительницам слабого пола. Прежде чем женщинам заняться спортом, им следует удалить чернила со своей фигуры под давлением нерадивых мужчин. Спорт – единственный вид деятельности, укрепляющий в человеке чувство выбора и свободы.

**Ключевые слова:** *женский спорт, выживания, развитие физического воспитания, бунтарство, вредительство, опытные специалисты, суеверная молодежь.*

## SUCCESSFUL WOMEN ATHLETES

In this article, the author tried to discuss the factors for the development and survival of women's sports in the country, as well as scientifically prove why young people in the country resist the development of women's sports. Along with the lack of highly qualified specialists, the author noted the prejudices and superstitions of compatriots in women's sports and, during the study, came to the conclusion that for the development of sports it is necessary, first of all, to eliminate some rebellious tendencies in Tajik society. One of these insurgent tendencies in the context of the spread of political Islam is subversive ideology and disdain for the fairer sex. Before women take up sports, they should remove the ink from their figure under pressure from careless men. Sport is the only activity that strengthens a person's sense of choice and freedom.

**Key words:** *women's sports, survival, development of physical education, rebellion, sabotage, experienced specialists, superstitious youth.*

**Маълумот дар бораи муаллиф :** *Камилова Фазилат Қахрамоновна, мудири кафедраи тарбияи ҷисмонӣ ва мудофиаи шахрвандӣ, муаллими калони Донишгоҳи байналмилалӣ забонҳои хориҷӣ Тоҷикистон ба номи Сотим Улугзода Телефон (+992) 777.000.566 .эл.почта kfazilat@internet.ru*

**Сведения об авторе:** *Камилова Фазилат Кахрамоновна, заведующий кафедрой физического воспитания и гражданской обороны, старший преподаватель, Международный университет иностранных языков Таджикистана имени Сотима Улугзода Телефон (+992) 777.000.566.e-mail.эл.почта kfazilat@internet.ru*

**Informatsiya ob avtors:** *Kamilova Fazilat Kahramonovna, Head of the Department of Physical cultural and Civil Defense, Senior Lecturer, Tajik International University of Foreign Languages named after Sotim Ulugzoda, Phone (+992) 777.000.566.e-mail kfazilat@internet.ru*

ТДУ:-370.130..007

## БОЗӢ ҲАМЧУН ФАӢОЛИЯТИ ТАӢЛИМӢ ДАР ОМУӢЗИШИ ЗАБОНИ ХОРИЧӢ

Ҳасанов Ф. З.

Донишгоҳи давлатии Данғара

“Ҳамаи зиндагии мо бозӣ аст” - гуфтааст як хирадманд. Албатта, чунин суҳанхоро бо таври гуногун шарҳ додан мумкин аст, аммо он чиз равшан аст, ки бозӣ дар ҳаёти инсон ва дигар маҳлуқоти зинда нақши муҳим мебозад. Тавассути бозӣ мо иҷрои фаъолияти муҳими ҳаётиро меомӯзем, қоидаҳои гуногуни рафторро дар ҳаёти маишӣ харрӯза аз худ мекунем, муоширати иҷтимоиро меомӯзем, дар худ нақшҳои касбиро чен мекунем [13].

Аслан, бозӣ чист ва ба он чӣ гуна баҳо дод? Муҳаққикон нисбат ба бозӣ нуктаи назари гуногун доранд, аммо он чиз аниқ аст, ки ҳар як бозӣ мақсади муайян, қоида ва ҳамчунон ҷузъиёти ҳаловатро дорост.

Хусусияти таълимӣ доштани бозӣ аз қадимулайём маълум аст. Имрӯзҳо проблемаи нақши истифодаи бозии нутқӣ дар омӯзиши забони хориҷӣ мавриди баҳси васеи муҳаққикон гардидааст.

Бозӣ ба хурдсолон кумак менамояд, ки шахсияти эҷодкор шаванд ва ба ҳар кор эҷодкорона муносибат намоянд. Муносибати эҷодкорона чунин маъно дорад, ки кор босифат, дар дараҷаи олӣ иҷро мегардад. Эҷодкорӣ ин мукамалгардонӣ ва пешравӣ дар ҳамонгуна фаъолият маҳсуб меёбад. Бозӣ ҳам ба калонсолон ва ҳам ба хурдсолон хушҳолии эҷодӣ фароҳам меорад. Хурдсолон ба бозӣ машғул шуда, ҳамеша ба пеш мераванд. Бозӣ ҳамеша ҳалро талаб мекунад, яъне чӣ хел амал кардан, чӣ гуфтан, чӣ тавр ғолиб омаданро муҳайё месозад. Хоҳиши ин ҳама масъала суръати тафаккури бозингаронро афзоиш медиҳад. Аммо, агар хонанда ба забони хориҷӣ фикр кунад, он гоҳ имконияти васеи таълимии бозӣ ошкор мегардад. Аммо хурдсолон дар ин ҷо фикр намекунанд, зеро барои онҳо бозӣ машғулияти фораҷ аст. Дар бозӣ ҳама баробаранд. Ҳатто хонандагонӣ сустхон дар бозӣ фаъоланд. Эҳсоси баробарӣ, фазои хушҳолии ва машғул будан, эҳсоси аз уҳдаи ҳалли масъала бармадан имкон медиҳад, ки хонанда шармгиниро дар истифодаи нутқи бегона бартараф намояд ва бомуваффақият ба омӯзиш машғул шавад. Бо таври шифохӣ маводи забонӣ аз худ карда мешавад ва дар як вақт эҳсоси қаноатмандӣ дар хонандагон пайдо мешавад [2]

Бозӣ дар дарс ба иҷрои вазифаи методӣ мусоидат менамояд, омода сохтани хонандагонро аз нукоти равонӣ барои аз худ кардани муоширати нутқӣ ҳал менамояд, тамрини намунаи зарурии нутқӣ иҷро мегардад, ки ин ба нутқи равон бо забони хориҷӣ

меорад. Ба ғайр аз ин ҳар як бозии ашё ё нақшофарӣ имкон медиҳад, ки масъулиятро дар содир намудани хатопинҳон намой ва ин барои дур кардани шиддатнокии психологӣ мусоидат менамояд [13].

Ҳамаи ин омилҳо водор менамоянд, ки самарабахшии бозиро ҳамчун зарурияти фаъолияти таълимӣ дар раванди таълим истифода барем.

Вазифаи асосии фаъолияти педагогӣ ин танҳо омӯзонидани дониш нест, балки ташкили вазъияти проблемавӣ-маърифатӣ мебошад ва ҳамеша бояд махсусияти инфиродии хонандагон ба эътибор гирифта шавад [1].

Агар мо дар бораи фаъолияти бозӣ дар раванди таълим сухан кунем, чунин вазифаҳои бозӣ муайян кардв мешавад:

- таълимӣ;
- тарбиявӣ;
- хушҳолкунанда;
- коммуникативӣ;
- психологӣ;
- рушддиҳанда [11].

Акнун дар идомаи кори худ ин вазифаҳоро дида мебароем.

Вазифаи таълимӣ дар инкишофи хотира, диққат, идроки иттилоот, инкишофи маҳорат ва малакаи умумитаълимӣ ҳамчунон муоширати малакаи азхудкунии забони хоричӣ зухур меёбад. Ин чунин маъно дорад, ки бозӣ машғулияти хуб ташкилкарда буда, шиддатнокии эмотсионалӣ ва нерӯи зехниро талаб карда, мачбур менамояд, ки халли заруриро қабул намоем. Хоҳиши ҳал кардин масъалаҳо суръати фикронии хонандагонро зиёд менамояд. Яъне бозӣ дар худ имконияти зиёди таълимиро фаро мегирад.

Вазифаи тарбиявӣ дар он зухур меёбад, ки хонандагон муносибати инсондӯстиро нисбати шарикҳои худ меомӯзанд, ҳамдигарфаҳмӣ ва ба яқдигар кумак карданро аз худ менамоянд. Ба хонандагон муносибати муоширати нутқӣ омӯзонида мешавад, то ки иттилооти муоширати расмиро аз худ намоянд.

Вазифаи хушҳолкунанда барои фароҳам овардани фазои мувофиқ дар дарс ва шавқовар кардани дарс мусоидат менамояд.

Вазифаи коммуникативӣ барои ташкили фазои муошират бо забони бегона, муттаҳидкунии хонандагон, ҷорӣ кардани муносибати эмотсионалӣ-коммуникативӣ, ки дар ҳамкорӣ дар омӯзиши забони хоричӣ иҷро мегардад, мусоидат менамояд.

Вазифаи психологӣ барои ташаккули малакаи омодагии ҳолати равонӣ барои азхудкунии ҳаҷми зиёди иттилоот равона мегардад. Ин ҷо истифодаи амалҳои ба ҳаёти воқеӣ наздик карда шуда, барои иҷрои масъалаҳои равонӣ кумак карда метавонанд.

Вазифаи рушддиҳанда барои инкишофи сифатҳои шахсии дар фаъолкунии имкониятҳои шахсӣ зухур меёбад [15].

Мавқеъ ва нақши методи бозӣ дар раванди таълимӣ, мувофиқати ҷузъиёти бозӣ бо таълим дар бисёр ҳолатҳо аз дониши омӯзгор дар масъалаи вазифаҳо ва таснифи намудҳои гуногуни бозӣ вобаста аст.

Бозии таълимӣ ин вазифаи махсус ташкилкарда буда, воқеан шиддатнокии эмотсионалӣ ва нерӯи зехниро тақозо дорад. Он дар худ вазъиятеро таҷассум менамояд, ки дар вақти бозӣ ҳар як шахс нақши махсус ва мушахасро дорост. Муҳаққиқ М.Ф.Стронин дар таҳқиқоти худ «Обучающие игры на уроках английского языка» бозии таълимиро дар дарси забони хоричӣ таҳлил намудааст. Ӯ қайд мекунад, ки дар рафти бозӣ имконияти такроркунии намунаи нутқӣ ба вазъияти воқеӣ наздик кардашуда иҷро мегардад, ки он проблемаи эмотсиониро ҳал намуда, барои нутқи фасеҳ ва равон замина фароҳам меорад [135, С.216].

Дар ташкили бозӣ дар синфхона омӯзгор нақши муҳим мебошад. Омӯзгор бояд сад фисад дар самарабахшӣ ва натиҷабархшии бозӣ эътимод дошта бошад, таъмини нозуқиҳои рафти бозиро оқилона тарҳрезӣ намуда, онро моҳирона идрок намояд. Содагӣ ё мураккабии намуди бозӣ аз шакли бозӣ, аз шароити синфхона, аз муносибат ва муоширати хонандагон бо омӯзгор, яъне агар мучаз бигӯем, аз бисёр омилҳо вобаста аст.

Бозӣ дар дарси забони хоричӣ хеле муфид мебошад, вале танҳо дар ҳолати иҷрои чунин талаботи он нишонрас мегардад:

- зимни бозӣ вақт бояд сарфакорона истифода бурда шуда, ба ҳалли вазифаҳои таълимӣ равона гардад;

- бояд идорашаванда ва танзимшаванда бошад, кори таълимӣ идора карда шавад ва аз назорат берун шуда дарсро вайрон накунад;

- шиддатнокӣ дарсро кам карда, ғаёбнокии хонандагонро зиёд намояд;

- бояд манфиати таълимиро дар мадди дуҷум гузошта, дар мадди аввал лаҳзаҳои бозиро аввалиндарача гузошта, то ки бозӣ ҳам таълимӣ ва ҳам дилхушкунанда гардад;

- ба бозӣ ҳамаи хонандагон ҷалб карда шаванд [13].

Дар мавриди таснифи бозиҳо муносибати гуногуни муҳаққиқон мавҷуд аст. Аммо бояд зикр намоем, ки ҳамаи таснифоти барассиғашта шартӣ мебошанд ва дар ҳар яки онҳо андешаи мухталиф ва нофаҳморо пайдо кардан мумкин аст.

Муҳаққиқони Фарб, аз қабилӣ Andrew Wrright, David Betteridge, Michace Buckby, Jill Hadfield ва дигарон бозиҳои таълимиро ба забонӣ ва коммуникативӣ тасниф мекунанд. Ба андешаи онҳо ба бозиҳои забон он бозиҳоро нисбат додан мумкин аст, ки дар вақти иҷрои он коркарди маводи забонӣ дар дараҷаи грамматикӣ ё лексикӣ амалӣ карда мешавад. Ба бозиҳои коммуникативӣ бозиҳое нисбат дода мешаванд, ки дар вақти ташкили гузаронидани онҳо омӯзгор ба хусусият, мазмун ва усули ҳақмории нутқӣ даҳлат карда наметавонад ва хонандагон намунаи нутқиро худ интихоб намуда, баён менамоанд [13].

Ба қисмати дуҷум ҳамаи муаллифони дар боло ёдрас шуда бозиҳои ҳамкориҳои тарафайн ва бозиҳои мусобиқавиро дохил мекунанд. Яъне ба гурӯҳи аввал бозиҳое дохил мешаванд, ки дар ташкили онҳо барои ҳалли дар пеш гузошта кӯшиши гурӯҳӣ зарур аст.

Дар гурӯҳи дуҷум мусобиқа байни ширкаткунандагон хусусияти асосии бозиро ташкил медиҳад. Аммо бояд онро маҳсус қайд намуд, ки ҳамаи намудҳои бозиҳои гурӯҳӣ хусусияти мусобиқавиро доро мебошанд, зеро бозӣ ин худ хусусияти мусобиқаро дошта, дар он бартариҳои инфиродии ҳар як иштироккунанда ошкор карда мешавад [13].

Муҳаққиқ М.Ф.Стонин, ки ба омӯзиши нақши бозиҳо дар омӯзиши забони англисӣ машғул аст, низ таснифоти маҳсусро дар ин маврид ирсол доштааст.

1. Бахши аввал грамматикӣ, лексикӣ, фонетикӣ, орфографӣ буда барои ташаккули малакаҳои забонӣ равона гардидааст. Номӣ онро муҳаққиқ “Бозиҳои омодагӣ” номидааст, зеро, бо гуфти муаллиф, азхудкунии маводи грамматикӣ ин гузариш ба нутқи ғаёло мебошад. Маълум аст, ки машқи хонандагон дар мавриди сохторҳои грамматикӣ, ки такрори зиёдро талаб мекунанд, бо дилгиркунандагӣ хонандагонро зуд ҳаста менамояд ва ҳаловат намеорад. Бозӣ бошад, дар навбати худ кори дилгиркунандаро шавқовар ва дилхушкунанда мебошад.

Аз паси бозиҳои грамматикӣ бозиҳои лексикӣ меоянд, ки мантиқи таҳкурсии нутқиро бунёд месозанд.

Бозиҳои фонетикӣ барои ислоҳкунии талаффуз дар давраи ташаккули малакаву маҳорати забонӣ истифода мешаванд.

Барои маҳорату малакаи нутқи хаттӣ бозиҳои орфографӣ пешниҳод гардида, асоси мушкилоти нутқи хаттиро ҳал менамоанд. Аксари бозиҳоро ҳамчун машқ дар марҳилаи ибтидоӣ ва минбаъд дар мустаҳкамкунии малакаву маҳорати забонию нутқӣ истифода намудан ҷоиз аст [13].

Қисмати дуҷум номи “Бозиҳои эҷодӣ”-ро гирифтааст. Мақсади асосии ин бозиҳо минбаъд ташаккул додани малакаву маҳорати нутқӣ мебошад. Имконияти нишон додани мустақилият дар ҳалли супоришҳои нутқию фикрӣ маҳз дар бозиҳои нутқӣ амалӣ мегарданд.

Имрӯзҳо яке аз шаклҳои ташкили раванди таълиму тарбия, ки ба болоравии шавқмандии хонандагон ва волидони онҳо мусоидат менамояд, ин ҷалб кардани хонандагон ба фарҳанги бегона ва истифодаи технологияи бозӣ дар раванди таълим маҳсуб меёбад.

Аҳамияти раванди мувофиқати психологӣ маърифат дар бозӣ дар асарҳои педагогҳо ва психологҳои маъруфи солҳои гуногун инъикос гардидааст. Дар ин ҷода саҳми олимони аврупоӣ ба мисли Дюм, Пиансе, Фром ва дигарон калон аст. дар педагогика ва психологияи рус ва кишварҳои Иттиҳоди Давлатҳои Мустақил муҳаққиқони варзида ба мисли П.П.Блонский, Д.Б.Элконин, О.С.Гасман, С.А.Шманов ва дигарон дар ин мавзӯ нақши назаррас гузоштаанд.

Тахлили адабиёти муосир оид ба омӯзиши забони хоричӣ нишон дод, ки талабот ба истифодаи технологияи бозӣ имрӯз низ яке аз масъалаи мубрам махсуб меёбад.

Маълум аст, ки бозиҳо дар омӯзиши забони хоричӣ мавриди истифода қарор гирифта, намуди махсуси маводи дидактикӣ ба шумор рафта, барои афзун намудани шавқмандии маърифатии хонандагон истифода мешаванд. Илова бар ин, бояд махсус қайд намоем, ки бозиҳои забонӣ на танҳо иттилооти дилхушкунандаро доро мебошад. Азхудкунии донишҳо ва маҳорати лингвистӣ-кишваршиносӣ дар шакли бозӣ ниҳонанд, ки ин имкон медиҳад хонандагон хотираи худро мустақкам намоянд таҳаюлотии эҷодии худро инкишоф диҳанд, малакаҳои муоширатиро устувор намоянд. Ба муҳити забон ғута зада, ба муҳити забон шомил гардида, технологияи бозиро истифода бурдан имкон медиҳад, ки бо ҳаҷми зиёд иттилооти лингвистӣ-кишваршиносиро дар муҳлати кӯтоҳ хонандагон аз худ намоянд.

Азбаски вазифаи асосии фанни забон ин ташаккули маҳорати коммуникативӣ мебошад, дар мадди аввал ҳавасмандӣ ва натиҷабахшии бозӣ гузошта мешавад. Бозӣ ин машғулияти хоҳишмандона мебошад, ба бозӣ маҷбур кардан имконнопазир мебошад, ба бозӣ танҳо бо дилхушӣ машғул шудан мумкин аст. Хонандагон меъёрҳо баҳо ва вологузориҳои маърифатии худро доранд. Чӣ хел бояд кард, ки бозии пешниҳод шуда дар хонандагон ҳавасмандиро ба омӯзиши забони англисӣ бедор намояд ва фаъолияти хонандагон аз бозӣ ба таълим гузарад.

Бозӣ чун дигар шаклҳои фаъолият бояд тибқи принципҳои муайян ба роҳ монда шавад. Мувофиқи донишҷӯи асосии ташкили фаъолият бозиро натиҷабахшии он муайян менамояд. Якҷанд талаботро дар гузаронидани бозиҳои лингвистӣ меорем, ки ба андешаи мо ба инобат гирифтани онҳо хеле муҳим мебошад. Аз ҷумла:

- дастрасии бозӣ барои ҳамаи ширкаткунандагон;
- тафтишқунии зебоипарастии бозӣ;
- ҳуқуқ доштан ба хато кардан ва интиҳоби фаъолият;
- хусусияти мусобиқа доштани бозӣ.

Гузориши мақсаднок дар бозиҳои лингвистӣ бояд қушод озод ва мафтункунанда бошад. Дар дастурамали бозӣ дар мадди аввал бояд мафтункунандагӣ ва диққатҷалбкунандагиро дар фаъолияти дар пеш истода муҳим донист. Натиҷаи ниҳой низ мафтункунанда бошад, зеро натиҷа муҳим аст. Шавқмандии сунӣ ҳавасмандиро афзоиш медиҳад, машғулиятҳоро ҳолати эмотсионалӣ мебахшад.

Бозиҳои лингвистӣ бояд барои ҳамаи хонандагон дастрас бошад ва ширкати ҳама ва ҳар кас муҳим мебошад. Инро ташкил кардан он қадар кори мушкул нест ва танҳо хонандагонро пешакӣ ба бозӣ омода намудан ва фаъолияти гуногунро дар вақти бозӣ ба хонандагон пешниҳод намудан зарур аст. Дар вақти бозӣ имкониятҳои инфиродии ҳар як хонанда ошкор мегардад ва ҳар як ширкаткунанда қобилият, маҳорат, малака ва дониши худро нишон медиҳад. Агар хонанда дар бозӣ комёбӣ нишон диҳад ва таҳсин шунавад, дар ӯ хоҳиши идома додани бозӣ боз ҳам бештар мегардад.

Бозиҳои лингвистӣ бояд “зебо” бошанд ва тавачҷуҳи хонандагонро ҷалб намоянд. Ин танҳо на аз рӯи мазмуну мундариҷа балки аз рӯи шаклу намуд бояд ба талаботи мақсади дидактикии бозӣ мувофиқат намояд. Чунончи, истифодаи матнҳо дар мисоли ҳикояҳо, чистонҳо, зарбулмасалҳо, тезгӯяҳо ва нақшаҳо, яъне расми растаниҳо мевачот, сабзавот ба бозӣ шуқуқ мебахшад ва хонандагонро ба худ ҷалб менамояд. Ҳамаи синфхона ва дигар ашёҳо вобаста ба вазъияти бозӣ шиддатнокии эмотсионалиро паст намуда хонандагон ба бозӣ бо шавқу ҳавас машғул шуда, вазифаҳои таълимиро аз худ менамояд.

Ислоҳи хатоҳо дар бозиҳои лингвистӣ кори махсус мебошад. Набояд барои ислоҳи хатоҳо шитоб намуд ва бозиро манъ карда, ин корро анҷом дод. Ин ба рафти бозӣ ҳалал ворид менамояд ва эътимоднокиро дар байни хонандагон аз байн мебарад. Хеле хуб мешуд, ки хатоиро дар вақти ҷамъбасти намудани натиҷаи бозӣ ислоҳ намуд ва ба хонандагон ҳолҳояшонро эълон намуда, камӣ ё зиёдии ҳолҳоро вобаста ба комёбӣ ва ноқомии хонандагон дар рафти бозӣ эълон намуданкори муҳими педагогӣ мебошад. Аз нуқоти таълими коммуникативӣ барои лингвист ҳамчун машқи нутқи дар дарси забони хоричӣ ба ҳисоб меравад. Бояд эътироф намуд, ки хонандагон ҳуқуқи хато кардан ва интиҳоби фаъолиятро доранд. Имконияти худро ислоҳ кардан, ҷустуҷӯии роҳи ҳалли бехтар ба

хонандагон бовариро ба худ зиёд менамояд ва онҳо худро дар фазои озоди психологии бозӣ ва таълим ҳис менамоянд.

Мусобиқа ҳамчун шакли гузаронидани бозӣ дараҷаи баланди қобилияти зехнӣ ва донишмандии иттилоотӣ зиёди лингвистӣ-кишваршинпоясиро нишон медиҳад. Истифодаи зиёди зарбулмасалҳо тезгӯякҳо шеърӯ суруд, номҳои географӣ, намунаҳои матнҳо ба натиҷаи дидактикии бозиҳо таъсири зиёд мебахшанд. Бештари бозиҳо, ки хусусияти мусобиқаи гурӯҳиро доранд. Барои нишон додани қобилияти эҷодии инфиродии хонандагон мусоидат менамояд, ҳисси масъулиятро дар ширкаткугнандагони бозӣ боло мебардоранд ва онҳо ба натиҷаи бозӣ таваҷҷуҳи махсус зоҳир менамоянд.

Бозии мусобиқавӣ ин худро бо дониш маҳорат ва малака нишон додан аст ва ин ҷо таваҷҷуҳ ба бозиҳои хусусияти мусобиқа доштаро меафзояд.

Меъёри баҳо додан ба фаъолияти бозӣ умумӣ мебошад, яъне орфоэпикӣ, грамматикӣ, амалӣ буда, суръати иҷро, сифати иҷро ва саҳеҳияти иттилоот муҳим мебошад.

Агар аз навиштаҳои боло натиҷагирӣ намоем, онро зикр кардан ҷои аст, ки мақсади ҳар як бозии лингвистӣ ба ташаккул додани салоҳияти коммуникативӣ равана аст. Салоҳияти коммуникативӣ ин зинаи олии аз худ кардани забони хоричӣ махсуб ёфта, истифодаи бозиҳои дидактикӣ дар раванди таълим нақши назаррас мебошад.

#### АДАБИЁТ:

1. Арсентьева, Р.П. Игра-ведущий вид деятельности в дошкольном детстве - Форум, 2009. -144 с.
2. Винникова, И.В. Игры на развитие психических процессов. Начальная школа – 2002. - № 3. - С. 25 - 28.
3. Ганина, Н.С. Игровые технологии на начальном этапе обучения - Альманах школы, 2007. № 139. - С. 67 - 68.
4. Лутфуллоева П. Истифодаи бозӣ дар дарсҳои забони англисӣ. Дастури таълимӣ – методӣ. Душанбе – 2021. 52 саҳифа.
5. Зайнуллина, Г. М. Игровые технологии на начальном этапе обучения - Альманах школы 2007. № 139. - С. 68 - 69.
6. Занько С. Т, Тюников Ю.С. Игра и учение. М.: Логос, 1992, ч. 1. – 125 с.
7. Зеньковский В.В. Проблемы воспитания в свете христианской антропологии - Клион: Фонд "Христианская жизнь", 2002. - 200 с.
8. Коньшова, А.В. Игровой метод в обучении иностранному языку - СПб.: КАРО, Мн.: Издательство «Четыре четверти», 2006. -192 с.
9. Кулагина, И.Ю. Возрастная психология (Развитие ребенка от рождения до 17 лет): Учебное пособие. 4-е изд. - М.: Изд-во Ун-та 1996 - 120 с.
10. Курбатова, М.Ю. Игровые приемы обучения грамматике английского языка на начальном этапе- ИЯШ, 2006. № 3.
11. Петричук, И.И. Еще раз об игре – ИЯШ, 2005. № 2. – С. 40-41
12. Пучкова, Ю. Я. Игры на уроках английского языка - М.: АСТ, 2003.
13. Сафонова В.В, Соловова Е.Н, Программа начального образования по английскому языку – М.: АСТ: Астрель, 2006. – 47 с.
14. Соловова, Е.Н. Методика обучения иностранным языкам: продвинутый курс – М.: АСТ: Астрель, 2010. – 272 с.
15. Фаттахова, Л. Т. Игровые технологии на начальном этапе обучения - Альманах школы, 2007. № 139 - С. 73- 75.
16. Шарафутдинова, Т.М. Обучающие игры на уроках языка, 2005. №8.Раз

#### БОЗӢ ҲАМЧУН ФАЪОЛИЯТИ ТАЪЛИМӢ ДАР ОМУӢЗИШИ ЗАБОНИ ХОРИЧӢ

Дар мақола муаллиф нақши бозиҳои дидактикиро дар омӯзиши забони хоричӣ баррасӣ намуда, инчунин мақом ва мавқеи бозиҳои дидактикӣ дар омӯзиши забони хоричӣ хеле равшан нишон дода шудааст. Ҳамчунон муаллиф таснифи бозиҳоро, ки аз тарафи муҳаққиқон пешниҳод гаштааст, оварда, саҳеҳият ва дурустии онҳоро таҳлил намудааст. Дар идома бозиҳои коммуникативӣ ва лингвистӣ таҳлил шуда, нақши чигунагии бозиҳо дар ташаккули салоҳияти коммуникативӣ ва азхудкунии забони хоричӣ хеле равшан нишон дода шудааст.

**Калидвожаҳо:** бозиҳои дидактикӣ, коммуникативӣ, лингвистӣ, лексикӣ, грамматикӣ, орфографӣ, фонетикӣ, салоҳияти забонӣ, салоҳияти нутқӣ, нутқи раван ва фасеҳ, иттилооти лингвистӣ-кишваршинӣ.

## ИГРА КАК ОБРАЗОВАТЕЛЬНАЯ ДЕЯТЕЛЬНОСТЬ В ИЗУЧЕНИИ ИНОСТРАННОГО ЯЗЫКА

В статье автор рассмотрел роль дидактических игр в изучении иностранного языка. Наглядно показаны роль, статус и положение дидактических игр в обучении иностранному языку. Также автор представил предложенную исследователями классификацию игр и проанализировал ее точность и корректность. Далее анализируются коммуникативно-лингвистические игры, наглядно показывается роль игр в формировании коммуникативной компетенции и овладении иностранным языком.

**Ключевые слова:** дидактические игры, коммуникативная, лингвистическая, лексическая, грамматическая, орфографическая, фонетическая, языковая компетентность, речевая компетентность, беглая и красноречивая речь, лингвонациональная информация.

### GAME AS AN EDUCATIONAL ACTIVITY IN STUDYING A FOREIGN LANGUAGE

In the article, the author examined the role of didactic games in learning a foreign language. The role, status and position of didactic games in teaching a foreign language are clearly shown. The author also presented the classification of games proposed by the researchers and analyzed its accuracy and correctness. Next, communicative and linguistic games are analyzed, the role of games in the formation of communicative competence and mastery of a foreign language is clearly shown.

**Key words:** didactic games, communicative, linguistic, lexical, grammatical, spelling, phonetic, language competence, speech competence, fluent and eloquent speech, linguistic-national information.

**Маълумот дар бораи муаллиф:** *Ҳасанов Ф.З. – номзоди илмҳои педагогии кафедраи забонҳои хориҷии Донишгоҳи давлатии Данғара, Тел.:988125156, E.mail.: farxod-xasanov@inbox.ru.*

**Сведение об авторе:** *Хасанов Ф.З. – кандидат педагогических наук, кафедра иностранных языков, Дангаринского государственного университета, Тел.:988125156, E.mail.: farxod-xasanov@inbox.ru.*

**Information about the author:** *Hasanov F.Z. – Candidate of Pedagogical Sciences, Department of foreign languages, Dangara state University, Тел.:988125156, E.mail.: [farxod-xasanov@inbox.ru](mailto:farxod-xasanov@inbox.ru).*

УДК. 82.0

## РОЛЬ ВТОРОСТЕПЕННЫХ ПЕРСОНАЖЕЙ В СОЗДАНИИ ХАРАКТЕРА ГЛАВНОГО ГЕРОЯ ХУДОЖЕСТВЕННОГО ПРОИЗВЕДЕНИЯ

*Рустамова Г., Шарипова Х.*

Международный университет туризма и предпринимательства Таджикистана

Художественный образ – это главный компонент художественного текста. Он объединяет в себе содержание и форму художественного произведения. Это самая сложная литературоведческая и философская категория, обладающий самостоятельной жизнью и содержанием, для изучения которой используют общелингвистические методы – литературоведческий, лингвостилистический, лингвопоэтический. «С художественностью, - по мнению Е.Б. Борисовой, - связаны представления об органичности, цельности, непреднамеренности, творческой свободе, оригинальности, вкусе, чувстве меры. Источником художественности является действительность, вторично отраженная в содержании произведения. Прекрасное в жизни превращается в красоту искусства благодаря тому, что отражение жизни в творчестве осуществляется сквозь призму идеала прекрасного, который сам обладает красотой в меру своей истинности, народности и гуманистичности. Художественность предполагает также органическое соответствие формы содержанию, достигаемое талантом, мастерством и вдохновением творца и возможное только в том случае, если содержание выражает идейно-эмоциональное отношение художника к действительности в ее эстетическом значении» [5,с.5].

Несмотря на то, что изучение художественного образа привлекает различные методы лингвостилистики, лингвопоэтики, литературоведения, лингвокультурологии, социолингвистики, психолингвистики, истории, философии, социологии, ведущим подходом является литературоведческий.

По характеру художественные образы бывают индивидуальные, характерные, типичные, образы – мотивы, архетипы, топосы и др.

Индивидуальные образы в художественном произведении характеризуются неповторимостью.

Характерные образы являются обобщающими.

Типичные художественные образы – это главная цель реалистической литературы.



Образ-мотив – это тема, которая, обычно часто повторяется в творчестве какого-либо писателя тема.

Топос – это типичные образы, которые можно наблюдать в творчестве многих писателей.

Архетипы – это мифологические образы.

Независимо от этих видов каждый художественный образ отражает социально-исторические приметы определенной эпохи.

Говоря о характере художественного образа и его разновидности важно отметить о формах присутствия человека в художественном произведении. Формы присутствия различны – это может быть образ автора или другое лицо.

Наше обращение к теории литературного персонажа связано с его мирозерцательной и гуманитарной актуальностью.

Художественный образ – это категория, которая отражает важные аспекты художественного сознания, «способ и пространство художественного освоения мира, существования и общения в искусстве. Художественный образ существует как идеальная структура в отличие от произведения искусства, материальной реальности, восприятие которой рождает художественный образ [8, с. 300].

Художественный образ – это продукт воображения писателя, проявление которого осуществляется целым комплексом выразительных средств, с помощью которых выражен художественный образ.

Цель статьи заключается в выявлении роли второстепенных персонажей в создании характера главного героя в романе Аброра Зохира «Завол» («Закат») с точки зрения его художественной структуры. О творчестве Аброра Зохира в своих статьях отмечали А. Сайфуллоев (2006), Ш. Исрофилиён (2011), М. Салим (2013), А. Идизода (2013), Бахман (Бахман), С. Саидов (2014).

Художественный образ в литературном произведении делится на главный и второстепенный. Второстепенные образы, принято считать персонажем. «Персонаж (франц. *personnage*, от лат. *persona* — личность, лицо) — действующее лицо драмы, романа, повести и других художественных произведений. Термин «П.» чаще употребляется применительно к второстепенным действующим лицам» [20, с. 267].

Как говорит Декарт: «Определяйте значение слов, и вы избавите мир от половины заблуждений», термин «персонаж» иногда заменяют понятиями «действующее лицо» или «литературный герой», хотя это разные термины, его также используют для обозначения всей системы образов-персонажей и особенностей композиции. Персонаж – это важнейшее «звено» в составе художественного произведения, одна из констант эпоса и драматургии. Слово «персонаж» взято из французского языка и имеет латинское происхождение, им римляне обозначали маску, которую надевал актёр. Часто персонаж называют «литературным героем» или «действующим лицом». «Словосочетание «литературный герой» подчёркивает позитивную роль, яркость, исключительность изображаемого человека, а словосочетание «действующее лицо» – тот факт, что персонаж проявляет себя преимущественно в совершении поступков [23, с. 159].

Персонаж (фр. *personnage*; от лат. *persona* – особа, маска, лицо) – это художественный образ субъекта действия, наделенного духовным ядром (или его подобием), чертами наружности и поведения. Персонажами могут становиться образы не только людей, но и образы животных, растений, неодушевленных предметов, природных стихий (преимущественно в сказках, баснях, балладах), ангелов, демонов, олицетворенных добродетелей и пороков (мистерии, моралите), а также вымышленных, фантастических существ (научная фантастика, гротескная образность); порой персонаж-человек превращается в животное и наоборот. Но и там, где персонаж не имеет человеческого облика, он предстает как одушевленное подобие человека, воспринимаемое извне как целостность, как феномен, способный действовать» [12, с.9].

В современном литературоведении персонаж рассматривают, с одной стороны, как явление, в котором нет необходимости (имеется ввиду - литературная практика модернистских течений – Х.Ш.). Вполне доступно и прозрачно об этом высказался Н. Саррот, по мнению которого, «сегодня от персонажа осталась только тень» [17, с. 189, 190], другой, делается попытка свести отношения автора с персонажем к равноправию [6, 193 с.]. Эти

тенденции привлекли, в свою очередь, внимание исследователей к проблеме второстепенных персонажей [2, с. 78 – 129].

Для теоретического рассмотрения персонажа важны работы М.М. Бахтина, по мнению которого, изучение эстетики поведения в авторском видении - это интонация, жест, мимика, движение, поза и т.п. имеет важное исследовательское значение [3, с.34]. Наиболее емкое определение литературному персонажу дал Л.Я. Гинзбург: «Литературный персонаж – это, в сущности, – серия последовательных появлений одного лица в пределах данного текста» [7, 220 с.], следовательно, именно персонажи образуют основу художественного мира, именно от них зависит сюжет произведения, конечно, невозможно при этом не учитывать места персонажа в системе других персонажей, от рода и жанра произведения [25, с. 198]. В некоторых случаях персонаж, как субъекта изображаемого действия (акции), называют французским словом «актанты», т.е. «действующий». Следует отметить, что система связей между персонажами очень сложная – она охватывает огромное число персонажей, которые связаны между собой в зависимости от темы, а вот по поводу термина «герой» М.М. Бахтин предложил увидеть в человеке условие художественного видения и его предмет [3, с.154,155]. Термином «герой» также обозначают субъекта, в котором происходит самоактуализация автора и читателя [21, с. 41].

Таким образом, литературный персонаж играет в художественном произведении важную роль, им может быть личность, животное, растение, ландшафт, утварь, фантастическое существо, понятие. Роль персонажей можно поделить их на главных (первого плана), побочных (второго плана) и эпизодических, а с точки зрения их участия в развитии событий – на поступающих (активных) и пассивных.

В романе А. Зохира «Завол» персонаж Аланазар – предводитель кочевников играет важную роль в развитии сюжета. В его описании мы видим писателя как мастера портретирования внешнего облика персонажа.

Рассмотрим, каким образом писатель описал образ Аланазара – предводителя кочевников, не забывая о том, что персонаж является прямым выражением внутреннего мира автора, то есть, как отмечал Ш.- О. Сент-Бев, «произведение и действующие в нем персонажи связаны с врожденными психологическими особенностями, природным темпераментом гениального автора» [18, с. 5 – 11].

Портрет героя романа А. Зохира в романе «Завол» складывается в основном на основе описания его внешнего облика и диалогов с Джеймсом, который прекрасно владел персидским языком и выдавал себя за таджика. Уже в начале повествования, когда Джеймс, уставший и голодный, убегая от волков, встречает кочевников, перед ним появилась крепкая фигура их предводителя, для описания которого автор использует такие прилагательные, как «тануманд» (крепкий, плотный), «чашмони мешӣ», «лабони равшанолуд» (маслянные губы), «абрувонаш ба ҳам омада» и др.

«Марди тануманд, ки мақоми сарвари қабиларо ба уҳда доштааст, паҳлӯи Чеймс қарор гирифт» (С.17).

«Крепкий мужчина, который имел статус предводителя племени, присел рядом с Джеймсом».

С внешностью Аланазара мы знакомимся и по следующим описаниям: «Сарвари қабил ба таассуф сар чунбонда лабони равшанолудаширо ба ҳам фишурд, абрувонаш ба ҳам омада чашмони мешияш танг шуданд» (С. 19); «Глава племени с сожалением покачал головой, сжал маслянистые губы, брови его сошлись, а глаза сузились» (с. 19);

«Сарвари қабил, ки исмашро Аланазар номбар намуд, бо корд аз устухон гӯштро чудо карда ба даҳон мепартофт» (С.20); «Глава племени, которого звали Аланазар, срезал ножом мясо с костей и бросил его себе в рот» (с. 20).

Аланазар – предводитель кочевых племен, был уважаем и почитаем в среди соплеменников, об этом свидетельствуют некоторые действия, происходящие вокруг Джеймса в момент их встречи:

“Ду-се нафар бо фармони сарварашон зуд гӯсфандеро дасту по баста дар рӯшании оташ сар заданд” (С.17);

“Два-три человека по приказу своего предводителя забили барана под светом огня”.

Главный герой, попав в чуждую для него обстановку, начинает новую страницу своей жизни. Джеймса – человека, которого всю его сознательную жизнь после смерти отца,

готовили забирать сказочные богатства восточных стран, описанные в трудах греческих, римских и арабских историков и путешественников, удивляла кочевничья жизнь этих людей - хозяев просторов, существование которых зависит от корма для скота – поскольку животным постоянно были необходимы новые пастбища, они были вынуждены постоянно передвигаться с одного места на другое. Попав к ним, главный герой открывал для себя новую жизнь, он видел, что эти люди, несмотря на свою безграмотность, глубоко верующие люди, у них есть свои правила, законы, принципы. Как отмечает С. А. Мартьянова, «Персонажи представляют собой своего рода двухплановую целостность, порожденную прежде всего авторским эмоционально-оценочным освещением, но также восприятием, оценкой, которые «осуществлены» другим персонажем» [12, с. 27], диалог между Аланазаром и Джеймс полностью раскрывает перед читателем, с одной стороны, мировоззрение кочевых племён, с другой – хорошую подготовку Джеймса, выдававшего себя за мусульманина, его знание языков, Корана и шариата. Будучи английским миссионером, он был обязан обманывать мусульман и выкачивать природные богатства из мусульманских стран, эксплуатировать туземцев, как рабочий скот, и все произведенное ими переправлять в Англию:

– Халпа, китоб бор, мехонед? – ба Чеймс рӯ овард сарвари кабила.

– Чӣ хел китоб?

– Китоб... – кафи панҷаҳояшро чун ду паллаи китоби кушода ба ҳам пайваста, монанди китобхонҳо ба он чашм давонд. Дар лабони Чеймс истехзои нозук падида омад, вале онро чун нишони дарки масъала маънидод намуда ба аломати тасдиқ сар чунбонд.

– Бале...

– Китоб обкелинг, – рӯ овард ба яке аз чавонмардон, ки ба қассобон кӯмак мерасонд. Чавон ба яке аз хаймаҳо даромада муддате нагузашта дар даст китоби чилдаш ҳозир шуд. Сарвари кабила китобро ба даст гирифта, ба он ки аз рӯи эҳтиром онро бӯса карда, ба дида молад, ба дасти Чеймс дароз кард. Чеймс чуноне, ки дар Балх дида буд, аввал китобро тавоф кард ва сипас онро кушод.

– Куръони Шариф...

– Аз Шарип не, аз ман...

– Фаҳмидам, ки аз шумост... – лаб газида табассумеро, ки аз дилаш нумӯъ мекард, дар лабонаш кушт» (С.18).

Перевод:

- Халпа, есть книга, будешь читать?» - обратился к Джеймсу предводитель племени.

- Какая книга?

- Книга... - он сложил ладони вместо, как если бы это была книга и сделал вид, будто читает ее. На губах Джеймса мелькнула незаметная улыбка, но он воспринял это как знак понимания и одобрительно кивнул головой.

- Да...

- Возьми книгу, - обратился он к одному из молодых людей, помогавших мясникам. Юноша вошел в одну из палаток и вскоре появился с переплетенной книгой в руке. Глава племени взял книгу и протянул ее Джеймсу, не целуя из уважения. Джеймс, как он видел в Балхе, сначала обошел книгу, а затем открыл ее.

- Святой Коран...

- Не от Шарипа, от меня...

- Я понимаю, что это от тебя... - он закусил губу и убил улыбку, таившуюся в его сердце» (С.18).

Судя по диалогу предводитель племени, протягивая Джеймсу священную книгу Коран, не поднес ее к глазам, как это делают мусульмане, однако рассуждения его, как покзывают другой диалог, гуманны, например:

«- Ватану сарҳади кишварро одамон худ сохтаанд. Вагарна Худованд барои хамаи бандаҳояш як дунё офаридааст. Агар барои ҳар қавму миллат дунёи дигар месохт, он гоҳ зиддияту душманӣ маъно пайдо мекард, – гуфт Аланазар» (С. 29).

«- Родину и границы страны создали сами люди. В противном случае Бог создал один мир для всех своих слуг. Если бы он построил свой мир для каждого народа и нации, тогда противоречия и вражда имели бы смысл, сказал Аланазар» (с. 29).

Однако Аланазар не безбожник, он глубоко религиозный человек, но не образован живет по законам степи. О религиозности людей племени, их вере в бога сообщает другой диалог:

«Чеймс сураеро ба хондан сар кард. Ҳама хомӯш шуданд. Дар фарҷоми китобхонӣ сарвари қабила ба китфи Чеймс навозишкорона панҷаи таҳсин гузошт.

– Сен яхшӣ мулло ” (С. 18).

«Джеймс прочитал одну из сур. Все замолчали. Когда Джеймс закончил читать, предводитель племени мягко, одобрительно положил руку на его плечо.

- Ты хороший мулла.”

Сюжет, связанный с племенем показывает читателю маршрут Джеймса по пути к Бухаре, его суть, как человека, природу чужака среди чистых неиспорченных корыстью людей.

Также характеристику внешности героя мы получаем посредством анализа его речи.

Интересен момент, показывающий различие в их воспитании:

«Қассобе дунбаи сафеди гӯсфандро пеши ӯ овард. Сарвари қабила кордро аз ғилоф кашида пораеро аз дунба бурида ба даҳон партофт ва хомоҳом хоида фуру бурд. Сипас кордро ба Чеймси сармозадаву гурусна, ки базӯр худро нигоҳ медошт, дароз кард.

– Гир, хӯр...

– Ташаккур, – кордро аз дасти ӯ гирифта пораеро аз думба бурид ва онро ба нӯги кор хаста ба оташ дод.

Равған қаз – қаз об шуда чакра-чакра рӯи оташ мечакид. Чеймс ба пурра пухтани он маҳтал нашуда, равғани нимхомро ба дандон гирифт ва саросема хоид. Пиндошт сарвари қабила ҳам гуруснааст, ки ба пухтани он тоқат накарда, бо осемасарӣ гӯштро хомоҳом хӯрда нафси сарқашаш қонё месозад” (С. 19).

Перевод:

«Мясник принес ему баранный курдюк. Глава племени вынул нож из ножен, отрезал кусок курдюка, сунул его в рот и жадно проглотил. Затем он протянул нож замерзшему и голодному Джеймсу, который едва мог держаться.

- Возьми, поешь...

- Спасибо, - взял у него нож из рук, отрезал от кусок курдюка и поджег его.

Жир медленно таял и капал на огонь. Понимая, что и вождь племени тоже голоден и не хочет долго ждать, Джеймс взял полусырой жир и начал торопливо его жевать» (с. 19).

Все эти примеры показывают как с помощью персонажей, автор глубже раскрывает характер главного героя - Джеймса, в задачу которого входило обеспечить междуусобицы, произвол и анархию во всех мусульманских странах. Эти примеры также иллюстрируют особенность духовной жизни простых кочевников, возникшей под влиянием кочевания, героя изумляет их человеколюбие, гостеприимство, свободолюбие, воинственность, доверчивость. До встречи с ними герой имел другие цели, а теперь его планы в корне изменились, ему было необходимо изучить быт этих племен, традиции и отложить на определенное время поездку в Хатлон. Теперь он вместе с кочевниками ходил за скотом, и везде, где они останавливались. Джеймс публично напоказ растилал свой коврик и совершал молитву. Кочевники восхищенно с упованием слушали его голос, когда он читал аяты из Корана. Необразованные, примитивные, наивные кочевники племени, совершенно невежественные в религиозном отношении, слепо верили в то, что он мусульманин и зовут его Халифой Хакдодом. Это имя для него когда-то выбрали по просьбе дяди его гости. Аланазар в знак уважения к Халифе Хакдоду приставил к нему помощника.

Некоторое представление о его отношении можно получить из диалога, например, простого бедного старика:

«– Ватани мову шумо паси кӯҳҳои Олтой аст. Замоне бобоёнамон пушти чорво ба ин чойхо омадаанд, – гуфт пирамарди камриши қоқина, ки ӯро Тошмат меномиданд» (С. 29).

«- Наша Родина находится за Алтайскими горами. Когда-то наши деды приезжали в эти места на спине скота, - рассказывал старик с короткой бородой, которого звали Тошмат» (с. 29).

Таким образом, можно заключить, что персонажи в романе А. Зохира «Завол» играют важную роль для развития сюжета, раскрытия характеристики главного героя, а также отражают общие темы и идеи произведения.

ЛИТЕРАТУРА:

1. Бахтин, М. М. Проблемы поэтики Достоевского [Текст]. - 3-е изд. – М.: Худож. лит., 1972. - 470 с.
2. Бахтин, М. М. Эстетика словесного творчества [Текст] : [сб. избр. тр.] / [Прим. С.С. Аверинцева, С.Г. Бочарова]. – М.: Искусство, 1979. - 423 с.
3. Бахтин, М. М. К философии поступка // Философия и социология науки и техники. Ежегодник. 1984–1985. М., 1986. С.154,155.
4. Бақозода, Ҷ. Нависанда ва идеали замон. - Душанбе: Адиб, 1987. – 256 с.
5. Борисова, Е. Б. Художественный образ в английской литературе XX века: типология-лингвопоэтика-перевод: автореф.дисс. ... д-ра филол. н.: 10.02.04, 10.02.20 / Борисова Елена Борисовна; [Место защиты: Поволж. гос. соц.-гуманитар. акад.]. - Самара, 2010. - 42 с.
6. Вайнштейн О. Леопарды в храме. Деконструктивизм и культурная традиция // Вопр. лит. 1989. № 12. - С. 193.
7. Гинзбург, Л. Я. О литературном герое / Лидия Гинзбург. - Ленинград: Советский писатель, Ленинградское отд-ние, 1979. – 220 с.
8. Дмитриева Н.А. Краткая история искусств. М.: Искусство, 2011. - 300 с.
9. Зоҳир, А. Завол (роман). – Душанбе, «Адиб», 2015. - 296 с.
10. Идизода, А. «Бозгашт» асарест хонданӣ ва омӯзанда. // Адабиёт ва санъат. – 2013. – 1 август.
11. Исрофилиён, Ш. Майдони нангу номус // Адабиёт ва санъат. – 2011. – 9 июн.
12. Мартьянова, С.А. Персонаж в художественной литературе: учебное пособие / С. А. Мартьянова; Министерство образования и науки Российской Федерации, Федеральное государственное бюджетное образовательное учреждение высшего профессионального образования «Владимирский государственный университет им. Александра Григорьевича и Николая Григорьевича Столетовых». - Владимир: ВлГУ, 2014. - 83 с.
13. Рымарь, Н.Т., Скобелев, В.П. Теория автора и проблема художественной деятельности [Текст] / Н.Т. Рымарь, В.П. Скобелев. – Воронеж: Логос-транс, 1994.– 264 с.
14. Саидов, С. Бозгашт ба оянда. Андешаҳо перомуни романи «Бозгашт»-и Аббор Зоҳир // Адабиёт ва санъат. – 2014. – 3 апрел.
15. Сайфуллоев, А. Уфукҳои тозаӣ насл. - Душанбе: Адиб, 2006. – 768 с.
16. Салим, М. Арсаи набарди гургон. // Адабиёт ва санъат. – 2013. – 23 июн.
17. Саррот, Н. Эра подозрения // Человек читающий. М., 1983. С. 189, 190.
18. Сент-Бев, Ш.-О. Шатобриан в оценке одного из близких друзей в 1803 г. (Определение биографического метода) // Зарубежная эстетика и теория литературы XIX – XX вв. Трактаты, статьи, эссе / под общ. ред. Г. К. Косикова. М., 1987. С. 5 – 11.
19. Тамарченко, Н.Д. Теоретическая поэтика: понятия и определения [Текст] / Н.Д. Тамарченко. – М.: РГГУ, 1999. – 286 с.
20. Тимофеев, Л. И. Словарь литературоведческих терминов [Текст] / Ред.- сост. Л. И. Тимофеев и С. В. Тураев. – М.: Просвещение, 1974. - 509 с.
21. Тюпа, В. И. Анализ художественного текста: учебное пособие для студентов высших учебных заведений, обучающихся по направлению подготовки «Филология» / В. И. Тюпа. - 2-е изд., стер. – М.: Академия, 2008. - 331с.
22. Тютелова, Л. Г. Драматический сюжет и проблема автора как субъекта творческой деятельности в драме [Текст] / Л. Г. Тютелова // Вестник Самарской Гуманитарной Академии. Серия «Философия. Филология». – № 2 (10). – Самара: СамГУ, 2011. – С. 159.
23. Хализев, В. Е. Теория литературы [Текст] / В.Е. Хализев. – 1-е изд. – М., 1999. – 400 с.
24. Хисамова, Г.Г. Диалог как компонент художественного текста (на материале художественной прозы В.М. Шукшина): автореф. дисс. ... д-ра филол. наук [Текст] / Г.Г. Хисамова. – Уфа, 2009. – 45 с.
25. Чернец, Л.В., Хализев, В.Е., Эсалнек, А.Я. и др. Введение в литературоведение: Учеб. пособие [Текст] // Л.В. Чернец, В.Е. Хализев, А.Я. Эсалнек и др./ под ред. Л.В. Чернец. – М.: Высш. шк., 2004. – 680 с.
26. Шукуров, М. Опыт русского реализма и таджикская реалистическая проза. В кн.: Истоки, формирование и развитие социалистического реализма в литературах Советского Востока. – Ташкент: Фан, 1976. - С.153—157.
27. Шукуров, М. Хусусиятҳои ғоявию бадеии “Ёддоштҳо”-и устод С. Айни”. Душанбе, 1986. - 255 с.

**РОЛЬ ВТОРОСТЕПЕННЫХ ПЕРСОНАЖЕЙ В СОЗДАНИИ ХАРАКТЕРА  
ГЛАВНОГО ГЕРОЯ ХУДОЖЕСТВЕННОГО ПРОИЗВЕДЕНИЯ**

Статья посвящена изучению роли персонажа в раскрытии характера главного героя, темы и сюжета художественного произведения. Для анализа данной темы автор статьи в качестве практического материала использует роман таджикского писателя Аббора Захира «Завол» (2015).

Цель статьи заключается в выявлении роли второстепенных персонажей в создании характера главного героя в романе Аброра Зохира «Завол» («Закат») с точки зрения его художественной структуры. О творчестве Аброра Зохира в своих статьях отмечали А. Сайфуллоев (2006), Ш. Исрофилийн (2011), М. Салим (2013), А. Идизода (2013), Бахман (Бахман), С. Саидов (2014). Автор статьи утверждает, что художественные образы по характеру бывают индивидуальные, характерные, типичные, образы – мотивы, архетипы, топосы и др. Персонаж - продукт воображения писателя, проявление которого осуществляется целым комплексом выразительных средств, с помощью которых выражен художественный образ.

В современном литературоведении по поводу персонажа бытуют разные мнения, одни ученые считают, что персонаж – это явление, в котором нет необходимости, другие пытаются свести отношения автора с персонажем к равноправию.

Так появилась новая тенденция - внимание исследователей к проблеме второстепенных персонажей.

Для теоретического рассмотрения персонажа изучены работы М.М. Бахтина, Л.Я. Гинзбург, Н.Т. Рымарь, Е.Б. Борисовой, О. Вайнштейн, Н. А. Дмитриевой и т.д. Некоторое представление о его отношении можно получить из диалога, монолога, обычного повествования автора (в статье на каждый пункт приведены примеры).

В заключение автор утверждает, что заключить, что персонажи в романе А. Зохира «Завол» играют важную роль для развития сюжета, раскрытия характеристики главного героя, а также отражают общие темы и идеи произведения.

**Ключевые слова:** художественное произведение, литературный персонаж, литературный герой, второстепенный герой, действие, таджикская литература.

#### НАҚШИ ПЕРСОНАЖҲОИ ДАРАЧАИ ДУЮМ ДАР ХИСЛАТҲОИ ҚАҲРАМОНИ АСОСИИ АСАРИ БАДЕЙ

Мақола ба омӯзиши нақши персонаж дар ифшои хислати қаҳрамони асосӣ, мавзӯ ва сюжети асари бадеӣ бахшида шудааст. Муаллифи мақола барои таҳлили ин мавзӯ аз романи «Завол»-и нависандаи тоҷик Аброр Зоҳир ҳамчун маводи амалӣ истифода кардааст.

Мақсади мақола муайян намудани нақши персонажҳои дараҷаи дуюм дар эҷоди персонажи асосӣ дар романи «Завол»-и Аброр Зоҳир аз нигоҳи сохтори бадеии он мебошад. А. Сайфуллоев (2006), Ш. Исрофилийн (2011), М. Салим (2013), А. Идизода (Аб2013), Бахман, С. Саидов (2014) дар мақолаҳои худ оид ба эҷодиёти Аброр Зоҳир қайд кардаанд. Муаллифи мақола мегӯяд, ки образҳои бадеӣ фардӣ, характернок, бо характери хос, образҳо — мотивҳо, архетипҳо, топиҳо ва ғайра мешаванд. Характер маҳсули тахайюли нависанда мебошад, ки зухуроти онро маҷмуи томи эҷодиёти нависанда ба амал мебарорад. Дар адабиётшиносии муосир дар бораи персонаж фикру мулоҳизаҳои гуногун мавҷуданд, баъзе олимони чунин мешуморанд, ки характер падидаи нолозим аст, баъзеи дигар кӯшиш мекунанд, ки муносибати муаллифро бо персонаж кам кунад.

Ҳамин тавр, тамоми нав — диққати тадқиқотчиён ба проблемаи персонажҳои дараҷаи дуюм пайдо шуд.

Барои мулоҳизаи назариявии персонаж асарҳои М. Бахтин, Л. Гинзбург, Н.Т. Раймар, Э.Б. Борисова, О. Вайнштейн, Н. А. Дмитриева ва ғайра омӯхта шуданд. Дар ҳулоса Муаллиф чунин мешуморад, ки персонажҳои романи «Завол»-и А. Зоҳир дар инкишофи сюжет, ифшои хислатҳои персонажи асосӣ роли калон бозида, мавзӯ ва гоҷаҳои умумии асарро инъикос мекунанд.

**Калидвожаҳо:** асари бадеӣ, персонажи адабӣ, қаҳрамони адабӣ, қаҳрамони дараҷаи дуюм, амал, адабиёти тоҷик.

#### THE ROLE OF MINOR CHARACTERS IN THE NOVEL “ZAVOL” BY A. ZOHIRA

The article is devoted to the study of the role of the character in revealing the character of the main character, the theme and plot of a work of art. To analyze this topic, the author of the article uses the novel by the Tajik writer Abror Zahir “Zavol” (2015) as practical material.

The purpose of the article is to identify the role of minor characters in creating the character of the main character in Abror Zahir’s novel “Zavol” (“Sunset”) from the point of view of its artistic structure. A. Sayfulloev (2006), Sh. Isrofiliyon (2011), M. Salim (2013), A. Idizoda (2013), Bakhman (Bakhman), S. Saidov (2014) noted in their articles about the work of Abror Zahir. The author of the article argues that artistic images are individual, characteristic, typical in nature; images are motifs, archetypes, topoi, etc. A character is a product of the writer’s imagination, the manifestation of which is carried out by a whole complex of expressive means with the help of which the artistic image is expressed.

In modern literary criticism, there are different opinions about the character; some scientists believe that the character is a phenomenon that is not necessary, others try to reduce the author’s relationship with the character to equality.

This is how a new trend emerged - the attention of researchers to the problem of minor characters.

For a theoretical consideration of the character, the works of M.M. were studied. Bakhtina, L.Ya. Ginzburg, N.T. Rymar, E.B. Borisova, O. Weinstein, N. A. Dmitrieva, etc. Some idea of his attitude can be obtained from dialogue, monologue, or the author's usual narration (the article provides examples for each point).

In conclusion, the author argues that the characters in A. Zohir's novel "Zavol" play an important role in developing the plot, revealing the characteristics of the main character, and also reflect the general themes and ideas of the work.

**Key words:** work of fiction, literary character, literary hero, minor character, action, Tajik literature.

**Маълумот дар бораи муаллиф:** Шарипова Хатича Сулаймоновна, ассистенти кафедраи забонҳои хориҷии Донишгоҳи байналмилалӣ сайёҳӣ ва соҳибкорӣ Тоҷикистон, Ҷумҳурии Тоҷикистон, Душанбе, хабони Борбад 48/5, Тел.: (+992) 900230440 E-mail: xaticha.sharipova.87@mail.ru.

Рустамова Гуландом Рустамовна - профессори кафедраи забонҳои хориҷии Донишгоҳи байналмилалӣ сайёҳӣ ва соҳибкорӣ Тоҷикистон, Ҷумҳурии Тоҷикистон, ш. Душанбе, хабони Борбад 48/5, Тел.: (+992) 907913677 E-mail: Rustomova-71@mail.ru

**Сведение об авторах:** Шарипова Хатича Сулаймоновна, ассистент кафедры иностранных языков Международного университета туризма и предпринимательства Таджикистана, Республика Таджикистан, г. Душанбе, проспект Борбад 48/5, Тел.: (+992) 900230440 E-mail: khaticha.sharipova.87@mail.ru.

Рустамова Гуландом Рустамовна - профессор кафедры иностранных языков Международного университета туризма и предпринимательства Таджикистана, Республика Таджикистан, г. Душанбе, проспект Борбад 48/5, E-mail: rustamova-71@mail.ru Тел.: (+992) 907913677

**Information about the authors:** Sharipova Khaticha Sulaymonovna, Assistant at the Department of Languages International University tourism and entrepreneurship in Tajikistan,

Republic of Tajikistan, Dushanbe, Borbad avenue 48/5, E-mail: khaticha.sharipova.87@mail.ru tel.: (+992)900230440

Rustamova Gulandom Rustamovna - Professor at the Department of Languages International University tourism and entrepreneurship in Tajikistan, Republic of Tajikistan, Dushanbe, Borbad avenue 48/5, E-mail: rustamova-71@mail.ru tel.: (+992) 907913677

ТДУ: 372.853(575.3)

## МЕТОДИКАИ ОМУЗИШИ МАВЗУИ «МУВОЗИНАТИ ЧИСМҶО. ШАРТҶОИ МУВОЗИНАТИ ЧИСМҶО» ДАР СИНФИ X

Умаров У.С.

Донишгоҳи давлатии омӯзгории Тоҷикистон ба номи Садриддин Айни

Таҳлили адабиёти илмӣ, методӣ, педагогӣ, психологӣ ва таҷрибаи кори омӯзгории физикаӣ як қатор муассисаҳои таҳсилоти миёнаи умумии ҷумҳурӣ ошкор сохт, ки доир ба методикаи омӯзиши боби «Асосҳои статика» дар синфи X Резников Л.И. [7], Турышев И.К. [9], Усова А.В., Тулкибаева Н.Н. [13] Эвенчик Э.Е. [14] ва дигарон тадқиқот бурда, мақолаву дастурҳои методӣ нашр кардаанд, ки ҳама ба забони русӣ мебошанд.

Гуфтаи ҷои аст, ки то ба ҳол доир ба методикаи омӯзиши мавзӯи «Мувозинати ҷисмҷо. Шартҳои мувозинати ҷисмҷо» зимни омӯзиши физика дар синфи X ягон дастури методии мукамале ба забони тоҷикӣ вучуд надорад. Аз ин лиҳоз, мо тасмим гирифтаем, ки доир ба мушкилоти мавҷуда ба омӯзгори тавсияҳои методӣ пешниҳод намоем.

Тадқиқот нишон медиҳад, ки омӯзиши мавзӯи «Мувозинати ҷисмҷо. Шартҳои мувозинати ҷисмҷо» (синфи X) фаъолияти маърифатии хонандагонро ташаккул дода, баҳри рушди қобилияти эҷодиву тафаккури мантиқиву физикии эшон, таъбиқи донишҳои назариявӣ дар амал кӯмак мерасонад.

Масъалаҳои доир ба мувозинати ҷисмҷо, шартҳои мувозинат, навъҳои мувозинат ва меъёрҳои устувории онҳо барои ҳисоб кардани мустақкамии иншоотҳои техникаӣ дар ҳолати оромӣ қарордошта, хеле муҳиманд.

Донишҷӯи шартҳои мувозинати ҷисмҷо барои фаҳмидани амали механизми мошинҳо ва ҳисоб кардани дараҷаи устувории онҳо, аз ҷумла бунёди иморатҳо, пулҳо (кӯпрукҳо), тақягоҳу овезаҳои гуногун, сохтани мошини асбобҳо ва ғайра ёри мерасонад [4, с. 163]. Дар барномаи нави таълимии физика омӯзиши боби «Асосҳои статика», ки зимни тадриси он шартҳои мувозинати ҷисмҷо саҳт омӯхта мешавад, пешбинӣ нашудааст. Дар синфи VII ин

мавзӯ дар сатҳи зарурӣ омӯхта ва ба хонандагон пешниҳод карда намешавад. Бинобар ин, онро дар синфи X пас аз омӯхтани боби «Асосҳои динамика» мавриди омӯзиш қарор додан мувофиқи мақсад аст. Ин аз нуктаи назари илмӣ-методӣ комилан асоснок мебошад. Омӯзиши қонунҳои Нютон ва амалҳо бо векторҳо ба омӯхтани боби «Асосҳои статика» замина мегузоранд. Вазифаи асосии статика омӯзиши мувозинати ҷисмҳо мебошад, ки онро танҳо дар асоси татбиқи қонунҳои динамика асоснок кардан мумкин аст. Оромии нисбӣ ҳамчун лаҳзаҳои ҳаракат (ҳангоми ) ва ҳаракати мунтазам ҳамчун ҳолати хусусии ҳаракат (дар ҳолати набудани шитоб) натиҷаи қонуни дуҷуми Нютон мебошанд. Ҳамин тавр, мувофиқи методикаи такмилёфта омӯзиши ҷузъиёти статика дар синфи X бояд дар робитаи зич бо мавзӯи гузашта – динамикаи нуктаи материалӣ сурат гирад. Дар ин ҳолат, қонуниятҳои наво, ки хонандагон меомӯзанд, аз ҷониби онҳо ҳамчун натиҷаи мантиқии қонунҳои умумӣ қабул карда мешаванд. Хусусияти дигари омӯзиши боби «Асосҳои статика» самти политехникӣ доштани он мебошад, ки ҳангоми азхуд кардани хонандагон бевосита дар амал татбиқ намудану робитаи физикаро бо техникаву ҳаёт дида метавонанд. Омӯзгор ҳангоми пешниҳоди маводи назариявии статика ва ҳам зимни ҳалли масъалаҳо бояд ба ин ҷиҳатҳо диққати ҷиддӣ диҳад.

Чӣ тавре ки зикр гардид статика, ки мувозинати ҷисмҳо меомӯзад, ҳолати хусусии динамика ба ҳисоб меравад. Ҳамаи ҳулосаҳои он натиҷаи қонунҳои Нютон мебошанд. Омӯзиши статика аҳамияти муҳим дорад. Пеш аз ҳама статика имкон медиҳад, ки шартҳои мувозинати иншоотҳои гуногун, ки мо месозем: иморат, пул (қўпрук), гумбаз, кранҳои борбардор ва ғайраҳо муайян карда шаванд, вале бо ин татбиқи амалии он ба итмом намерасад. Статика имкон медиҳад, ки ба якҷанд саволҳои ба ҳаракати ҷисм тааллуқдошта ҷавоб гардонем. Статика на танҳо шартҳои мувозинати ҷисмҳо муқаррар менамояд, балки мавриди вайрон шудани мувозинат ба кадом самт ҳаракат кардани ҷисмро низ пешгӯӣ мекунад [9, с. 133]. Қайд кардан бамаврид аст, ки статика илми қадимтарин буда, ба татбиқи шартҳои мувозинати ҷисмҳо ҳанӯз дар Юнони Қадим машғул буданд. Пас аз иброи ин андешаҳо ба омӯзиши шартҳои мувозинати ҷисм гузаштан мувофиқи матлаб аст.

Шарти якуми мувозинати ҷисмҳои саҳт натиҷаи қонуни дуҷуми Нютон мебошад. Агар суммаи геометрии қувваҳои ба ҷисм таъсиркунанда баробари сифр бошад ( ), он гоҳ ҷисми саҳт дар ҳолати мувозинат қарор дошта метавонад.

Агар шартҳои иҷро шаванд, ҷисм метавонад дар ҳолати оромии нисбӣ қарор дошта бошад ва ё ростиҳаттаву мунтазам ҳаракат кунад (шитоби хаттӣ ба сифр баробар аст). Агар суръати аввала ба сифр баробар бошад ( ), он гоҳ ҳангоми иҷрошавии шартҳои ҷисм ба пеш ҳаракат намекунад.

Ҳамзамон, ин шарт – шартҳои зарурии мувозинати ҷисми саҳт ба шумор рафта, он барои пурра фаҳмонидани шартҳои мувозинати ҷисм кифоягӣ намекунад. Вақте ки шартҳои қонун мегардад, ҷисм бо шитоби муайяни кунҷӣ гардиш карда метавонад.

Хонандагон дар зинаи аввали омӯзиши физика ба шартҳои дуҷуми мувозинати ҷисмҳои саҳт шинос шуда, ҳолати мувозинати фишангро меомӯзанд. Дар ҳамон чо мафҳуми моменти қувва низ дохил карда мешавад. Ҳангоми омӯзиши фасли механика ин ҳолати мувозинат пурра омӯхта шуда, дар шакли умумӣ пешниҳод карда мешавад: ҷисми саҳт дар ҳолати мувозинат қарор дорад, агар суммаи алгебравии моментҳои қувваҳо нисбати ягон меҳвар ба сифр баробар бошад. (Ин чо доир ба маҷмӯи қувваҳои ҳамворӣ, яъне қувваҳои, ки дар як ҳамворӣ ё ҳамвориҳои параллелӣ таъсир мекунанд, сухан меравад).

Агар шартҳои иҷро шаванд, ҷисм бо суръати кунҷии доимӣ гардиш карда метавонад (шитоби кунҷӣ ба сифр баробар аст), аммо агар суръати кунҷии ибтидоӣ ба сифр баробар бошад ( ), ҷисм гардиш намекунад.

Азбаски ба таври мушаххас ҳосил кардани шартҳои дуҷуми мувозинат танҳо дар асоси муодилаи динамикаи ҳаракати чарҳзании ҷисмҳои саҳт, ки дар физикаи муассисаҳои таҳсилоти миёнаи умумӣ омӯхта намешавад, имконпазир аст, пас ҳосил кардани шартҳои мазкур танҳо тавассути озмоиш ба мақсад мувофиқ мебошад.

Озмоишро бо тасвирҳои геометриву расмҳои алоқаманд намудан мувофиқи матлаб мебарояд. Ҳангоми баррасии масъалаҳои мушаххас, васеъ истифода кардани тасвири геометрии таъсири қувваҳо муфид аст. Озмоиш, нақша, расм бояд ҳамдигарро пурра намоянд.



Дар аксари масъалаҳои статика ба ҳаракати ҷисмҳо (ба ягон самт) ҷисмҳои дигар ҳалал мерасонанд. Масалан, таҷҳизоти навишторӣ (ручка ё қалам)-и дар сатҳи миз қарордошта, ба замин намеафтад, зеро миз ба ин ҳалал мерасонад; қандиле (люстрае), ки бо занҷир ба шифт овехта шудааст, намеафтад, зеро овеза ба он монеъ мешавад ва ғайра. Дар ин мисолҳо мизи ба таҷҳизоти навишторӣ ва овезаи ба қандил таъсиркунанда ҷисмҳои мебошанд, ки ба ҳаракат монеъгӣ мекунанд. Қувваҳои, ки аз ҷониби ин ҷисмҳо таъсир мекунанд, аксар вақт қувваҳои реаксияи робита номида мешаванд. Ҳангоми ҳалли масъалаҳо доир ба боби «Асосҳои статика» бояд ҳамаи қувваҳои ба ҷисм таъсиркунанда, аз ҷумла қувваҳои реаксияи робитагӣ низ ба инобат гирифта шаванд.

Муайян кардани қувваҳои реаксия аксар вақт барои хонандагон душворӣ меорад. Аз ин рӯ, зимни омӯзиши мавзуи мазкур бо хонандагон доир ба ёфтани қувваҳои реаксия машқ кардан муфид аст, масалан, дар ҳолатҳои зерин: тепловоз дар болои релс истодааст; нӯғҳои мила ба подшипникҳо расида меистанд; пул (кӯпрук) дар рӯйи тақягоҳ истодааст; нӯғҳои болори пурбор дар рӯйи деворҳо озодона ҷойгир карда шудааст; тӯб ба риштаи дар девор пайваस्तшуда овезон карда шудааст, зинапоя ба девор фишор меорад ва ғ.

Қувваҳои реаксия ба самти кӯчишҳои амудан (перпендикуляр) равона карда мешаванд, ки дар сурати мавҷуд будани ин ё он робитаи идеалӣ (бе соиш) ба амал меоянд (расми 1, а, б, в, г, д).

Баъзан ба зудӣ нишон додани самти таъсири қувваҳои реаксияи тақягоҳ душвор аст, масалан, самти таъсири қувваи реаксияи часпак (ошиқ-маъшук)-е, ки дар он меҳвари ОА ҷойгир аст ва ба риштаи АВ нигоҳ дошта мешавад (расми 2). Масъалаи мазкурро ба тарзи графикӣ ҳал кардан осон аст, агар ба назар гирем, ки ҳатти таъсири ҳар се қувваи ба меҳвар таъсиркунанда: қувваи вазнинӣ, қувваи чандирии кашиш ва қувваи реаксияи часпак бояд дар як нуқтаи С бурида шаванд, то шартҳои мувозинати мила иҷро гардад: .

Азбаски, вақте ки ҷисм дар ҳолати мувозинат қарор дорад, суммаи моментҳои ҳамаи қувваҳои ба он таъсиркунанда нисбат ба ҳама гуна меҳвари гардиш ба сифр баробар аст, бинобар ин интихоби меҳваре, ки нисбат ба он суммаи моментҳо ҳисоб карда мешавад, ихтиёрӣ аст ва танҳо аз рӯйи шартҳои масъала муайян карда мешавад. Одатан нуқтаи интихоб карда мешавад, ки аз он ҳарчи бештар қувваҳои реаксияи номаълуми тақягоҳҳо гузаранд. Дар ин ҳолат моментҳои ин қувваҳо ба сифр баробар мешаванд ва ҳалли масъаларо хеле содда кардан мумкин аст.

Статика ба амсилаи ҷисми комилан саҳт сарукор дорад. Ҷисми комилан саҳт ҳамчун маҷмӯи ҳаёлан тасвиркардашудаи нуқтаҳои материалӣ фаҳмида мешавад, ки масофаҳои байни онҳо ҳангоми ҳаракат кардани ҷисм ё ба он таъсир намудани ҷисмҳои дигар тағйир намеёбанд. Ин амсила дар худ зиддияти дохилӣ дорад, зеро таҳти таъсири қувваҳои беруна ба ҷисми воқеӣ он деформатсия шуда, байни қисмҳои қувваҳои чандирий ба вучуд меоянд. Агар ин деформатсияҳо хеле хурд бошанд ва дар шартҳои масъала диққатҷалбкунанда набошанд, он гоҳ дар ин навъ масъалаҳо мо метавонем онҳоро ба инобат нагирифта, амсилаи ҷисми саҳти идеалиро, ки комилан ба деформатсия қодир нест, вале дар он қувваҳои реаксия ба вучуд омада метавонанд, истифода кунем.

Татбиқи ин амсила, инчунин ҳама гуна амсилаҳои дигар, аз як тараф, бо хосиятҳои ҷисмҳои воқеӣ ва аз ҷониби дигар, ба мазмуни саволҳои, ки ҷавоб бояд дод, муайян карда мешавад.

Масалан, агар талаб карда шавад, ки қувваҳои реаксияи тақягоҳро дар ҷӯби миёни ду тақягоҳ ҷойгирбуда (расми 3) ҳисоб кунед, он гоҳ амсилаи ҷӯби комилан саҳт имкон медиҳад, ки ин корро ба сомон расонем, зеро системаи муодилаҳои мувозинат бо ду номаълум (қувваҳои реаксияҳои тақягоҳ ва ) ҳалшаванда аст:

Агар ҳамон як ҷӯб дар се тақягоҳ хобад (расми 4), он гоҳ ду муодилаи мувозинат имкон намедиҳанд, ки се қувваи реаксияи номаълуми тақягоҳ, ва муайян карда шаванд:

Аз тарафи дигар, агар ба китфи се нафар одам як болори ҳақиқӣ гузошта шавад, пас вазни ин болор дар байни тақягоҳҳо ба таври муайян тақсим мешавад. Барои ҳисоб кардани ин ҳолати воқеӣ ҷӯб (болор) ва тақягоҳҳо (китфҳо)-ро ҳамчун ҷисмҳои саҳти идеалӣ пиндоштан мумкин нест, бинобар ин деформатсияи онҳо бояд ба эътибор гирифта шавад ва муодилаҳои иловагии марбут ба қувваҳо ва деформатсияҳои, ки ба амсилаи ҷисми саҳти идеалии чандир хосанд, бояд ба назар гирифта шуда, истифода карда шавад: қонуни Гук.

Методикаи ҳалли масъалаҳо доир ба мувозинати ҷисмҳо

Агар тамоми қувваҳои ба ҷисм таъсиркунанда ( $\vec{e}$  давоми ин қувваҳо) дар як нуқта бурида шаванд, он гоҳ суммаи моментҳои ин қувваҳо ба сифр баробар мешавад ва барои ҳалли масъалаҳо одатан истифодаи шартӣ якуми мувозинат кифоя аст.

Суммаи геометрии ду қувваро мувофиқи қоидаи чамъ кардани векторҳо бо усули чамъи параллелограммӣ ё секунҷагӣ ёфтан мумкин аст.

Ҳангоми ҳалли қисми зиёди масъалаҳо аз муодилаи вектории ба муодилаҳои проексияҳои қувваҳо дар тирҳои координатӣ гузаштан лозим аст. Дар системаи ҳамвории қувваҳо чунин муодилаҳо дутоанд:

Мувофиқи истифодаи ин усул аз хонандагон тақозо карда мешавад, ки функсияҳои тригонометриро хуб донанд ва тарафҳои секунҷаро тавассути ин функсияҳо ифода карда тавонанд.

Барои аёнитар тасаввур кардани гуфтаҳои боло, ҳалли якчанд масъалаҳоро муоина менамоем.

Масъалаи 1. Кураи массааш 10 кг ба ресмони дарозиаш 5 м, ки ба шифт амудан (перпендикуляр) насб карда шудааст, овезон аст. Онро аз вазъияти амудӣ ба 2 м майл кунанд (расми 5). Қувваи тарангии ресмон ва қувваеро, ки кураро дар ҳолати моилӣ нигоҳ медорад, муайян намоед.

Ҳал. Ба кура се қувва таъсир мекунад: қувваи вазнинӣ, қуввае ( $e$ ), ки кураро дар ҳолати моилӣ нигоҳ медорад ва қувваи тарангии ресмон. Ибтидои координатаро дар маркази кура ҷойгир мекунем. Тири абсиссаро уфуқан ба самти таъсири қувваи  $e$  ва тири ординатаро амудан ба самти таъсири қувваи  $e$  равона мекунем (расми 5).

Ҳангоми мувозинат суммаи проексияҳои ҳамаи қувваҳо нисбат ба ҳар як меҳвар ба сифр баробар мебошанд:

Проексияи қувваҳоро тавассути модули онҳо ифода мекунем:

Он гоҳ муодилаҳо дар проексияҳо чунин намудро мегиранд:

Ин системаи муодилаҳоро нисбат ба  $e$  ҳал карда, ҳосил менамоем:

аммо

Бинобар ин, мешавад. Аз ин ҷо:

Агар қувваҳои ба ҷисм таъсиркунанда параллел бошанд, он гоҳ барои ҳисоби ҳолати мувозинати чунин ҷисм танҳо қоидаи моментҳо нисбат ба нуқтаҳои, ки тавассути онҳо қувваҳои реаксияи тақягоҳ мегузаранд, истифода кардан кифоя аст.

Масъалаи 2. Болори дарозиаш 8 м ва массааш 100 кг, чӣ тавре ки дар расми 6 нишон дода шудааст, байни ду тақягоҳ ҷойгир аст. Қувваҳои реаксияи тақягоҳҳоро ҳисоб кунед.

Ҳал. Ба болор қувваҳои зерин таъсир мекунанд: қувваи вазнинӣ ва қувваҳои реаксияи тақягоҳҳо ва. Қоидаи моментҳои қувваҳоро нисбат ба тақягоҳҳои А ва В татбиқ мекунем:

Аз ин ҷо:

Дар ҳолати хусусӣ ҳарду шартӣ мувозинатро истифода кардан лозим аст. Чунин ба назар мерасад, ки самтҳои гуногуни меҳварҳо ва нуқтаҳои гуногунро интихоб карда, нисбат ба онҳо моментҳои қувваҳоро ҳисоб кардан имконпазир аст. Дар ин маврид миқдори зиёди муодилаҳо ва қувваҳои ба ҷисм таъсиркунандаро ҳосил кардан мумкин аст, вале ин тавр нест, чунки баъзе муодилаҳои ҳосилшуда натиҷаи муодилаҳои пешина мебошанд. Барои системаи қувваҳои ҳамворӣ аз ду шартӣ мувозинат се муодилаи мустақили зарурӣ ҳосил кардан мумкин аст:

Ин муодилаҳо имкон медиҳанд, ки танҳо се параметри номаълум ҳисоб карда шаванд.

Масъалаи 3. Меҳвари якҷинсаи массааш 0,2 кг дар нуқтаи О-и часпак (ошиқ-машуқ) насб карда шуда, тавассути ресмони АВ дар ҳолати мувозинат нигоҳ дошта мешавад (ниг. ба расми 2). Кунҷи байни ҳалқа ва девори амудӣ ба 45° баробар аст. Модули қувваҳои кашиши ресмон ва реаксияи часпакро ҳисоб кунед.

Ҳал. Ба меҳвар қувваи вазнинӣ, қувваи тарангии ресмон ва қувваи реаксияи часпак таъсир мекунанд.

Нишон додани самти таъсири қувваҳои вазнинӣ ва тарангии ресмон осон аст. Самти таъсири қувваи реаксияи часпак нисбат ба амуд ягон кунҷро ташкил медиҳад, ки хати рости фарогирандаи вектори қувваи ҳатман бояд аз нуқтаи С гузарад. Бинобар ин, гарчанде

қувваҳои номаълум ҳамагӣ дутоянд, барои таърифи онҳо ҳамаи се муодилаи шартӣ мувозинатро навишта, се номаълумро ҳисоб кардан лозим аст:

Аз ин ҷо бармеояд, ки

Модули реаксияи қувваи часпак чунин мешавад:

Қиматҳои ададиро гузошта, ҳосил мекунем:

Барои мустақамкунии маводи омӯхташуда ва мустақилона ҳал кардани масъалаҳо доир ба татбиқи алгоритми ҳалли масъалаҳои боби «Асосҳои статика» ба хонандагон мутолиаи адабиёти [2, 3, 6, 7, 9, 10, 11, 12, 13] ва аз китоби «Мачмуи масъалаҳо аз физика» [8, с. 40] ҳал кардани масъалаҳои №№301, 303, 321, 325, 334 тавсия карда мешавад.

Ҳамин тариқ, тавассути омӯзиши мавзуи «Мувозинати ҷисмҳо. Шартҳои мувозинати ҷисмҳо» дар синфи X хонандагон ба шартҳои мувозинати ҷисмҳо, ки онҳо барои фаҳмидани амали баъзе механизму мошинҳо мусоидат мекунанд, шинос карда мешаванд. Ҳамаи ин ба омӯзиши дурусту амиқи мавод, ташаккулёбии ҷаҳонбинии илмии хонандагон ва рушди тафаккури физикиву мантиқии эшон кӯмак мерасонанд.

#### АДАБИЁТ:

1. Барномаи физика барои мактабҳои таҳсилоти миёнаи умумӣ. – Душанбе: «Матбуот», 2004. – 48 с.
2. Гутман В.И. Алгоритмы решения задач по механике в средней школе: Кн. для учителя/ В.И. Гутман, В.Н. Мощанский. – М.: Просвещение, 1988. – 95 с.
3. Каменецкий С.Е. Методика решения задач по физике в средней школе: Кн. для учителя / С.Е. Каменецкий, В.П. Орехов. – 3-е изд. перераб. – М.: Просвещение, 1987. – 274 с.
4. Кикоин И.К. Физика. Китоби дарсӣ барои синфи 8-уми мактаби миёна / И.К. Кикоин, А.К. Кикоин. – Душанбе: Маориф, 1988. – 256 с.
5. Пёрышкин А.В. Физика. Китоби дарсӣ барои синфҳои 6-7-и мактаби миёна / А.В. Пёрышкин, Н.А. Родина. – Душанбе: «Маориф», 1983. – 328 с.
6. Рахимов Б. Физика. Китоби дарсӣ барои хонандагони синфи 10 / Б. Рахимов, Т. Шукуров, П. Рачабов. – Душанбе: «Матбуот», 2011. – 272 с.
7. Резников Л.И. Методика преподавания физики в средней школе (Механика). Пособие для учителя. / Л.И. Резников, С.Я. Шамаш, Э.Е. Эвенчик. – М.: «Просвещение», 1974. – 240 с.
8. Рымкевич А.П. Мачмуи масъалаҳо аз физика / А.П. Рымкевич. – Душанбе: «Маориф». 1989. – 176 с.
9. Турышев И.К. Преподавание физики в 8 классе / И.К. Турышев, Ю.И. Лукьянов. – М.: Просвещение, 1977. – 191 с.
10. Умаров У.С. Практикуми ҳалли масъалаҳои физикӣ / У.С. Умаров, Г.А. Бобониёзова, У.Х. Рачабов. – Душанбе: ДДОТ, 2018. – 110 с.
11. Умаров У.С. Таълими физика дар синфи X / У.С. Умаров, Г.А. Бобониёзова, А. Сафаралӣ. – Душанбе: ДДОТ ба номи С.Айни, 2015.- 128 с.
12. Умаров У.С., Рачабов У.Х. Татбиқи алгоритми ҳалли масъалаҳо доир ба мавзӯи: «Қонуни бақои импульс» дар синфи X / У.С. Умаров, У.Х. Рачабов // Паёми донишгоҳи омӯзгорӣ. Серия 2. Педагогика ва психология, методикаи фанҳои гуманитарӣ ва табиӣ. №1 (11). – Душанбе: ДДОТ, 2022. – С. 122-132.
13. Усова А.В. Практикум по решению физических задач: Учебное пособие для студентов физико-математических факультетов / А.В. Усова, Н.Н. Тулькибаева. – М.: Просвещение, 1992. – 208 с.
14. Эвенчик Э.Е. Методика преподавания физики в средней школе: Механика. Пособие для учителя / Э.Е. Эвенчик, С.Я. Шамаш, В.А. Орлов. Под ред. Э.Е. Эвенчик. – 2-е изд., перераб. – М.: Просвещение, 1986. – 240 с.

#### МЕТОДИКАИ ОМУЪЗИШИ МАВЗУИ «МУВОЗИНАТИ ЧИСМҲО, ШАРТҲОИ МУВОЗИНАТИ ЧИСМҲО» ДАР СИНФИ X

Дар мақолаи мазкур муаллиф аз натиҷаҳои тадқиқоти гузаронидаашон доир ба методикаи омӯзиши мавзуи «Мувозинати ҷисмҳо. Шартҳои мувозинати ҷисмҳо» дар синфи X-и муассисаҳои таҳсилоти миёнаи умумӣ маълумоти муфассал пешниҳод кардааст. Дар натиҷаи омӯзиш ва таҳлили адабиёти соҳавӣ ва аз таҷрибаи кори худ муаллиф доир ба методикаи омӯзиши мавзуи мазкур ба омӯзгорони физикаи муассисаҳои таҳсилоти миёнаи умумӣ тавсияҳои методии ҷолиб пешниҳод намудааст. Инчунин, дар натиҷаи таҳлили адабиёти илмӣ, методӣ, педагогӣ, психологӣ ва таҷрибаи кори омӯзгорони физикаи як қатор муассисаҳои таҳсилоти миёнаи умумии ҷумҳурӣ ошкор карда шудааст, ки муҳаққиқон доир ба проблемаҳои методикаи омӯзиши бобҳои «Асосҳои кинематика» ва «Асосҳои динамика» мақолаву дастурҳои методиву таълимӣ нашр намудаанд, аммо доир ба методикаи омӯзиши мавзуи «Мувозинати ҷисмҳо. Шартҳои мувозинати ҷисмҳо»-и боби «Асосҳои статика» дар

синфи X кам тавачҷӯҳ зоҳир кардаанд. Доир ба мавзӯи мазкур ба забони тоҷикӣ то ҳол умуман ягон маводи методӣ нашр нашудааст. Бинобар ин, ҳамаи гуфтаҳои болоро ба инобат гирифта, муаллиф методикаи омӯзиши мавзӯи «Мувозинати ҷисмҳо. Шартҳои мувозинати ҷисмҳо»-ро дар синфи X пешниҳод кардаанд. Дар мақола зикр гардидааст, ки тавассути омӯзиши мавзӯи «Мувозинати ҷисмҳо. Шартҳои мувозинати ҷисмҳо» дар синфи X хонандагон ба шартҳои мувозинати ҷисмҳо, ки он барои фаҳмидани амали баъзе механизму мошинҳо мусоидат мекунад, шинос карда мешаванд. Ҳамзамон, омӯзиши мавзӯи мазкур самти политехникиву касбпешрокуни дошта, хонандагон бевосита дар амал татбиқ намудани қонунҳои омӯхташаванда, робитаи физикаро бо техникаву ҳаёт дарк карда метавонанд. Ҳамаи ин ба омӯзиши дурусту амиқи мавод, ташаккули чаҳонбинии илмии хонандагон ва рушди тафаккури физикиву мантикии эшон мусоидат мекунад.

**Калидвожаҳо:** *физика, мувозинати ҷисмҳо, шарт, шартҳои мувозинат, меҳвар, масъала, қувва, қувваи вазнинӣ, статика, моменти қувва, меҳвари гардиш, қувваи реаксия.*

### **МЕТОДИКА ИЗУЧЕНИЯ ТЕМЫ «РАВНОВЕСИЕ ТЕЛ. УСЛОВИЯ РАВНОВЕСИЯ ТЕЛ» В X КЛАССЕ**

В данной статье автором представлена подробная информация о результатах своих исследований по методике изучения темы «Равновесие тел. Условия равновесия тел» в X классе средних общеобразовательных учреждений. В результате изучения и анализа отраслевой литературы и на основе своего опыта работы автор представил учителям физики средних общеобразовательных учреждений интересные методические рекомендации по методике преподавания данной темы. Также в результате анализа научной, методической, педагогической, психологической литературы и опыта работы учителей физики ряда средних общеобразовательных учреждений республики выявлено, что исследователями опубликованы методические, учебные пособия и статьи по проблеме изучения глав «Основы кинематики» и «Основы динамики», а по методике изучения темы «Равновесие тел. Условия равновесия тел» главы «Основы статики» в X классе уделялось мало внимания. Выявлено, что на таджикском языке методических материалов по данной тематике не опубликовано. Поэтому, учитывая все вышесказанное, автор разработал методику изучения темы «Равновесие тел. Условия равновесия тел» в X классе. В статье упоминается, что посредством изучения темы «Равновесие тел. Условия равновесия тел» в X классе учащиеся знакомятся с условиями равновесия тел, что помогает понять и познаться с работой некоторых механизмов и машин. Также изучение данной темы имеет политехническую и профориентационную направленность, учащиеся могут непосредственно применять изучаемые законы, понимать связь физики и техники, физики с жизнью. Все это способствует правильному и углубленному изучению материала, формированию научного мировоззрения учащихся, развитию физического и логического мышления.

**Ключевые слова:** *физика, равновесие тел, условия, условия равновесия, ось, задача, сила, сила тяжести, статика, момент силы, ось вращения, сила реакции.*

### **METHODOLOGY FOR STUDYING THE TOPIC «BODY BALANCE. CONDITIONS FOR BODY EQUILIBRIUM» IN X CLASS**

In this article, the authors provide detailed information about the results of their research on the methodology for studying the topic “Balance of Bodies. Conditions for the equilibrium of bodies” in the 10th grade of secondary educational institutions. As a result of studying and analyzing industry literature and based on their work experience, the authors presented interesting methodological recommendations for teaching physics teachers in secondary educational institutions on this topic. Also, as a result of the analysis of scientific, methodological, pedagogical, psychological literature and the work experience of physics teachers of a number of secondary educational institutions of the republic, it was revealed that researchers have published methodological, teaching aids and articles on the problem of studying the chapters “Fundamentals of Kinematics” and “Fundamentals of Dynamics”, and on the methodology studying the topic “Balance of bodies. Conditions for the equilibrium of bodies” in the chapter “Fundamentals of Statics” in class X received little attention. It was revealed that no materials on this topic have been published in the Tajik language. Therefore, taking into account all of the above, the authors developed a methodology for studying the topic “Balance of Bodies. Conditions for the equilibrium of bodies” in X grade. The article mentions that by studying the topic “Balance of Bodies. Conditions for the equilibrium of bodies” in the Xth grade, students become familiar with the conditions of equilibrium of bodies, which helps to understand and become familiar with the operation of some mechanisms and machines. Also, the study of this topic has a polytechnic and career guidance orientation; students can directly apply the laws they are studying, understand the connection between physics and technology, physics and life. All this contributes to the correct and in-depth study of the material, the formation of students’ scientific worldview, and the development of physical and logical thinking.

**Key words:** *physics, equilibrium of bodies, conditions, equilibrium conditions, axis, problem, force, gravity, statics, moment of force, axis of rotation, reaction force.*

**Маълумот дар бораи муаллиф:** Умаров Умар Сулаймонович – дотсенти кафедраи методикаи таълими физикаи Донишгоҳи давлатии омӯзгории Тоҷикистон ба номи Садриддин Айни. Суроға: 734003, Ҷумҳурии Тоҷикистон, шаҳри Душанбе, ноҳияи И. Сомони, хиёбони Рудаки 121. Тел.: (+992) 933949328. E-mail: kurch66@mail.ru

**Сведения об авторе:** Умаров Умар Сулаймонович – доцент кафедры методики преподавания физики Таджикского государственного педагогического университета имени Садриддина Айни. Адрес: 734003, Республика Таджикистан, город Душанбе, район И. Сомони, проспект Рудаки 121. Тел.: (+992) 933949328. E-mail: kurch66@mail.ru.

**Information about the author:** Umarov Umar Sulaymonovich – docent of the Department of Physics Teaching Methods of the Tajik State Pedagogical University named by S. Aini. Address: 734003, Republic of Tajikistan, Dushanbe city, I. Somoni district, Rudaki Avenue 121. Tel.: (+992) 935949328. E-mail: kurch66@mail.ru.

## HOMEWORK ASSIGNMENTS SHOULD BE SMART

*Lutfulloeva Parvina, Khamidova Musalam.*

*Research Institute for Educational Development named after Abdurrahman Jami  
of the Academy of Education of Tajikistan*

The negative effects of homework are well known. They include children's frustration and exhaustion, lack of time for other activities, and possible loss of interest in learning. Many parents express their disappointment about homework assignment;



They feel angry about it as having to play the role of enforcer and worry that they will be criticized either for not being involved enough with the homework or for becoming too involved. Many parents feel like they're going through school a second time around as they sit down with their children each night and help with their homework.

**How much homework is too much? Let's deal with the tables given below.**

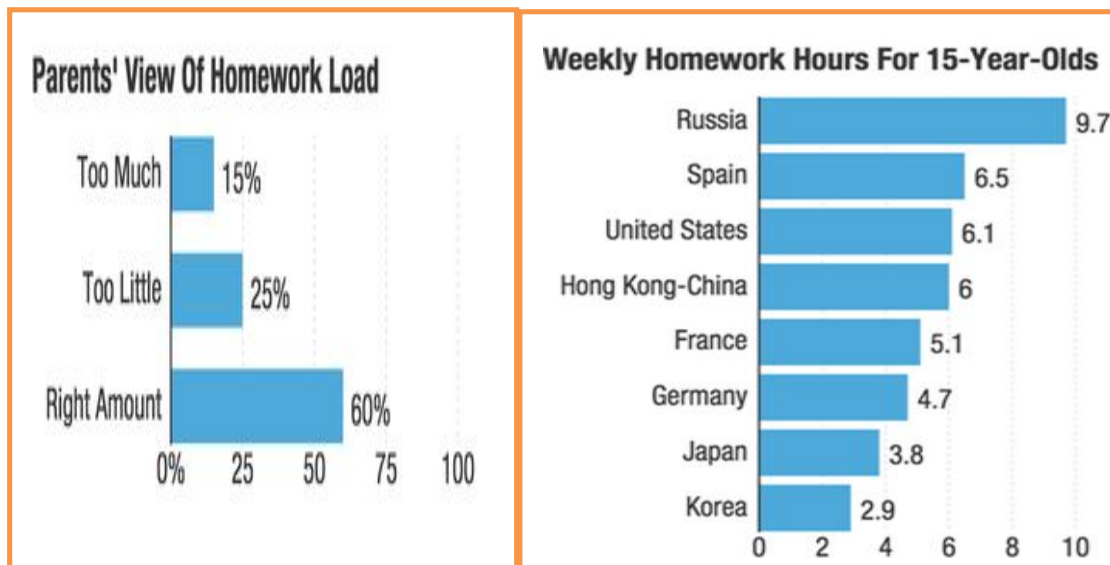

**Source:** *Met Life Survey of the American Teacher, The Homework Experience, 2007. LA Johnson/NPR*

The average Australian 15-year-old spends six hours a week doing their homework. A recent Australian Childhood Foundation survey found that 71 per cent of Australian parents feel like they

don't spend enough quality time with their children, because they spend too much time running the household or helping with homework

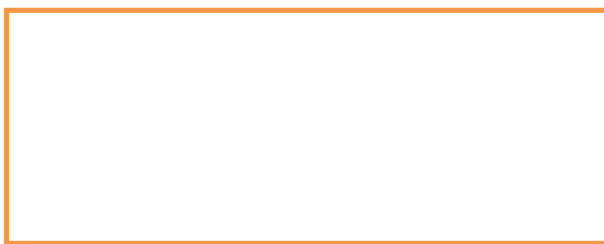

When the child is battling with homework why should parents stop helping their child with it?

It is a responsibility of either teacher or the parents to educate the child all roundly. Parents will be parents.



*Surely, house is the first learning environment for the child and parents are the first teachers.*

There is a need for discussion regarding homework; especially in our country where English is not a local language of instruction and where instruction is limited to two or three lessons a week. A scientist Vatterott (2010) identified five characteristics of a good determined homework. They are: *purpose, efficiency, ownership, competence, and aesthetic appeal*. It is necessary that teachers think about its purposefulness, consider how well it encourages learners to become self-directed (Blaz 2006), how well it listens to the students' wishes (Cushman 2010). Elena Vasilevna an honoured teacher of Russian federation (RF) points study 20 subjects out that student should be loaded with the homework assignment taking into consideration its purposefulness (19. 02. 2020). Laura Loder Bushel, a teacher trainer at the University of Switzerland tries to give some examples from perspectives of teachers, learners and parents.



In the eastern German speaking part of Switzerland a student starts learning German Language from the second and the third grade for two or three 45-minute lessons a week and continues like this until the students are finished with the secondary school. It is just the English teacher who teaches majority of subjects and so he is in charge of all homework. Moreover, subject-specialist teachers cannot finish English at the math lesson-because the English lesson is over. Thus, in such

cases subject-specialist teachers might have general homework routine to let learners know what has to be done on which days.

What's most remarkable about homework? Homework builds character or teaches good study habits. The idea that after-school assignments promote self-discipline, responsibility, independence, and the like might be described as an urban myth except for the fact that it's widely accepted in suburban and rural areas, too.

I think, homework is assigned on a regular basis -- which is to say, it's assigned irrespective of who the kids are, what they need, or what's being taught. It's not as though most teachers determine that a certain lesson really needs to continue after school is over because meaningful learning is so likely to result from such an assignment that it warrants the intrusion on family time. In other words, homework in most schools isn't limited to those occasions when it seems appropriate and important.

Teachers state that homework assignment enables the learners to organize their studying and to learn how to learn. It makes the learners, become independent ones. *Homework assignments should not just be collected spontaneously.*



It should make students be able to use it in true to life situations. We had better to follow 'every day's homework assignment' policy with different tasks for different learners.

Learners think that self-creative home task that follows up on the material taken says a lot states Cushman (2010, 77). With older students individual mind map, writing some questions to the text read, vocabulary memorizing games, writing true, false questions homework assignment is a great importance. Parents think that homework assignment means a lot.

Children love to do their homework taking it somewhere else. For example, some learners love discussing the homework on the way back home, while playing games.



They prefer working somewhere like lying on the bed for a bit self-determination.

Homework assignment also includes higher quality instruction, greater achievement motivation and better skill levels. Time spent on homework should be appropriate to the child's grade level. When assigning homework, your child's teachers may struggle to create a balance at this age between ability, task

difficulty and feedback. Unfortunately, there are no simple guiding principles.

**In first through third grade**, students should receive one to three assignments per week, taking them no more than fifteen to twenty minutes.

**In fourth through sixth grade**, students should receive two to four assignments per week, lasting between fifteen and forty-five minutes. At this age, the primarily goal of homework is to help student develop the independent work and learning skills that will become critical in the higher grades.

**In seventh through ninth grade**, students receive three to five sets of assignments per week, lasting between forty-five and seventy-five minutes per set.

**In the upper grades**, the more time spent on homework the greater the achievement gains.

**The students of high school** will receive four to five sets of homework per week, taking them between seventy-five and 150 minutes per set to complete.

It is not surprising to assign the homework at least three quarters of the time at the **older age levels, in college preparatory classes and vocational training classes.**

Furthermore, homework is always assigned. Thus at any age, homework may indicate our academic expectations of children.

It is important as one of several influential factors in school success. Thus, students who devote time to homework are probably on a path to improved achievement.

Don't use homework as a punishment or reward can work as palliatives. Don't assign a lot of homework when the pupils are not behaving well.

Don't give extra marks for those who do the exercises. One or the other attitude can make the pupils think of homework as good or bad. Students do not think te homework as an important or challenging activity that helps their learning process.

Try to introduce homework as a systematic activity, pupils start to make it a habit, and they don't seem pressured doing it.



Learners need to be aware why they don't do homework, and take the responsibility for it. Learners' homework means a lot as it involves the learners towards self-esteem and self-independency.

**In conclusion**, We believe that the pupils' interest in homework will depend on the effort in planning, presenting, and working with it. *Homework assignments should not just be collected spontaneously.* It should make students be able to use it in true to life situations. We had better to follow 'every day's homework assignment' policy with different tasks for different learners.

The idea was stated by Vatterott in 2010, too. Pupils' habits reflect the teacher's attitudes.





## REFERENCES:

1. Blaz, D 2006. Differentiated instruction: A guide for foreign language teachers. Larchmont, N.Y: Eye on Education.
2. Cushman, K. 2010 Show us what homework's for. Educational leadership 68(1): 74-78.
3. Lee J. F., and K.W. Pruitt. 1979. Homework assignments: Classroom games or teaching tools? Clearing house 53(1): 31-35.
4. Bennett, Sara, and Nancy Kalish. The Case Against Homework: How Homework Is Hurting Our Children and What We Can Do About It (New York: Crown, 2006).
5. Vatterott, C.2010. Five hallmarks. Educational leadership 68(1): 10-15.
6. Vatterott, Cathy. "There's Something Wrong With Homework." *Principal*, January-February 2003: 64. Available at: <http://www.naesp.org/ContentLoad.do?contentId=659>.
7. Kralovec, Etta, and John Buell. *The End of Homework: How Homework Disrupts Families, Overburdens Children, and Limits Learning* (Boston: Beacon Press, 2000).
8. Laura Loder Bushel, Switzerland. English Homework: What makes sense? English Teaching Forum Volume 54. #3. 2016.

## СУПОРИШИ ВАЗИФАИ ХОНАГӢ БОЯД МАҚСАДНОК БОШАД

Мақолаи мазкур дар бораи паҳлуҳои асосии супориши вазифаи хонагӣ ва хусусияти ҳосилчироии он маълумот дода, дар бораи аҳамияти он маълумот медиҳад.

Муаллифони мақола кӯшиш ба харҷ додаанд, ки дар бораи шумораи машқҳои вазифаи хонагӣ барои синфҳои алоҳида, моҳияти ба назаргирии **синну сол ва қобилияти хонанда**, аҳамияти ҳосилчироии машқҳо барои вазифаи хонагӣ ва нақши онҳо дар омӯзиши фанни забони англисӣ бо овардани далелҳо **ҷой диҳанд**.

Зимни равшанӣ андохтани ба паҳлуҳои муҳими мавзӯ оид ба истифодаи сарфаи вақти ҷудошуда барои иҷроиши вазифаи хонагӣ дар қолҷӯҳо ва дар муассисаҳои олии низ мулоҳизаронӣ қарда шудааст.

Хулоса қарда мешавад, ки дар таълими забони англисӣ муайян намудани вақти супориши вазифаи хонагӣ масъалаи муҳим буда, мо омӯзгоронро водор месозад, ки истифодаи чунин тарзи таълими босалоҳият ба ташаккули малақаҳои амалӣ равона шуда ба саволҳои: "Хонанда чӣ қор қарда метавонад?" "Хонанда қадом амалҳоро иҷро қарда метавонад?" ҷавоб медиҳад.

**Қалидвожаҳо:** шумораи машқҳои вазифаи хонагӣ, паҳлуҳои асосӣ, синну сол ва қобилияти хонанда, муассисаҳои миёнаи умумӣ, қолҷӯҳо ва муассисаҳои олии, аҳамияти тайин намудани вазифаи хонагӣ, шумора, назорат, вазифаи волидайн.

## ДОМАШНИЕ ЗАДАНИЯ ДОЛЖНЫ БЫТЬ ЦЕЛЕНАПРАВЛЕННЫМИ

В данной статье речь идёт об основных направлениях домашнего задания, о спецификах выполнения и его роли.

Авторы дают ясность о количестве домашних заданий для каждого класса, учитывая их возраст и способность в изучении английского языка.

При выяснении основной мысли темы, относящейся к использованию выделенного времени для выполнения домашнего задания, широко обсуждаются вопросы о количестве домашних заданий, о важности домашнего задания, учёт возрастных способностей ученика в средних общеобразовательных учреждениях, колледжах и ВУЗ - ах. Приводятся примеры об ответственности родителей за контроль ребенка.

Делается вывод, что в изучении английского языка определение времени для выполнения домашнего задания является важной задачей, что отвечает на вопросы «Что может делать ученик?» и «Какие задания он может выполнять?» в результате самостоятельного изучения, что требует методика преподавания языка современного мира.

**Ключевые слова:** количество домашних заданий, важность домашнего задания, учёт возраста и способность ученика, средние общеобразовательные учреждения, колледжи и ВУЗы, ответственность родителей за контроль ребенка.

**Маълумот дар бораи муаллиф:** Лутфуллоева Парвина – номзоди илмҳои педагогӣ, муовини директори Пажухигоҳи рушди маориф ба номи А. Ҷомии АТТ

Ҳамидова Мусалам - омӯзгори калони кафедраи методикаи таълими фанҳои гуманитарии МДДҶТИБКСМ

**Сведения об авторах:** Лутфуллоева Парвина - кандидат педагогических наук, заместитель директора Института развития образования имени А. Джамии АОТ

Ҳамидова Мусалам - старший преподаватель кафедры методики преподавания гуманитарных предметов МДДЖТИБКСМ

Information about the author: *Lutfulloeva Parvina* - Candidate of Pedagogical Sciences Deputy Director of Institute for Educational Development named after A. Jami AET  
*Khamidova Musalam* - Senior Lecturer, Department of Teaching humanitarian Subjects MDJTIBKSM

ТДУ:802.0+809.155.0

## СОХТОРИ КАЛИМАҲОИ ТАКРОРӢ ДАР ЗАБОНҲОИ АНГЛИСӢ ВА ТОЧИКӢ

Чамшиедов П. Раҳимова Ш. Д.

Донишгоҳи байнанмилалӣ забонҳои хориҷии Тоҷикистон  
ба номи Сотим Улуғзода

Забон дар инкишофи пайваста қарор дошта, такмил ёфта, ғанӣ гардида, зимнан, тағйироти назаррас дар луғати забон ба амал меоянд. Дар ин росто, воситаи муҳимтарини пуррашавии таркиби луғавии забон ва шартӣ асосии фаъолияти ҳар гуна забони табиӣ калимасозӣ махсуб мешавад. Забони муосири англисӣ бо қобилияти калон ба ташаккули воҳидҳои нави луғавӣ фарқ карда, дорои усули гуногуни калимасозӣ мебошад. Бо зоҳир кардани дараҷаи баланди фаъолиятнокӣ, роҳу усули калимасозӣ низ сатҳи гуногуни самаранокиро нишон медиҳанд.

«Усули чуфтсозӣ, – ба ақидаи Н.В. Солнтсева, – ҳамчун воситаи оммавӣ то замони пайдоиши калимасозӣ ва калимасозии аффиксалий пайдо шуда, мавриди истифода қарор гирифтааст» [11, с. 78]. Редупликатсия дар забони англисӣ мавзӯи таваччуҳи калони забоншиносон ба ҳисоб рафта, ба ин масъала қорҳои зиёде бахшида шудааст, аммо ба таърифи мафҳум, нақш ва вазифаҳои редупликатсия дар забони англисӣ муносибатҳои гуногун мавҷуданд.

Дар фаҳмиши оддитарин, редупликатсия аз калимаи латинии «reduplicatio» (чуфтшавӣ) гирифта шуда, маънои такрор, чуфтшавии реша ё калимаи том ҳамчун усули калимасозӣ, ташаккул додани шаклҳои грамматикӣ, воҳидҳои фразеологиро дорад, масалан, *hoity-toity* – мағрур, *shilly-shally* – беазм.

Барои дарк ва фаҳмидани редупликативҳои англисӣ аксар вақт аниқ донишҷӯи тарҷумаи ҷузъҳои алоҳидаи он ё гумони забониро зоҳир қардан нокифоя буда, танҳо донишҷӯи маънои томи калима тобишҳои маъниҳои он имкон медиҳанд, ки маънои зарурӣ фаҳмида шуда, арзиши баён нигоҳ дошта шавад.

Дар забони муосир калимаҳои сершумори редупликатсионие мавҷуданд, ки фаҳмиширо аз сабаби ғайримӯқаррарӣ будани роҳу усули калимасозӣ душвор мегардонанд. Калимҳои дорои ҳичоҳи такроршаванда ё дучандшавӣ мураккабтар ба андозаи гуногун дар ҳамаи забонҳои ҷаҳон мавҷуданд. Онҳо дар забони англисӣ низ ҷойгоҳи назаррасро ишғол менамоянд, аз ин рӯ таҳлили чунин калимаҳо аз аҳамияти назаррас мебошад.

Якчанд роҳу усули вожаҳои мавҷуд аст:

1) калимасозӣ – пайванд қардани ду ё зиёда калимаҳо барои ташаккул додани калимаи нав;

2) конверсия – ташаккул додани калимаҳои нав аз калимаҳои, ки ба ҳиссаи дигари нутқ тааллуқ дошта, иловаҳои аффиксҳо (пешоянду пасояндҳо)-ро надоранд. Бо кумаки конверсия асосан исмҳо аз феълҳо, феълҳо аз исмҳо ва феълҳо аз сифатҳо ташаккул меёбанд;

3) истифодаи аффиксҳо – ташаккул додани ҳичоҳи нав аз асосҳои калимаҳои мавҷуда бо кумаки пешояндҳо ва пасояндҳо. Донишҷӯи маъниҳои пешояндҳо ва пасояндҳо ба муайян қардани маънии калимаҳои ношиносе, ки бо кумаки онҳо аз калимаҳои нав ташаккул ёфтаанд, кумак мекунад.

### 1. Редупликатсияи сермаҳсул.

Сермаҳсулии ин ё он навъи редупликатсия аз хусусиятҳои сохти морфологии забон вобаста мебошад. Дар баробари ин, сарфи назар аз мавҷудияти навъҳои гуногуни дучандшавӣ, бартарияти редупликатсияи аффиксалий нисбат ба намудҳои дигари редупликатсия шубҳае надорад. [12, с.308]. Барои забони таҳлилии англисӣ, ки бо такрорҳои кофиядор ва аллитератсионии асосҳои решагӣ фарқ мекунад, амсилаҳои сермаҳсули дучандшавии ҳичогӣ ва решагӣ хос мебошанд.

Дар забони англисӣ ду гурӯҳҳои асосии редуликатҳо: дорои аблаут ва қофиядорро фарқ мекунад. Гурӯҳи аввали редуликатҳо дар заминаи ивазшавии садонокҳои решагӣ *tip-top* – аввалиндарача; *knick-knack* – чизи нокора ташаккул меёбанд.  $CV_1C - CV_2C$  – ивазшавии садонокҳо дар таркиби як морфема мебошад, ки аксар вақт ба сифати флексияи дохилӣ амал мекунад. Одатан, садонок дар калимаи ивазшаванда ҳамчун садонокӣ баланд, ва садонокӣ минбаъда садонокӣ паст номида мешавад. Ин намудҳо овозтақлидкуниро дар бар мегиранд, яъне овозҳо моҳиятан ягон чизро ифода мекунад, аммо маънии ин ду унсурҳо бо фарқият дар андоза, вазн, баландӣ ва ғайра тақсим шудааст. Дар ҳолатҳои дигар овозтақлидкуни вучуд надошта, ду унсур аз манбаъҳои гуногун гирифта мешаванд. Масалан: *chit-chat* – сафсатафурӯшӣ; *see-saw* – арғунчак, ларзишҳо [16, с.51].

Гурӯҳи дуюми редуликатҳо дар заминаи, аз қабилӣ: *killer-diller* – *шахси қолиб* қофия ташаккул дода мешаванд.  $C_1VC - C_2VC$  – ҳамсадои ибтидоӣ бо ҳамсадои дигар иваз мешавад. Дар ин намуд ҳарду унсур дорои маънӣ буда, аз калимаҳо ё морфемаҳои гуногун ташаккул ёфта метавонанд, ки дорои маънии гуногун мебошанд. Масалан: *bow-wow* – тақлиди аккосзании сағ, *nitwit* – аблах, соддалавх.  $VC - C_1VC$  – ҳамсадои ибтидоӣ дар қисми аввал вучуд надошта, аммо дар қисми дуюм пайдо мешавад. Масалан: *ill-will* – конференсия; *itsy-bitsy* – хеле хурд [16, с.51].

Мутобиқи вазифаи номинативӣ редуликативҳоро дар забони англисӣ инчунин ба ду гурӯҳ тақсим кардан мумкин аст. Дар қисми аввал тақрор ҳамчун усули ташаккулёбии калимаҳои оммафаҳм бо маънии нав мебошад: *boogie-woogie* «буғи-вуги» Дар қисми дуюм бошад, тақрор вазифаи услубшиносиро зимни нигоҳ доштани маънӣ иҷро мекунад. Дар гурӯҳи дуюм шаклҳои кӯдаконаи коннотатсияҳои хурдкунада *handsy-wandsy* «дастча» ва калимаҳо бо коннотатсияи киноягӣ *thriller-diller* «бестселлер» вучуд доранд [21, с.206].

Забони таҳлили англисӣ дар раванди ба вучуд овардани редуликатҳо ба морфемаҳои решагӣ ё калимаҳои бутун асос меёбад. Усули мазкур хеле соддатар ва табиитар ва, дар айни замон, хеле сермахсултар назар ба усули аффиксалӣ ба шумор меравад. Дар ин бобат забоншинос Н.В. Солнтсева возеҳан қайд кардааст, ки: «Усули дучандкунӣ ҳамчун воситаи оммавӣ пеш аз пайдоиши калиматашаккулдиҳӣ ва калимасозии муосири аффиксалӣ пайдо шуда, мавриди истифода қарор гирифта буд» [20, с.76].

## 2. Редуликатсияи сабабнок ва бесабаб

Дар луғатномаҳои ҳамаи забонҳо ҳам редуликатсияи сабабнок, ҳам редуликатсияи бесабаб мавҷуданд. Редуликатсияи сабабнок аломати мавҷуда («сабабноккунанда»)–ро тақрор карда, редуликатсияи бесабаб аз ҳеҷ гуна аломат ташаккул наёфта, дар ҳолати умумӣ ҳамчун падидаи сатҳӣ чудо карда мешавад.

Таносувби ин ду синфи калимаҳо вобаста ба забон фарқ мекунад, аммо дар доираи муайян боқӣ мемонад: дар миёни шумораи умумии калимаҳои редуликатсияшуда ҳамчун редуликатсияҳои сабабнок аз як то сеяк ҳиссаи он қарор мегирад. [18, с.342].

**Редуликатсияи сабабнок** ҳамчун механизми калимасоз амал мекунад, ки, ба монанди аффиксатсия, бо параметрҳои зерин тавсиф мешавад:

- 1) калимаи ибтидоии редуликатсиянашуда ба кадом синфи грамматикӣ (ҳиссаи нутқ) мансуб аст;
- 2) калимаи бадастомадаи редуликатсиянашуда ба кадом синфи грамматикӣ (ҳиссаи нутқ) мансуб аст;
- 3) кадом маъно калимаи ибтидоӣ ва бадастомадаро фарқ мекунонад [15, с.83].

Аён аст, ки аз нуктаи назари ин параметрҳо ҳар гуна чуфт – «калимаи ибтидои редуликатсиянашуда», «калимаи бадастомадаи редуликатсияшуда»–ро ба яке аз чор навъи зерин нисбат додан мумкин аст:

- 1) Ҳарду калима ба синфҳои гуногуни грамматикӣ мансубанд, аммо дорои ягон хел тафовути махсуси маъноӣ намебошанд, ба ибораи дигар, редуликатсия ҳамчун усули ташаккул додани калимаҳои синфи дигари грамматикӣ, яъне ҳамчун вербализатор (феллсоз), адъективизатор (сифаткунанда), субстантиватор (асосноккунанда) ва ғайра истифода мешавад;

2) Ҳарду калима ба синфҳои гуногуни грамматикӣ мансуб буда, бо маънои барои шаклҳои редуликатсияшуда хос фарқ мекунад;

3) Ба сифати чунин маъно, пеш аз ҳама, намудҳои гуногуни сершуморагӣ буда метавонанд (яъне калимаи редуликатсияшуда дорои маънои сершуморагӣ буда, калимаи редуликатсиянашуда бошад, дорои маънои сершуморагӣ намебошад);

4) Ҳарду калима ба синфи грамматикӣ мансуб буда, бо маънои махсус барои редуликатсия фарқ мекунад (масалан, аз феъли муқаррарӣ феъли мултипликативӣ ташаккул меёбад);

5) Ҳарду калима ба як синфи грамматикӣ мансуб буда, дорои фарқи махсуси маъноӣ намебошанд, яъне моҳиятан дар бораи чуфти муродифе ҳарф задан мумкин аст, ки чӯзҳои он танҳо бо мавҷудияти редуликатсия дар сатҳи шакл фарқ мекунад [15, с.70].

Ҳамчун **редуликатсияи бесабаб** мо редуликатсияро меномем, ки дар он корреляри (ҳамбастаи) муносиби редуликатсиянашуда вучуд надорад. [6, с.5].

Ҳамчун объекти редуликатсияи бесабаб воҳидҳое ба шумор мераванд, ки ба салоҳияти морфология дар фаҳмиши муқаррарии он дохил намешаванд. Калимаи редуликативӣ, ки дорои асоси сабабноққунанда намебошад, аз як морфема иборат мебошад, аз ин рӯ, аз нуқтаи назари морфология, он як воҳиди тақсимнашаванда махсус мешавад.

Инкишофи нобаробари редуликатсия дар забонҳои гуногун метавонад бо таносуби гуногуни сабабноқӣ ва бесабабӣ, тавлидшавандагӣ ва бозтавлидшавандагии калимаҳо алоқаманд бошад. Дар забонҳои навҳои гуногун қувваи ин тамоюл айн аст. Бартари тамоюли яқум (забон бо агглютинатсия) метавонад сермахсулии редуликатсияро ангезиш диҳад, бартари тамоюли дуум (дар забонҳои дорои флексия) бошад, инкишофи онро маҳдуд намояд.

### 3. Редуликатсияи хусусӣ

Намудҳои хусусии редуликатсия ҳамчун навҳои редуликатсияҳое муайян карда шудаанд, ки на барои ҳамаи забонҳо хос мебошанд. Яке аз чунин намудҳои редуликатсияҳое, ки ба забонҳои дорои сохти таҳлилӣ хос мебошанд, редуликатсияи  $S(c)hm$  махсус мешавад. Ҳамчун мисоли равшани истифодаи редуликатсияи мазкур инҳо мебошанд: *fancy shmancy* аз *fancy*, ва *bagel shmagel* аз *bagel*. Тавре дар луғатномаи англисии Оксфорд тасдиқ карда мешавад, ин равандро забони англисӣ аз калимаҳои сершумори яҳудие гирифтааст, ки бо  $s(c)hm$  сар шуда, дорои маъниҳои манфӣ мебошанд [28, с. 910]. Гарчанде ки на ҳамаи ҳомилони забони англисӣ редуликатсияи *shm*-ро фаъолона истифода мебаранд, он ба барои тамоми онҳо маълум буда, ҳақиқатан, дар васоити маъруфи ахбори омма аксар вақт мавриди истифода қарор мегиранд.

Ин шакли редуликатсияе мебошад, ки дар он калимаи асли ё ҳичоҳи (асоси) аввалини он редуликатсия шуда, зимнан, дар аввали ин калима *shm*– гузошта мешавад, ки баъзан ҳамчун *schm*– талаффуз мешавад. Редуликатсияи  $sh(c)m$  ба калима тобиши маҷозӣ дода, эътиборро хеле паст мекунад, аммо истифодаи чунин калима дорои хусусияти таҳқиққунанда ё пастзананда намебошад.

Хусусиятҳои фонологии редуликатсияи  $s(c)hm$  [24, с.32]:

1. Калимае, ки бо як ҳамсадо сар мешавад, иваз карда мешавад  $shm$ – (*table-shmable*).

2. Калимаҳои англисӣ, ки бо 2 ва зиёда аз он ҳамсадоҳо сар мешаванд, дорои вариантҳои бештари тағйирёбӣ мебошанд: баъзеи онҳо, агар имкон бошад, ҳамсадои аввалинро иваз мекунад (*breakfast shmreakfast*), дигариҳо ҳамаи ҳамсадохоро иваз мекунад (*breakfast shmeakfast*).

3. Ба калимаҳои англисӣ, ки бо садонокҳо сар мешаванд,  $s(c)hm$  ба аввали редуликант пайваст шуда, калимаи аслиро тағйир намедиҳад (*orange shmorange*);

1. Баъзеи онҳо ҳичоӣ зададор, на ҳичоӣ аввалро иваз мекунад (*incredible inshmedible*).

4. Редуликатсияи  $s(c)hm$  дар калимаҳое тағйир меёбад ва ё аз он канорагирӣ карда мешавад, ки аллақай бо  $s(c)hm$  сар мешаванд – (*shmuck shmuck*).

5. Аксари калимаҳое, ки бо *sh*– сар мешаванд, ба ҷои  $s(c)hm$ – *sm*-ро истифода мебаранд (*Ashmont Smashmont*).

### 4. Ономапоея ҳамчун нави махсуси редуликатсия

Тақлиди овозӣ (ономатопея, идеофон) ин калимае мебошад, ки барои тақлид кардани овозҳои воқеияти атроф бо истифода аз воситаҳои забон хизмат мекунад [10, с.109].

Олимон – забоншиносони пешина тамоми луғати овозтасвиркунандаро аксар вақт ба таври ғайри тафриқавӣ баррасӣ мекунанд. Дар ҳоле ки низом аз ду зернизом иборат мебошад:

- овози рамзӣ (бо денотати ғайриакустикӣ);
- овозтақлидкунӣ (бо денотати акустикӣ).

Дар таърихи омӯзиши овозтақлидкунӣ дар забони англисӣ се марҳиларо фарқгузори кардан мумкин аст:

1) Марҳилаи аввал таҳқиқотҳо пешинаеро дар бар мегирад, ки аксаран дорои хусусияти тавсифӣ дошта, зимнан, маводи васеи забониро (К. Вечвуд, Ф. Мюллер, А. Суит, Э. Партрич ва дигарон) пешниҳод менамоянд. Дар ин марҳила баъзе кӯшишҳо ба чамъбасти маводи далелӣ карда мешаванд, аммо онҳо, асосан, бо муайян кардани баъзе унсурҳои умумии маънӣ барои таркибҳои алоҳидаи забонҳо маҳдуд мешаванд. Аксарияти муҳаққиқони пешинаи тақлиди овози англисӣ байни ономатопея ва овозрамзӣ фарқ намегузоранд.

2) Марҳилаи дуюм кӯшишҳои таҳияи таснифи луғати овозтақлидкуниро дар бар мегирад. Вариантҳои сершумори таснифи луғати тақлиди овозӣ мавҷуданд, аммо ҳамаи онҳоро дар ду самти асосӣ маҳдуд кардан мумкин аст:

- а) аз рӯи унсурҳои умумии сохторӣ ва сифатҳои акустикӣ овозҳо [8, с.15];
- б) аз рӯи манбаъҳои овозҳо [9, с.86].

3) Марҳилаи сеюм ҳадгузориҳои ниҳии таҳқиқот (ҳадгузориҳои овозрамзӣ); низомбандии маводи чамъоваришудаи забонӣ бо ҷалби маълумоти акустика; таҳқиқоти аввалини гунашиносии тақлиди овозӣ дар забонҳои ғайрихешутабор; кӯшишҳои таҳлили истифодаи калимаҳои овозтақлидӣ дар матн; кӯшишҳои таҳқиқи ҷомеашиносии овозтақлидҳоро дар бар мегирад [8, с.22].

Бояд қайд кард, ки калимаҳои тақлиди овозӣ ба шумори нидоҳо мансуб медонанд. Ҳамин тавр, дар луғатномаҳои тафсири тақлиди овозӣ ба таври ҷиддӣ аз нидоҳо ҳадгузори карда намешаванд: ё бо аломати «нидо» таъмин карда мешаванд, ё бо онҳо дар як моддаи луғатномавӣ муттаҳид мешаванд. Сарфи назар аз он, ки ҳам нидоҳо, ҳам калимаҳои тақлиди овозӣ аз ҷиҳати морфологӣ аморфӣ (бешакл) мебошанд, аз ҷиҳати синтаксисӣ он ба таври кофӣ мустақил буда, як навъ дар канор, дар нӯг дар низоми луғавию маъноӣ қарор доранд, фарқиятҳои назарраси функционалие вучуд доранд (нидоҳо ва овозтақлидҳо бо мақсадҳои комилани гуногуни синтаксисӣ истифода мешаванд), ки бо фарқи маъноӣ ва семиотикӣ муайян шудаанд. [23, с.410].

Миёни нидо ва овозтақлидкунӣ якҷанд фарқи муҳим мавҷуданд:

а) Нидоҳо, чун қоида, дар грамматика ҳамчун ҳиссаи мустақили нутқ муайян шуда, калимаҳои тақлиди овозӣ бошанд, ҳиссаи мустақили нутқ ба шумор намераванд.

б) Нидоҳо ин калимаҳое мебошанд, ки бевосита ҳиссиёт ва иродаро ифода намуда, онҳоро номбар намекунанд. Ҳосияти нидоҳо аз ифодаи доираи хеле гуногун ва баъзан хеле рангоранги ҳиссиёт, аксар вақт ба таври кутрӣ муқобил, иборат буда, бо он муайян мешавад, ки дар татбиқи маъниҳои луғавии онҳо заминаи забонӣ, вазъияти нутқ, оҳанг, имову ишора, инчунин киёфабозӣ нақши муҳим мебозанд. [22, с.74]. Чунин калимаҳои тақлиди овозӣ ба монанди sock-a-doodle-doo, bow-wow на эҳсос на ҳиссиётро ифода намекунанд, балки тақлидҳо ба садоҳои мушаххаси табиӣ ба шумор мераванд.

в) Ҳиссиётро ифода карда, аммо онро номбар накарда, нидоҳо одатан ба шарҳу тавзеҳи ба он пайваста ниёз доранд. Дар ҳоле ки калимаҳои тақлиди овозӣ падидаи комилан мушаххаси олами берунаро ифода карда, усулан, бидуни шарҳу тавзеҳ низ фаҳмо ва равшан мебошанд.

г) садодиҳии ашё ва падидаҳои табииро ифода карда, калимаҳои тақлиди овозӣ бар хилофи нидоҳо дорои маънии муайяни луғавӣ мебошанд.

д) калимаҳои тақлиди овозӣ дар калимасозӣ ба таври васеъ истифода мешаванд. Сермаҳсулии нидоҳо аз нигоҳи калимасозӣ назаррас намебошад.

е) дар аксарияти ҳолатҳо калимаҳои тақлиди овози аъзои ҷумла ба шумор мераванд.

Таҳқиқот аввалини муҳим оид ба масъалаи тақлиди овозӣ дар забони англисӣ дар охири асри XIX – аввали асри XX ба нашр расидаанд. Калимаҳои англисии овозтақлидӣ таваҷҷуҳи олимони забоншиносонро бо якҷанд омилҳо ба худ ҷалб менамоянд [4, с.200]:

1. бештар эксплицитӣ (равшан) будани онҳо назар ба аксари забонҳои дигар, аз сабаби шумораи қиёсан начандон калони флексияҳо ва воҳидҳои аффиксалӣ;

2. сермахсулии баланди усули конверсионии калимасозӣ, ки ин ба гузариши овозтақлидҳо аз ҳиссаи нутқ ба ҳиссаи дигари нутқ мусоидат менамояд: ding-dong (n) – ding-dong (v);

3. тамоюли бештари забони англисӣ ба инъикоси эҳсоси шунавоӣ. Дар тавсифи вазъият забони англисӣ афзалиятро ба идроки овозӣ, на ба идроки босирагӣ медиҳад;

4. миқдори назарраси воҳидҳои овозтақлидӣ, ки редуликатсия ва ивазшавии овозхоро дар бар мегиранд (snap-snap, flip-flap) [10, с.116].

Мавҷуд будани шумораи калони воҳидҳои луғавӣ редуликативии овозтақлидӣ аз ҷониби олимони зиёд қайд карда мешавад.

Овозтақлидҳо низ ба пурра (бештар овозтақлидӣ) тақсим мешаванд: quack-quack ва ғайра; нопурра (бо тағйирёбии садонок): zig-zag [17, с.287].

Дар бораи хусусиятҳои хоси воҳидҳои редуликативӣ барои калимаҳои овозтақлидкунӣ забони англисӣ И.В. Арнолд низ ҳарф зада, ӯ онҳоро ба 3 гурӯҳ тақсим мекунад:

1. воҳидҳои пурраи редуликативӣ (hush-hush, quack-quack);
2. воҳидҳои нопурраи редуликативӣ (chit-chat);
3. воҳидҳои қофиядори редуликативӣ (razzle-dazzle) [3, с.130].

Ҳамин тариқ, луғати овозтақлидкунӣ дар забони англисӣ ҳамчун яке аз манбаҳои асосии ғанӣ гардидани забони англисӣ ба шумор рафта, маводи хеле васеъ ва ҷолиб барои таҳқиқоти забоншиносӣ махсуб мешавад.

Дар забоншиносии муосир мафҳум ва моҳияти редуликатсия аз сабаби бисёрҷанба будани падида ба таври аниқ муайян карда нашудаанд. Мавҷуд набудани худудҳои устуворе, ки падидаи редуликатсияро муайян мекунанд, аз як тараф, баъзе душворихоро дар таснифи параметрҳои гуногуни расмӣ ва функционалии падидаи мазкур ба вучуд оварда, аз тарафи дигар, зарурати баррасии низоми калимасозии забонро ҳамчун низоми кушода ва фарқкунандае, ки хосиятхоро зоҳир мекунад, таъкид менамояд.

Тавре ки дар боло маълум шуд, редуликатсия ба пурра, нопурра ва дивергентӣ тақсим мешавад. Редуликатсияи пурра амсилаҳои зеринро дар бар мегирад:

- V.V – aye aye;
- CV.CV – wee wee;
- CVC.CVC – tar tar.

Принсипҳои бунёди редуликатсияи пурра дар забони англисӣ ба тариқи зайл аст:

1. Аксаран редуликатсияи пурра бо овозтақлидҳо ва идеофонҳо муаррифӣ шудаанд, аз қабилӣ: saw-saw, moo-moo, mew-mew, murmur, boo-boo;

2. Такрори пурра бо ивазшавии садонок, аз қабилӣ: trip-trop, griffy-gruffy, swishy-swashy, tittle-tattle, ruff-raff, dingle-dangle, fiddle-faddle, mingle-mangle;

Редуликатсияи нопурра бо навъҳои зерин муаррифӣ шудаанд:

- C1V.C2V – hi-fi;
- CV1C.CV2C – criss-cross, nick-nack, ruff-raff;
- C1VC.C2VC – rag bag, pop top, hob-nob;
- C1V.C2V.C3V.C2V – willy-nilly.

Редуликатсияи дивергентӣ ё такрорҳо бо тағйирёбии таркиби овозӣ асосан дар нутқи кӯдакон, калимҳои овозтақлидӣ, сленг ва нутқи ғайримеъёрӣ дучор меоянд.

Дар луғати ғайримеъёрӣ асосан таркибҳои қофиядор вомехӯранд, масалан: do-do, hockey-pokey, hoddy-doddy, blah-blah, соо-соо.

Таркибҳои чуфтӣ қофиядор бо истифодаи эхоредуликатсия паҳн шудаанд, ки дар забони англисӣ ба намуди алоҳидаи калимасозӣ, ба ном редуликатсияи s(c)hm, ҷудо карда шуда, он дорои миқдори азими мисолҳо, аксаран дар сленг бо маънии манфӣ истифодашаванда (fancy-shmancy, money-schmoney, time schmime, plan-shman) мебошад.

Дар нутки кӯдакона инсунин дучандашавӣ ба таври васеъ паҳн шудааст, аз қабилӣ: hocus-rocus, boo-boo, ga-ga, ba-ba, teeny-weeny.

**Такрорҳо дар забони тоҷикӣ.** Истифодаи ҷуфткунӣ ба сифати усули муайяне, ки барои ба калима бахшидани тобиши эҳсосотию таъсиррасон хизмат мекунад, дар таомми забонҳои ҷаҳон паҳн шудааст. Олимон – забоншиносон иддао мекунанд, ки редупликатҳо дар забон бо мақсади таъсиррасонии услубшиносӣ, инчунин, дар акарияти ҳолатҳо барои таъсирбахштар кардани нақл истифода мешаванд.

Барои забони назм такрор яке аз усулҳои хостарин ба шумор меравад. Дар назму насри форсу тоҷик навъҳои гуногуни редупликатсияҳо зуд – зуд дучор меоянд. Дар баробари ин, намудҳои гуногуни такрор: редупликатсияи ҷузъӣ ва пурра, калимаҳои овозтақлидӣ, такрори муродифӣ (ҳарду ҷузъ дорои маънии воқеӣ буда, нисбат ба ҳамдигар ҳамчун муродифҳо муносибат мекунанд) ва ба ном такрори антонимӣ, яъне редупликатсияҳои дучор меоянд, ки дар онҳо ҷузъҳои мустақилмаъно бо маъноӣ (семантикаӣ) антонимӣ омезиш меёбанд.

Ҳамин тавр, такрор ҳамчун воҳиди мураккаби забонӣ дорои ҷанбаҳои хеле васеи омӯзиш буда, аз зер иборат мебошанд:

**1. Ҷанбаи фоно – морфологӣ.** Ин ҷанба аз ивазшавии овозҳо дар дохили воҳидҳои такроршаванда иборат буда, ҳиссаҳои гуногуни нутқро дар бар мегирад. Муҳаққиқи Д.Ш. Музаффарова дар диссертатсияи худ менависад, ки «падидаи фонологӣ – ин ивазшавии (тағйирёбии) овозҳои садонок ва ҳамсадо ҳамчун асоси барқарор шудани амсилаҳои фоно – морфологии калимаҳои редупликативӣ ва такрор ар забонҳои англисӣ ва тоҷикӣ хизмат мекунад [7, с. 26]. Ташаккули ҳар як амсила маҳз аз хусусияти тағйироти вокалю консонантӣ дар таркиби калимаҳои ташаккулёбандаи такрорӣ вобаста мебошад. Ҷ амсилаҳои зерини асосии устувори фоно – морфологиро дар забонҳои англисӣ ва тоҷикӣ фарғузурӣ кардааст:

1) Редупликатсияи фоно – морфологӣ бе тағйирбии садонокҳо ва ҳамсадоҳо.

2) Редупликатсияи фоно – морфологии бо роҳи тағйирёбии овозҳои ҳамсадо ташаккулёфта.

3) Такрори фоно – морфологии калимаҳо бо тағйирёбии танҳои овозҳои садонок [7, с. 27].

**2. Ҷанбаи сохторию маъноӣ.** Падидаи такрор пайваста дар мадди назари ҳам забоншиносон, ҳам адабиётшиносон қарор дорад. Аз нуқтаи назари забоншиносон, такрор ҳамчун падидаи сохторию маъноӣ дар ҳар як забони мушаххас баррасӣ шуда, хусусиятҳои хоси худро ҳам нисбат ба низоми шаклҳои истифодашаванда, ҳам нисбат ба фаъолияти воқеашон зоҳир мекунад. Такрор дар ҳамаи забонҳои ҷаҳон ба мушоҳида расида, он ба низоми категорияҳои фонетикӣ, грамматикӣ ва луғавӣ зич ҳамгиро карда шудааст. Ҳанӯз забоншиносони асрҳои гузашта ин падидаро на танҳо дар маводи забонҳои алоҳида, балки аз нуқтаи назари муқоисавӣ низ масъалаи мазкурро дар забонҳои аз ҷиҳати сохтор ва сохт гуногуни ҷаҳон мавриди баррасӣ қарор додаанд. Ҳамчун пешоҳанг дар ҷунин муносибат ба омӯзиши редупликатсия забоншиносии олмонӣ Август Фридрих Потт [18] шуморида мешавад. Ӯ исбот кардааст, ки такрорҳо барои ифодаи маъниҳои луғавитю грамматикӣ, инчунин барои додани маъниҳои муайяни услубшиносӣ ва татбиқи ин ё он усулҳо истифода мешаванд. Ҷизи арзишмандтарин дар таълимоти ӯ он мебошад, ки ӯ асосҳоеро гузоштааст, ки омӯзиши гунашиносии категорияи мазкурро дар низомҳои забонҳои ғайриҳешутабор ва гуногунсохтор имконпазир гардондааст.

Тавсифи муфассалтари навъҳои гуногуни такрорҳо дар забон аз ҷониби психолог, файласуф ва забоншиносии олмонӣ Аилгелм Вундт дода шудааст, ки ӯ дар китобаш калимаҳо – такрорҳоро бар асоси хусусиятҳои овозӣ ва қисман маъноии онҳо тасниф кардааст. Аз сабаби он, ки мақсади асосии кори В. Вундт [19] омӯзиши ҷанбаи психологии далелҳои гуногуни забон ба шумор мерафт, дар он бори аввал редупликатсия мавриди таҳлили психологӣ қарор дода шудааст. Ӯ ду навъи ҷуфтшавӣ: 1) ҷуфтшавие, ки дар ҳамаи зинаҳои тафаккури забонӣ ба мушоҳида мерасад ва 2) ҷуфтшавиҳо ҳамчун маҳсули тафаккури худвижаи забониро фарғузурӣ кардааст.

**3. Ҷанбаи маърифатии такрорҳо.** Такрор аз рӯйи табиати худ ба забоншиносии маърифатӣ мансуб буда, дар навбати худ, маърифтанокӣ – ин қобилияти инсон ба қабул

кардани олами беруна аз тариқи низоми аз ҷониби худ бунёдкардаи назарҳое мебошад, ки аз идрок, диққати он вобаста мебошад.

Такрорхоро мавриди омӯзиш қарор дода, ба муносибати маърифатӣ ба падидаҳои забоние таъқиб кардан мумкин аст, ки дар таҳқиқотҳо оид ба забоншиносии маърифатӣ батадрич инкишоф дода шуда истодааст. Дар ин росто, забоншиносии маърифатӣ аз «самте дар забоншиносӣ, ки забонро аз нуқтаи назари механизмҳои маърифатӣ (шинохтӣ) – е, ки дар асоси фаъолияти фикрронии инсон қарор доранд, омӯхта, тавсиф мекунад» [8, с. 65] иборат мебошад.

Забоншиносии маърифатӣ мақоми худро дар парадигмаи концепсияҳои забоншиносии муосири ҷаҳонӣ ба таври пайдор ишғол намудааст. Маҳз пайдоиш ва рушди португалии он дар марҳилаи муосир ҳамчун хусусияти хоси забоншиносии охири аср ба шумор мераванд. Ба ақидаи В.З. Демянков ва Е.С.Кубрякова, забоншиносии маърифатӣ забонро ҳамчун механизми маърифатие меомӯзад, ки дар рамзикунонӣ ва шаклдигаркунии иттилоот нақш мебозад [5, с. 53-55].

Бо яд қайд кард, ки дар забоншиносии тоҷик таҳқиқи забоншиносии маърифатӣ ҳанӯз ба таври махсус гузаронида нашудааст. Бо вучуди ин, дар қорҳои солҳои охир унсурҳои муносибатҳои маърифатӣ воҷеҳанд. Ҳамчун мисол дар ин муносибат қорҳои Л. Бекташ «Луғатномаи туркӣ – тоҷикӣ – русии редуликатсияҳо» (2013) ва Д.Ш. Музаффарова «Калимаҳои редуликативӣ дар забонҳои тоҷикӣ ва англисӣ (таҳлили муқоисавӣ)»-ро (2015) овардан мумкин аст, ки ба сифати диссертатсияҳои номзадӣ ҳимоя карда шудаанд.

**4. Ҷанбаи амалии такрорҳо.** Такрорҳо махсусан дар амалияи омӯзиши забонҳои хориҷӣ ба таври васеъ истифода мешавад. Асоси чунин омӯзишро, тавре ки маълум аст, матн ташкил дода, он дар навбати худ аз категорияи алоқаманд ва яқпорчагии буриши забонӣ иборат мебошад. Дар мақолаи худ «Такрори грамматикӣ ҳамчун воситаи татбиқи когези дохилиматнӣ дар дискурси қорӣ зимни азхуд намудани забони немисӣ» Е.Н. Даштоян ҷанбаи грамматикӣ омӯзиши сохтори матнро дар шароити дузабонии русӣ – немисӣ дарсӣ баррасӣ карда, қайд менамояд, «дар маркази таҳқиқи когезияи матнӣ алоқаҳо байни ҷумлаҳо, ки ба микроматн дохил мешаванд, қарор доранд» [17].

Аксарияти муҳаққиқон ҳамчун воситаи асосии татбиқи алоқаҳои байнибораргӣ такрорро мешуморанд. М.Н. Откупшикова дуруст қайд менамояд, ки «... такрори маъно шартӣ асосии пайдошавӣ ва мавҷуд будани матн мебошад» [9, с. 40].

Тавре қайд карда шуд, такрор ҳамчун воҳиди универсалии забон аз нуқтаи назари забоншиносӣ дар ҷанбаҳои луғавию маъноӣ, грамматикӣ ва усулшиносӣ баррасӣ мешавад. Дар баробари ин, универсалӣ будани редуликатсия ҳамчун усули сохтани калимаҳо, ки аз ҷониби аксарият ё, аниқтараш, аз ҷониби ҳамаи забонҳои ҷаҳон омӯхта мешавад, гуё як далели баҳснопахир махсуб мешавад. Дар «Луғатномаи забоншиносии энциклопедӣ» дар бораи ин падидаи забоншиносӣ чунин гуфта шудааст: «Редуликатсия ба забонҳои сохти гуногун хос мебошад» [6, с. 408]. Нуқтаи назари ба ин мушобех аз ҷониби Э. Сепир изҳор карда шудааст: «чизе ба ҷуз далели интиқори васеи редуликатсия табиитар нест...» [10]. Ба сифати нишонаҳои универсалии редуликатсия инҳо ҷудо карда шудаанд: Аксар вақт редуликатсияи замчун сифати фарқ кардани маънии луғавӣ амал карда, шиддатнокӣ, қасрӣ будан, хурдкунӣ ва ғайраро ифода мекунад...» [6, с. 82].

Аз рӯи навъи ифодаи фикр такрори луғавӣ ба намудҳои зерин тақсим мешавад: а) такрори пурра ё дақиқ; б) такрори нопурра; в) такрори овозтақдидкунанд; г) такрори тасвирӣ; д) такрори тавтологӣ. Ҳар якеи онҳоро муфассал дида мебароем.

Такрори луғавӣ чунин навъи такрор мебошад, ки дар он калимаҳо пурра ё қисман такрор мешаванд. Масалан: **баланд-баланд, охиста-охиста, нарм-нарм, қатор-қатор тез-тез, лӯб-лӯнда, шалдар – шулдура, суп-сурх, чой-пой, мева-чева** ва ғайра.

Хусусиятҳои такрори пурраро дида мебароем.

*Такрори пурра* бо роҳи такрори дақиқи калима, бе ороиши расмӣ ташаккул ёфта, тавассути он чунин маъниҳои луғавӣ ва грамматикӣ, ба монанди миқдори зиёд ё қамӣ ашё, ҳаҷм, андоза, миқдори он ва дараҷаи зуҳури нишона, давомнокӣ ва бисёрқаратагии ҷараёнгирии ҳаракат ва амал, фосилаҳо ва лаҳзаҳо замонӣ, вусъати фазоӣ, возеҳияти амал ифода меёбанд. Масалан: **қурта-қурта, паст-паст, хурд-хурд, зарра-зарра, дона-дона** ва ғайра.



Такрори пурра ба ду навъ тақсим мешавад: такрори бевосита ва такрори пурраи бавосита.

Ба такрори пурраи бевосита чунин такроре мансуб аст, ки дар он такрори дақиқи калимаҳо ба амал меояд. Масалан: гоҳ – гоҳ, даста – даста, ғун – ғун, порча – порча ва ғайра.

*Такрори пурраи (дақиқи) бавосита* бо кумаки як қатор воситаҳои грамматикӣ, аз ҷумла пешояндҳо, пасояндҳо, феълҳои ёрирасон, бандакҳои изофӣ ташаккул меёбад. Масалан: **сар то сар, хона ба хона, сол аз сол, дар ба дар, дав-даво, ғир-ғиркунон, зани занон, марди мардон, гарми гарм, охири охирон** ва ғайра.

*Такрори пурра, ки бо кумаки пешояндҳо ташаккул ёфтааст.* Пешояндҳо, ҳамчун воситаи грамматикӣ, яке аз омилҳои ташаккули вобастагии мутақобилаи (нисбат ба феъл) калимаҳо маҳсуб мешаванд. Зимни истифодаи онҳо дар ҷумла муносибатҳои гуногуни байни калимаҳо зохир карда, инкишоф меёбанд. Падидаи мазкур махсусан барои забони тоҷикӣ хос аст, зеро дар он, ҳамчун дар забони таҳлилӣ (аз ҷиҳати сохторӣ забони тоҷикӣ ба забон таҳлилӣ тааллуқ дорад), навъҳои гуногуни муносибатҳои маъноӣ ва грамматикӣ аксар вақт аз тариқи пешояндупасоянд, такрор, оанг, тартиби калимаҳо, аффиксҳо ва ғайра ифода меёбанд.

Бояд қайд кард, ки дар асарҳои илмӣ оид ба забоншиносии тоҷик изҳорот ва ақидаҳои зиёди ҷолибе нисбат ба такроршавандагии пешояндҳо дучор меоянд. Ҳамин тавр, дар китоби дарсӣ барои муассисаҳои таҳсилоти олӣ [2, с. 164] қайд карда шудааст, ки пешояндҳо, бо ҳолҳои ҷидаи макон ва замон такрор ёфта, таъкидро илова мекунанд.

Ақидаи мазкурро муҳаққиқи тоҷик Д. Тоҷиев ҷонибдорӣ карда, менависад, ки дар вақти такрори пешояндҳо ва пасвандҳо тобиши синтаксисии таъкид ба мушоҳида мерасад [12, с. 15].

Такрори пурраи бавосита, ки бо кумаки суффикси – **он** амсилаи сифати феълро гирифта, асосан ҳангоми ифодаи ду маъноӣ дучор меояд:

а) тарз ва усули содир кардани амалро ифода мекунанд: **қоҳ-қоҳзанон, чак-чаккунон, ғур-ғуркунон** ва ғайра.

б) ҳолати содир кардани амалро ифода мекунанд: **ланг-лангон, лағж-лағжон, дав – даво** ва ғайра.

Такрори пурраи бавосита, ки бо кумаки суффикси – **она** тарз ва усули содир кардани амалро ифода мекунанд: **кӯр-кӯрона**.

*Такрори пурраи бавосита, ки бо кумаки пасояндҳои –ак (як) –акӣ (якӣ)* ташаккул ёфта, тарз ва ҳолати маали содиршавандаро ифода мекунанд: **рӯй-рӯякӣ, чаҳ – чаҳакон** ва ғайра.

*Такрори пурраи бавосита, ки аз асосҳои феълӣ бо кумаки садонокӣ пайваस्तкунандаи – о –* ташаккул ёфтааст: **гиригир, кашокаш** ва ғайра. Бояд қайд кард, ки ҳангоми пайвастшавии пасоянди – **ӣ** – дар охири чунин такрорҳо исмиҳои мучаррад ташаккул меёбанд: **даводавӣ, занозанӣ, кашокашӣ** ва ғайра.

*Такрори пурраи бавосита, ки бо кумаки унсурӣ пайваस्तкунандаи – ма –* ташаккул ёфтааст: **кашмакаш, басмабас, гапмагп, хелмахел** ва ғайра.

*Такрори пурраи бавосита, ки бо кумаки унсурӣ ёридиҳандаи – ба –* ташаккул ёфта, пайдарпайии ба вуқӯ пайвастани амалро ифода мекунанд: **дар ба дар, шаҳр ба шаҳр, боғ ба боғ, даст ба даст, дашт ба дашт** ва ғайра.

Навъи дигари такрори бавосита такрори бавоситаи тавтологӣ ба шумор меравад, ки бо кумаки бандҳои изофии – **и** ташаккул меёбад.

*Такрори пурраи (дақиқи) тасвирӣ* дар натиҷаи тасавури босирагӣ, дарки визуалӣ ба вучуд меояд. Бояд қайд кард, ки калимаҳои тасвирӣ дорои тафовути муайян аз калимаҳои овозтақлидкунӣ мебошанд. Ҳамин тавр, муҳаққиқони тоҷик М. Фозилов, Ш. Исмоилов ва М. Қаҳҳоров оид ба масъалаи мазкур ибрози назар кардаанд, ки ҳама дар китобҳои дарсӣ ва қорҳои илмӣ – таҳқиқотӣ ин калимаҳо аз ҳамдигар ҷудо намебошанд [13]. Ба ҳамин минвол, дар мақолаҳои муҳаққиқи асосии такрор дар забони тоҷикӣ – М. Шукурова – калимаҳои овозтақлидкунӣ ва тасвирӣ ҳамчун як воҳиди луғавӣ шарҳ дода мешаванд.

Бешак, тавре ки дар қорҳои муаллифони дар боло номбаршуда зикр гардидааст, такрорҳои пурраи тасвирӣ як навъ инъикос, тасвир ё ифодаи симои зоҳирии падидаҳо ва ашёҳо маҳсуб ёфта, тақлид ё пайравӣ кардан ба хосиятҳои рафтор, ҳолати инсон, падидаҳои табиат, ҳайвонот, паррандаҳо ва ғайра ба шумор намераванд. Вазифаҳои синтаксисии ҳарду навъи такрор, тавре ки мо минбаъд мебинем, баҳамдигар монанд мебошанд, аммо аз нуқтаи

назари ифодаи маъно онҳо аз ҳамдигар фарқ мекунанд. Ниҳоят, калимаҳои овозтақлидкунанда аз рӯй дарки шунавоӣ, ва калимаҳои тасвири бошанд, аз рӯй дарки босирагӣ ташаккул меёбанд: **рах – рах, ялтар-ялта, лахт-лахт, милт-милт** ва ғайра.

Такрори пурраи овозтақлидкунанда низ яке аз усулҳои ташаккули калимаҳои (маъниҳои) нав ба шумор меравад. Калимаҳои овозтақлидкунанда дар натиҷаи нусхабардорӣ ё тақлиди садои (овози) падидаҳои гуногуни табиат, барои ифода кардани ҳолати физиологӣ ва эҳсосии инсон ва ҳайвонот, вазъиятҳои ҳаёти, шуғлҳо, меҳнат, маишат, одат, ахлоқ ва ғайра истифода мешаванд. Масалан: **гулдур-гулдур, патар-патар, тақ-тақ, тап-тап, шилдир-шилдир** ва ғайра. Чунин нави такрор зимни нусхабардорӣ таҳтуллафзии таркиби овози ташаккул меёбад.

Муҳаққиқони тоҷик Ш. Исмоилов, М. Қаҳҳоров аз ҷумла қайд мекунанд, ки «калимаҳои овозтақлидкунанда барои ифода кардани садои одамон, инчунин тақлиди овозҳои ҳайвонот, паррандагон ва ҳазандагон, расиши ду ашӯ, падидаҳои физиологии организми зинда истифода мешаванд» [4, с. 26].

Такрор ҳамчун масъалаи муҳими луғавию грамматикӣ дар таҳқиқоти илмӣ мавриди баррасӣ қарор гирифта, дар асоси онҳо муқаррар карда шудааст, ки ба такрор инчунин вазифаҳои муайян дар соҳаи луғатшиносӣ, калимасозӣ ва услубшиносӣ мансуб мебошанд. Интишороти мақолаҳои алоҳида ва диссертатсияҳои як қатор муаллифон бевосита ё бавосита ин ё он ҷанбаҳои воҳиди такрор мавриди омӯзиш қарор гирифта, ба моҳияти забоншиносии такрор то дараҷаи муайян равшанӣ андохта шудааст.

Қайд кардан ҷои аст, ягона қори диссертатсионе, ки дар мавзӯи «Такрор дар забони тоҷикӣ» навишта шудааст, ба забоншиноси тоҷик М. Шукурова тааллуқ дошта, соли 1978 Ҷимоя гардида, мутаассифона, то ҳол рӯй ҷоп наомадааст. Зиеда аз ин, нусхаи хатти қори мазкур дар муассисае, ки Ҷимоя дар он ҷо баргузор гардида буд, низ мавҷуд нест. Мутобиқи автореферати диссертатсияи мазкур ва мақолаҳои муаллиф, таҳқиқот асосан ба хусусиятҳои луғавӣ ва калимасозии воҳиди такрор бахшида шудааст [15, с. 71-76; 16, с. 15-18]. Дар қори муаллиф тақрорҳои исмҳо, сифатҳо, шумораҳо, ҷонишинҳо, феълҳо, сифатҳои феълӣ, зарфҳо ва нидоҳо муаррифӣ шудаанд. Ӯ инчунин ба «тобишҳои маъноӣ» ва «хусусиятҳои услубшиносӣ» – и тақрорҳо таваҷҷуҳ зоҳир карда, баъзе тобишҳои маъноӣро қайд мекунад, ки бо кумаки калимаҳои тақрорёбанда ифода меёбанд, ба монанди «ифодаёфтагӣ, баландӣ» ( тӯда-тӯда, суп-сурх), пайдарпайӣ (даст ба даст, кӯча ба кӯча, рӯз ба рӯз), бисёрқаратагӣ (миллион – миллион, ҳазор-ҳазор, бист-бист ва ғ.).

Ба яке аз масъалаҳои муҳим – таснифи тақрори луғавӣ дахл карда, М. Шукурова намудҳои зерини онҳоро пешниҳод кардааст: 1) тақрори пурра; 2) тақрори нопурра; 3) тақрори изофӣ; 4) тақрори тағйирёфта. Далелҳои худро муаллиф бо мисолҳои сершумор тақвият додааст: пайколғ пайкол (тақрори пурра); заб-зард (тақрори нопурра), марди мардон (тақрори изофӣ), ангур – мангур (тақрори тағйирёфта) ва ғайра.

Дар бобати тақрорҳои изофӣ бояд қайд кард, ки онҳо аз ҷониби забоншиноси машҳури тоҷик Ҳ. Ҷалилов зерини «Ибораҳо – тавтологияҳо дар забони тоҷикӣ» [14, с. 20-24] мавриди таҳқиқ қарор дода шудаанд. Муаллиф қайд мекунад, ки: «ҳамчун тавтология шабоҳати мутақобила ё мавҷудияти айнияти калимаҳо номида мешавад. Бинобар ин, дар илми забоншиносӣ ибораро, ки ҷузъҳои он аз як реша иборатанд, ё бо роҳи тақрори худӣ ҳамон калима ташаккул ёфтаанд, ибораҳои тавтологӣ номида мешавад. Масалан, марди мардон, зани занон, муаллими муаллимон, дили дилҳо, шаҳри шаҳрҳо, хуби хубон, хунуки хунук, гарми гарм, беҳтарини – беҳтаринҳо, солҳои сол, асрҳои аср, охири охирон, тан ба тан, китф ба китф, сар то сар, ҷаҳон-ҷаҳон, ҳазор-ҳазор ва ғайра» [14, с. 23].

Оид ба масъалаи тақрор ва намудҳои он якҷанд мақолаҳои профессор Ф. Зикриёев ба нашр расидаанд, ки дар онҳо на танҳо тақрорҳо луғавӣ, балки намудҳои тақрорҳои грамматикӣ ва услубшиносӣ мавриди таҳлил қарор дода шудаанд. Дар мақолаҳои худ муаллиф қайд кардааст, ки тақрор «на танҳо яке аз усулҳои шеърнависӣ, балки яке аз воситаҳои грамматикӣ ба ҳисоб рафта, ба сифати категорияҳои грамматикӣ истифода мешавад. Илова бар ин, он ҷузъи таркибии ҷумлаи мураккаб ба шумор меравад [3, с. 45-54]. Ӯ тақрорро ба гурӯҳҳои зерин тақсим мекунад:

– тақрори маъноӣ;

- такрори муродифӣ;
- такрори услубиносӣ;
- такрори омехта;
- такрори луғавӣ;
- такрори анфорикӣ;
- такрори эпифорикӣ;
- такрори дараҷавӣ.

Аз ҷумла, бо такрори калимаҳои гуногун нишонаҳои аъзои ҷида, ки сохтани ҷумлаҳо бо аъзои ҷида муайян мекунад, пайдо мешаванд. Такрори ҷумлаҳои одӣ ҷумлаҳои мураккабро ба вуҷуд оварда, такрори аъзои ҷумла бошад, ҳамчун воситаи ташаккули ҷумлаҳои мураккаб ва бисёртаркибаи мураккаб махсуб мешавад.

Таҳқиқи такрор ё редуликатсия на танҳо барои омӯхтани як забон аз аҳамияти аввалиндараҷа иборат аст, он инчунин боиси тавачҷуҳи махсус дар таҳлили муқоисавӣ гардидааст, ки ба он забоншиносон диққат додаанд. Дар ин росто, муҳимияти кори диссертатсионии Л. Бектош «Сохтор ва маънои редуликатсия дар забонҳои туркӣ ва тоҷикӣ» [1] ва Д.Ш. Музаффарова «Калимаҳои редуликативӣ дар забонҳои тоҷикӣ ва англисӣ (таҳлили муқоисавӣ)»~ро [7] махсус таъкид кардан зарур аст. Муаллифони мазкур ба таҳлили муқоисавии такрор дар забоншиносии тоҷикӣ асос гузоштаанд.

Пайдоиши истилоҳи «тавтология» аслан аз забони юнонӣ (аз **ταῦτό** – худи ҳамон чиз ва **λόγος** – калима, нутқ) буда, монандӣ ё якхелагии калимаҳоро ифода мекунад. Ҳамин тариқ, такроршавандагии тахтуллафзии калимаро дар забоншиносӣ такрори тавтологӣ номидаанд [14, с. 20~24].

Ҳамин тариқ, таҳлили маъхазҳои илмӣ оид ба масъалаи омӯзиши такрор нишон медиҳад, такрор ҳамчун воситаи тасвирию ифодакунӣ яке аз унсурҳои забоншиносии услубиносии ба шумор рафта, усули мазкури каломӣ солҳои охир ба объекти таҳқиқи забоншиносон табдил ёфтааст. Такрор ҳамчун воҳиди универсалии забон аз нутқани назари забоншиносӣ дар ҷанбаҳои луғавию маъноӣ, грамматикӣ ва услубиносии баррасӣ мешавад. Дар баробари ин, универсалӣ будани редуликатсия ҳамчун усули сохтани калимаҳо, ки аз ҷониби аксарият ё, аниқтараш», аз ҷониби ҳамаи забонҳои ҷаҳон омӯхта мешавад, гӯё як далели бахснопахир махсуб мешавад.

#### АДАБИЁТ:

1. Бекташ, Л. Структура и семантика редуликации в турецком и таджикском языках: Дис. канд. филол. наук: 10.02.20 /Бекташ Л. – Душанбе, 2015. – 170 с.
2. Забони адабии ҳозираи тоҷик. – Душанбе, 1995.
3. Зикриев Ф. К. Структурно-семантические особенности таджикского паратаксиста. – Душанбе: Дониш, 1986.
4. Исмоилов, Ш. Оид ба таълими калимаҳои овозтақлидкунӣ / Ш.Исмоилов, М.Қаҳҳоров // Мактаби советӣ. – 1988. – № 6. – С. 25-28.
5. Краткий словарь когнитивных терминов, с.53-55
6. Лингвистический энциклопедический словарь. – М., 1990.
7. Музаффарова Д.Ш. Редуликативные слова в таджикском и английском языках (сопоставительный анализ). Диссертация на соискание ученой степени кандидата филологических наук по специальности 10.02.20 – сравнительно-историческое, типологическое и сопоставительное языкознание. – Душанбе, 2016. – 169 с.
8. Откупщикова, М.И. Синтаксис связного текста (М.И.Откупщикова – Л: Изд-во ЛГУ, 1982. – 104 с.
9. Сепир Э. Язык. Введение в изучение речи // Избранные труды по языкознанию и культурологии. – М., 1993. [Электронный ресурс] – URL: [http://tlf.narod.ru/school/sapir\\_school.htm](http://tlf.narod.ru/school/sapir_school.htm) (дата обращения 10.10.2014).
10. Солнцева Н.В. Проблемы морфологии изолирующих языков в типологическом освещении: дис... доктора филол. наук. – Москва, 1984. – 419 с.
11. Чалилов, Х. Ибораҳо – тавтологияҳо дар забони тоҷикӣ / Х.Чалилов // мактаби советӣ. – Душанбе, 1984. – С. 20-24.
12. Шукурова, М. Доир ба хусусиятҳои семантики калимаҳои такрори забони адабии тоҷик //Забоншиносии тоҷик. – Душанбе: Дониш, 1976. – С. 71-76. Шукурова, М. Яке аз усулҳои калимасозӣ дар забони тоҷикӣ / М.Шукурова // Мактаби советӣ. – 1985. – №6. – С.15-18.

13. <http://portal.us.ru/modules/linguistics/rusreadme.php?sudaktion=showfull&id=25.11.2016>
14. Pott A.F. Doppelung (Reduplikation, Geminatio) als eines der wichtigsten Bildungsmittel der Sprache, beleuchtet aus Sprachen aller Weltteile Meyer- 1862
15. Wundt W. Völkerpsychologie, Leipzig, 1911.

### КАЛИМАҲОИ ТАКРОРӢ ДАР ЗАБОНҲОИ АНГЛИСӢ ВА ТОЧИКӢ

Дар мақола калимаҳои тақрорӣ дар забонҳои англисӣ ва тоҷикӣ таҳқиқ шудаанд. Қайд карда мешавад, ки забон дар инкишофи пайваста қарор дошта, тақмил ёфта, ғани гардида, зимнан, тағйироти назаррас дар луғати забон ба амал меоянд. Воситаи муҳимтарини пуррашавии таркиби луғавии забон ва шартҳои асосии фаъолияти ҳар гуна забони табиӣ калимасозӣ маҳсуб мешавад. Муаллиф усулҳои мавҷудаи вожаҷаббаро шарҳу тавзеҳ дода, гурӯҳҳои калимаҳои тақрорӣ (редупликатҳо) – ро бо истифодаи мисолҳо нишон додааст. Хулоса карда мешавад, ки тақрор ҳамчун воҳиди универсалии забон аз нутқаи назари забоншиносӣ дар ҷанбаҳои луғавию маъноӣ, грамматикӣ ва услубшиносӣ баррасӣ мешавад. Дар баробари ин, универсалӣ будани редупликатсия ҳамчун усули сохтани калимаҳо, ки аз ҷониби ҳамаи забонҳои ҷаҳон омӯхта мешавад, ҳамчун далели бахшнопазир маҳсуб мешавад.

**Калидвожаҳо:** *калимаҳои тақрорӣ, забонҳои тоҷикӣ ва англисӣ, луғат, воҳиди луғавӣ, калимасозӣ, редупликатсия, синфи грамматикӣ, феъл, овозтақдидкунӣ, нидо, морфология.*

### ПОВТОРНЫЕ СЛОВА В АНГЛИЙСКОМ И ТАДЖИКСКОМ ЯЗЫКАХ

В статье рассматриваются повторные слова в английском и таджикском языках. Отмечается, что язык находится в постоянном развитии, совершенствуется и обогащается, в связи с чем происходят значительные изменения в словарном составе языка. Словообразование считается важнейшим средством пополнения лексического состава языка и главным условием функционирования любого естественного языка. Автор объясняет существующие методы построения словарного запаса и показывает на примерах группы повторяющихся слов (редупликатов). Делается вывод о том, что повтор рассматривается как универсальная единица языка с точки зрения языкознания в лексическом, семантическом, грамматическом и методологическом аспектах. При этом непреложным фактом считается универсальность редупликации как метода построения слов, усвоенного всеми языками мира.

**Ключевые слова:** *повторные слова, таджикский и английский языки, лексика, лексическая единица, словообразование, редупликация, грамматический класс, глагол, звукоподражание, восклицание, морфология.*

### REPEATED WORDS IN ENGLISH AND TAJIK LANGUAGES

The article reviews repeated words in English and Tajik languages. It is noted that the language is in continuous development, improved and enriched, and consequently, it occurs significant changes in the vocabulary of the language. Word formation is considered the most important means of supplementing the lexical composition of the language and the main condition for the functioning of any natural language. The author explains the existing vocabulary building methods and shows groups of repeated words (reduplicates) using examples. It is concluded that repetition is considered as a universal unit of language from the point of view of linguistics in lexical, semantic, grammatical and methodological aspects. At the same time, the universality of reduplication as a method of word formation, learned by all languages of the world, is considered as an indisputable fact.

**Key words:** *repeated words, Tajik and English languages, vocabulary, lexical unit, word formation, reduplication, grammatical class, verb, voice imitation, exclamation, morphology*

**Маълумот дар бораи муаллиф:** *Чамшиедов Парвона - д.и.ф. профессори кафедраи Академияи миллии илмҳои Тоҷикистон нишонӣ, ш. Душанбе хабони Рӯдакӣ 33. P.Jam07@mail.ru Тел 919.00.20.53*

*Раҳимова Шахло Дилшодовна – ассисенти кафедраи филологияи англис Донишгоҳи байналмилалӣ забонҳои хориҷӣ Тоҷикистон ба номи Сотим Улӯзода Тел: 992918796968*

**Сведения об авторах:** *Джамшиедов Парвона - д.и.ф. профессор кафедры Национальной академии наук Таджикистана Ш. Душанбе пр. Рудаки 33. P.Jam07@mail.ru Тел: 919.00.20.53*

*Раҳимова Шахло Дилшодовна – доцент кафедры английской филологии Международного университета иностранных языков Таджикистана имени Сотима Улӯзоды. Тел: 992918796968*

**Information about the authors:** *Jamshedov Parvona - d.i.f. professor of the department of the National Academy of Sciences of Tajikistan, Sh. Dushanbe Ave. Rudaki.33 tel: 919.00.20.53*

*Rakhimova Shahlo Dilshodovna – Associate Professor of the Department of English Philology at the International University of Foreign Languages of Tajikistan named after Sotim Uluzoda Тел: 992918796968*

## СИСТЕМАИ ХАТҲОИ ҲАРФӢ - ОВОЗӢ БАРОИ САВОДНОКГАРДОНИИ НАВОМУӢЗОН

Абдуллоев И

Донишгоҳи давлатии омӯзгории Тоҷикистон ба номи Садриддин Айни

Барои он хатти ҳарфӣ-овозӣ ном гузошта шудааст, ки дар он ҳар як аломати графикӣ (ҳарф) на калимаи пурра ба монанди идеография ва на ҳичоро ҳамчун хатнависи ҳичой, балки ба таври алоҳида овозҳои нутқро ифода мекунад.

Аз рӯи ақидаи В.А.Истрин муайян мегардад, ки дар системаҳои хатҳои ҳарфӣ-овозӣ ба қисмҳо (ҷумлаҳо) ҷудо кардани нутқ, аз ҷумла ҷудо кардани калима ва аз калима овозу ҳарф осон аст нисбат ба хатнависи ҳичой.

Пайдошавии хатти ҳарфӣ-овозӣ дар шакли дурусти он барои бештари халқҳои ҷаҳон, бешубҳа, қадаме ба пеш буд. Он асосан омӯзонидани забонро осонтар карда, ба кори ҳуруфчинии аломатҳо, саводнокгардони навомузон дараҷаи баланди пешрави тараққиёти ҷамъият мусоидат намуд.

Хатти ҳарфӣ-овозӣ дар ду шакл пайдо шудааст: консонантӣ-овозуҳарфӣ ва вокалӣ-овозуҳарфӣ.

А) Хатти консонантӣ-овозӣ

Барои он хатти консонантӣ-овозӣ меномем, ки аломатҳои он фақат ҳамсадо (консонантҳо)-ро ифода менамоянд ва он навъи қадимтарини хатти ҳарфӣ-овозӣ ба шумор меравад. Дар нимаи дуюми асри II то мелод системаҳои хатти консонантӣ-овозӣ (мероитӣ, протосинаӣ, протоханаанӣ, угаритӣ, финикӣ, ибрӣ, оромӣ, арабӣ ва ғайра) ба вучуд омада, алоқамандона бо овозҳои ҳамсадо дар хат ҳарфи муайяноро ифода мекард. Овозҳои садонок байни ҳамсадоҳо ҷойгир шуда, барои ташкилҳои сохти грамматикӣ ва калимаи ҳосилшуда хизмат мекард. Ҳангоми хониш овозҳои садонок ҳарфи алоҳида надошта, бо аломатҳо ишора карда мешуданд.

Аломатҳои консонантӣ-овозӣ аввалин маротиба дар хатти мисрӣ пайдо шудааст. Аммо хатти мисрӣ дар шакли дурусти консонантӣ набуд, зеро аломатҳои консонантӣ-овозӣ бо идеография ва ҳичой баробар истифода карда мешуданд.

Дар зер оид ба системаи хатҳои консонантӣ-овозӣ ва истифодаи он дар мамлакатҳои гуногун мухтасар маълумот медиҳем.

Хатти мероитӣ аз номи шаҳри Мероэ гирифта шуда, ба асри II-IV мелодӣ мутааллуқ аст. Аз рӯи ақидаи баъзе олимони хатшинос хатти мероитӣ дар охири асри III пеш аз мелод пайдо шудааст. То ин вақт дар давлати Мероэи воқеъ дар ҷануби Миср хатти мисрӣ истифода мешуд бас.

Хатти мероитӣ аз рӯи шакл айнан ба хатти мисрӣ монанд буда, дар ду навъ пайдо шудааст:

- а) иероглифии баромадаш аз хатти машҳури мисрӣ;
- б) хатти дастнависи ба хатти демотикӣ (халқӣ)-и мисрӣ монанд.

Ба ин нигоҳ накарда, аз рӯи баъзе аломатҳои худ хатти мероитӣ аз хатти мисрӣ фарқ мекард.

Хатти мероитӣ аз 17 консонант (ҳамсадо), 4 нимсадо (алиф, ғайн, вов, йод) ва 2 аломати ҳичой (te, te) иборат буд.

Хатти протосинаӣ

Хатти протосинаӣ яке аз қадимтарин системаи хатнависи халқҳои сомизабон (арабзабон) ба шумор меравад. Осори таърихӣ ин хат дар шакли хатти рӯи санго, ҳайкалҳои майда нишон дода шудааст. Навиштаҷоти мазкурро тахминан ғуломони сомӣ, ки дар қонҳои маъдани мисри Мисри Қадими ноҳияи Серобит-ал-Ходими нимҷазираи Синай қор мекарданд, анҷом додаанд. Дар замони ҳозира дахҳо ҷунин навиштаҷот дар осорхонаҳо маҳфузанд.

Омӯзиши аломатҳои графикӣ хатти протосинаӣ нишон дод, ки онҳо аз рӯи шакли худ ба аломатҳои иероглифии мисрӣ, инчунин ба ҳарфҳои хатти финикӣ хеле монанданд. Ин ба пайдошавии фарзия боис гардид. Яъне мувофиқан хатти протосинаӣ дар байни хатти иероглифии мисрӣ ва алифбои консонантӣ-овозии сомӣ зинаи мобайнӣ ба ҳисоб мерафт. Бо ин ҳама, ин фарзия ҳанӯз пурра асоснок нашудааст, бинобар ин онро на ҳама эътироф кард.

Хатти протоханаанӣ ба монанди хатти протосинаӣ яке аз системаи хатнависи аз ҳама пешинаи сомиҳои қадим ба шумор мерафт. Навиштаҷоти хатти протоханаанӣ солҳои 30-юми асри XX дар сарзамини Фаластин ёфт шуд. Қариб 11 хатти протоханаанӣ дар рӯи косахонаи сари ҳайвоноти қурбоншуда, тахтачаи сангӣ, шамшер, халқа, ангуштарини тиллоӣ ва монанди инҳо навишташуда маълум аст. Муайян гардидааст, ки матнҳои протоханаанӣ бо хатти ҳарфӣ-овозӣ сабт шудаанд, ки дар худ 30-40 аломатҳои консонантӣ доранд ва бештари онҳо бо ҳарфҳои протосинаӣ ва финикӣ хеле монандонд.

Хатти консонантӣ-овозии угаритӣ дар қатори системаи хатнависи сомиҳои қадимтарин дохил мешавад. Хатти мазкурро асрҳои XIV-XIII пеш аз мелод дар яке аз шимолии шаҳрҳои финикӣ – Угарите (ҳозира Рас Шамраи воқеъ дар канори оби қисми шимолии Сурия) истифода мекарданд.

Фаронсавиҳо дар саёҳати илмии бостоншиносии худ соли 1929 ҳангоми кофтукови китобхонаи калисо воқеъ дар шаҳри Рас Шамра тахтачаи гилинро, ки дар он матнҳо бо ҳарфҳои фонашакли ба забони сомии наздики забонҳои финикӣ ва яҳудии қадим сабтшударо ёфтаанд.

Аз 30 аломати консонантӣ-овозии хатти угаритӣ бо ҳарфҳои финикӣ навишташуда танҳо 22 аломат аз ҷиҳати овоз мувофиқат мекарду халос. Баъдтар соли 1949 дар Угарит тахтачаи гилин бо алифбои угаритӣ ба тарзи мухтасар навишташуда ёфт шуд. Ин алифбо танҳо 22 ҳарф дошт. Хатти угаритӣ аз шакли аломатҳои фонашакли финикӣ фарқ мекард ва хат дар раҳи аз чап ба рост навишта мешуд. Наздик будани шакли хатти консонантӣ-овозии угаритӣ бо хатти финикӣ то ҳол номуайян мондааст.

Хатти консонантии финикӣ дар давраи пайдоишаш то ба асрҳои II-III мелодӣ мавриди истифода қарор дошт [7,275].

Аз рӯи ақидаи як қатор олимони хатти финикӣ дар заминаи алифбоҳои ҳарфӣ-овозии пештар амалкунанда ба вучуд омада буд. Дар бораи пайдоиши хатти консонантии финикӣ ва алифбои он назарияҳои гуногун мавҷуданд, гӯё он аз хатҳои мисрӣ, ошурӣ-бобулӣ, критӣ ба вучуд омада бошад. Ин назарияҳо тарафдорон ва муқобилон низ доранд.

Алифбои финикӣ аз 22 аломати графии пасиҳамомадаи ботартиб ҷойгиркардашуда иборат аст. Ҳар як аломат (ҳарф) овози ҳамсадо ё нимсадои муайянро ифода мекард. Ҳарфҳои финикӣ бобати навиштан ва бахотиргирии шакли ҳарф хеле осон ва қуллай буданд. Финҳо дар раҳи хатнависӣ ба таври уфуқӣ аз рост ба чап менавиштанд. Дар навиштаҷоти қадимии финикӣ калимаҳо аз ҳамдигар бо хатти амудӣ ё бо нуқта ҷудо карда мешуданд.

Баъдтар ин тарзи калимаҷудокунии аз байн рафт ва калимаҳо дар ҷумла ва матн яке аз паси дигар бе нишон додани фосилаи байни калимаҳо навишта мешуданд. Навиштаҷоти охири хатти финикӣ ба охири асри I пеш аз мелод рост меояд. Бо гузашти айём хатти оромӣ ҷойи хатти финикиро гирифт.

Пайдоиши алифбои финикӣ барои инсоният дар амалигардонии хат, бешубҳа, қадаме ба пеш буд.

Аз алифбои консонантӣ-овозии финикӣ системаи хатҳои яҳудӣ, сомиӣ, оромӣ ба вучуд омадаанд. Дар зер оид ба ҳар яке он ба таври мухтасар маълумот медиҳем.

Хатти қадимаи яҳудӣ охири асри II пеш аз мелод дар асоси хатти финикӣ ба вучуд омада, дар давоми як асри мавҷудияти худ қариб тағйир наёфт. Ин хат аввалин бор дар Фаластини пештара истифода мешуд.

Дар хатти қадимаи яҳудӣ ба монанди хатти финикӣ 22 ҳарф мавҷуд буд. Ҳарфҳо аз рӯи шакл ва тартиби ҷойгиршавӣ дар алифбои яҳудӣ айнан шабеҳи финикист. Бо гузашти айём ҳарфҳои алифбои қадимаи хатти яҳудӣ аз ҷиҳати шакл каме тағйир ёфтанд: дар муқоиса бо ҳарфҳои финикӣ ғафстар, кӯтоҳтар ва хонотар буданд; ҳарфҳо дар раҳ ба таври уфуқӣ ва амудӣ навишта мешуданд. Баъзе ҳарфҳо, аз қабили коф, мим, нун, пе – ро ба шакли моил дар хатти асосӣ аз рост ба чап менавиштанд. Алифбои қадимаи яҳудӣ ва усули хатнависӣ баъдтар қомилан ба худ шакли муайянро гирифт.

Баъди истилоҳи яҳудиён аз тарафи форсҳо ва қабилаи оромӣ забон ва хатти қадимаи яҳудиён қариб пурра аз байн рафт ва ҷойи онро забон ва хатти оромӣ гирифт.

Системаи хатнависи сомиӣ (хатҳои сабейӣ, лихяӣ, самудӣ, сафа) дар охири асри II пеш аз мелод аз хатти финикӣ ба вучуд омада, то миёнаи асри I мелодӣ дар сарзамини қадимаи Арабистон истифода карда мешуд.

Дар ин системаи хатнависӣ 24-28 аломат, ки барои ифодаи ҳамсадо ва нимсадо хизмат мекард, мавҷуданд. Дар хатти сомӣ калимаҳо аз ҳам чундо навишта мешуданд. Ҳангоми аз сатр басатргузаронӣ калимаҳо ба ҳиссаҳо чундо карда, ба сатри дигар мегузарониданд, аммо ҳоло ин тавр нест. Самти раҳи хатнависӣ дар хати сомӣ ба таври уфуқӣ аз рост ба чап буд.

Дар натиҷаи аз тарафи арабҳо истило кардани қабिलाҳои сомиҳо (гузаштаи арабҳо) қисме аз онҳо дини Ислом ва хатти арабиро қабул карданд, қисми дигар ба дини насронӣ рӯй оварданд. Бинобар ин онҳо маҷбур шуданд ба Африқо кӯч банданд. Муҳоҷирон дар сарзамини Эфиопия ҳозира (дар асри IV мелодӣ) салтанати Аксумро барпо карданд. Онҳо хатти худро, ки ба хатти сомӣ наздик буд, то асри XIII нигоҳ дошта, дар асоси он хатти ҳиҷоии эфиопӣ тартиб доданд. Хати маъмур то имрӯз мавриди истифода мебошад.

Аз рӯйи ақидаи бештари таҳқиқотчиён, то пайдо шудани хатти вокалӣ-овозӣ дар Юнони қадим аз хатнависи ҳиҷоӣ истифода мебуданд. Ин тарзи хатнависӣ ба қабिलाҳои юнонии қадима - аҳейтсҳо ва ионийтсҳои дар шаҳри Микена, Пилос, Тиринф истиқоматкунанда хизмат мекард. Аз хатнависи ҳиҷоӣ, ки онҳо истифода мебуданд, махсусан баъди забти қабилҳои аҳейтсҳо аз тарафи Крит дар ин минтақа ин хат васеъ вусъат ёфт. Баъд он номи хатнависи ҳиҷоии критӣ-микениро гирифт.

#### Б) Хатти вокалӣ-овозӣ

Хатти вокалӣ-овозӣ давраи минбаъдаи инкишофи хатти ҳарфӣ-овозист. Пайдоиши ин хат ба аввали асри I то мелод рост омада, он дар навиштаҷот ҳамчун ифодакунандаи алоқии байни овозҳои ҳамсадо бо садонок мебошад. Дар зер оид ба системаи хатҳои вокалӣ-овозӣ ва истифодаи он дар Юнон, Арманистон, Гурҷистон ва қисми ғарбии Осиёи Хурд.

Юнониҳои қадим барои нишон додани ҳарфҳо на танҳо овозҳои ҳамсадо, балки бобати пайдо кардани овозҳои садонок қадами аввалин гузоштанд. Сабаби гузариш аз хатти консонантӣ ба вокалӣ аз он иборат аст, ки дар забони юнонӣ решаи калима ва аффиксҳо (пешванду пасвандҳо) аз овозҳои ҳамсадою садонок иборатанд. Ғайр аз ин аҳамияти овозҳои садонок барои нигоҳ доштани маънои калима нисбат ба ҳамсадоҳо кам нест.

Қадимтарин шакли хатти ҳарфӣ-овозии юнонӣ (бо номи “хатти кӯҳнашуда”) бо хатти финикӣ қариб пурра мувофиқат мекард.

Дар асоси хатти финикӣ ба вучуд омадани хатти қадимаи юнониро хусусиятҳои зерин собит менамояд.

- яқум, ба монанди финикӣ хусусияти овозӣ-ҳарфӣ доштани хатти юнонӣ;
- дуом, хатти пешинаи юнонӣ нисбат ба хатҳои минбаъд бавучудномада саҳеҳ ва фаҳмотар буд, бахусус дар ишораи садонокҳо;
- сеюм, самти раҳи хатти Қадимаи юнонӣ аз ибтидо ба монанди хатнависи финикиҳо;
- чорум, мувофиқат кардани ҳуруфоти юнонию финикӣ аз рӯйи шакл ва номи аксарияти ҳарфҳо.

Аз соли 403–юми то мелод юнониҳо аллакай алифбои иборат аз 24 ҳарф (17 ҳамсадо ва 7 садонок)–и худро доштанд, ки он барои тамоми Юнон ҳамчун хатти милли қабул шуда буд. Аммо баъдтар ин алифбо номи алфавити классикии юнониро гирифт.

Κ	κ	κάππα	каппа	[κ]
Λ	λ	λάμβδα	ла́мбда	[λ] (спрягаю произносится как латинское l)
Μ	μ	μῦ	ми	[μ]
Ν	ν	νῦ	ни	[ν]
Ξ	ξ	ξῖ	кси	[ks]
Ο	ο	ὀ μικρόν	о микρόν	[o] (всегда краткое)
Π	π	πῖ	пи	[p]
Ρ	ρ	ῥῶ	ро	[r]
Σ	σ ς	σίγμα	сигма	[s]
Τ	τ	ταῦ	тау	[t]
Υ	υ	ὕ ψιλόν	и пси́лόν	[u] (французское или [y] нем. u) (долгое или краткое)
Φ	φ	φῖ	фи	[f]
Χ	χ	χῖ	хи	[x]
Ψ	ψ	ψῖ	пси	[ps]
Ω	ω	ὦ μέγα	о мѐγα	[o] (всегда долгое)

Расми 18. Алфавити классикии юнонӣ.

Хатти классикии юнонӣ то замони мо нигоҳ дошта шуда, онро юнониҳои ҳозира фақат бо каме риоя накардани талаффузи баъзе овози ҳарфҳои истифода мебаранд.

Шакли ҳарфҳои алифбои юнонӣ вобаста ба гузашти айём тағйир ёфт. Аз рӯйи хуччатҳои далелнок маълум гардид, ки навиштаҷоти қадимаи юнонӣ дар рӯйи санг тарошида мешуд. Бинобар ин шакли ҳарфҳои аниқ инъикос меёфтанд, яъне ҳарфҳои аз ҷиҳати андоза баробар ва қисми зиёдгари онҳо аз хатҳои рост иборат буданд. Болою поёни ҳарф аз доираи раҳи хатнависӣ намебаромаданд. Аз рӯйи ин тарзи навишт хатти мазкур номи хатти капиталиро гирифт. Як муддати муайян (наздики 150-200 сол) давлати ориёии Бохтар баъди забти юнониҳо аз алифбои юнонӣ истифода мекард.

Талабот ба зуднависӣ боиси кашфи масоҳ ва асбоби нави хатнависӣ гардид. Акнун ҷойи санг ва исканаро маводи зерин, аз қабилӣ тахтачаи мумзада, папирус, пергамент, лавҳасанги металлӣ, ранг, перои найӣ ва мӯқалам иваз карданд. Ин ивазшавиҳо ба хат таъсир расонд ва ҳарфҳои шакҳои гуногунро гирифтанд. Аз ин рӯ, хатти юнонӣ ба шакли дигар дароварда шуда, бо навҳои гуногун, аз ҷумла хатҳои уставӣ (хатти хоною бурро, ки бо ин хат дастнависи қадимии лотинӣ, юнонӣ ва славянии русӣ навишта мешуд), курсивӣ (зуднависӣ) ва минускулӣ (ҳарфҳои хурд) инъикос меёфтанд, ба шумор мераванд.

α	Α	Α	Α	Α	α	α	α	α	α	α
β	Β	Β	Β	Β	β	β	β	β	β	β
γ	Γ	Γ	Γ	Γ	γ	γ	γ	γ	γ	γ
δ	Δ	Δ	Δ	Δ	δ	δ	δ	δ	δ	δ
ε	Ε	Ε	Ε	Ε	ε	ε	ε	ε	ε	ε
ζ	Ζ	Ζ	Ζ	Ζ	ζ	ζ	ζ	ζ	ζ	ζ
η	Η	Η	Η	Η	η	η	η	η	η	η
θ	Θ	Θ	Θ	Θ	θ	θ	θ	θ	θ	θ
ι	Ι	Ι	Ι	Ι	ι	ι	ι	ι	ι	ι
κ	Κ	Κ	Κ	Κ	κ	κ	κ	κ	κ	κ
λ	Λ	Λ	Λ	Λ	λ	λ	λ	λ	λ	λ
μ	Μ	Μ	Μ	Μ	μ	μ	μ	μ	μ	μ
ν	Ν	Ν	Ν	Ν	ν	ν	ν	ν	ν	ν
ξ	Ξ	Ξ	Ξ	Ξ	ξ	ξ	ξ	ξ	ξ	ξ
ο	Ο	Ο	Ο	Ο	ο	ο	ο	ο	ο	ο
π	Π	Π	Π	Π	π	π	π	π	π	π
ρ	Ρ	Ρ	Ρ	Ρ	ρ	ρ	ρ	ρ	ρ	ρ
σ	Σ	Σ	Σ	Σ	σ	σ	σ	σ	σ	σ
τ	Τ	Τ	Τ	Τ	τ	τ	τ	τ	τ	τ
υ	Υ	Υ	Υ	Υ	υ	υ	υ	υ	υ	υ
φ	Φ	Φ	Φ	Φ	φ	φ	φ	φ	φ	φ
χ	Χ	Χ	Χ	Χ	χ	χ	χ	χ	χ	χ
ψ	Ψ	Ψ	Ψ	Ψ	ψ	ψ	ψ	ψ	ψ	ψ
ω	Ω	Ω	Ω	Ω	ω	ω	ω	ω	ω	ω

Расми 19. Алфавити юнонӣ дар навҳои гуногуни тарзи навишт.

Хатти уставӣ аз хатти капитали вусъат ёфта, дар муқоиса бо ҳарфҳои охир шакли мудаввари он муайян карда шудааст. Ба ғайр аз ин баъзе ҳарфҳои аз раҳ ба боло баромада, ё поён мефуроянд.

Хатти курсивӣ (аз лотинӣ *cursus* “зуд (тез)”) тарзи зуднависиро дар худ ифода мекунад, ки он дар натиҷаи шавқу рағбат доштан ба зуднависӣ пайдо мешавад. Чунин тарзи навишт дар навбати аввал, барои хуччатнигорӣ истифода карда мешуд. Хатти курсивӣ аз хатти уставӣ бо он фарқ мекард, ки дар матни алоқанок ҳарфҳои дар хатти курсивӣ аз ҳамдигар ҷудо-ҷудо не, балки бо ҳам пайваста ё байни худ печдарпеч бо як ҳаракати беисти қалам ҷо ба ҷо карда мешудааст.

Хатти минускулӣ ё хурд (аз лотинӣ *minus – culus* “хеле хурд”) тарзи хатнависиест, ки хатҳои юнонии уставӣ ва курсивиро бо ҳарфҳои шаклан хурди майда якҷоя мекунад. Аз аввали асри IX хатти минускулӣ барои истифодаи умум қабул шуда, тарзи навишти хатти боқимондаи юнониро аз байн бурд. Вале фақат китобҳои мазмуни динидошта ба таври пештара бо хатти уставӣ навишта мешуданду халос.

Аз хатти юнонии қадимаи минускулӣ зери таъсири хатти лотинӣ дастнависи юнонии ҳозира ба вуҷуд омада, вусъат ёфт.

Дар асоси хатти Юнонии шарқӣ алифбои классикии юнонӣ (охири асри V пеш аз мелод) ба вуҷуд омад ва барои ҳамаи юнониҳо хатти миллии шуда монд.

Хатти классикии юнонӣ то замони мо нигоҳ дошта шуда, онро юнониҳои ҳозира фақат бо каме риоя накардани талаффузи баъзе овози ҳарфҳои истифода мебаранд.

Баъдтар ин хатти миллии барои Византия номи хатти юнони-византиро гирифт.

Хати юнонӣ - византи ба алифбои кириллии славянӣ, ки дар асри IX ба вуҷуд омадааст, асос гузошта буд. Мавҷудияти хатти византи бобати зуднависӣ ва барои дигар хелҳои алифбои славянӣ муддате хизмат кардааст.



Чуноне ки тахмин карда мешавад, зери таъсири алифбои юнонӣ- византий боз алифбоҳои арманӣ ва гурҷӣ тартиб дода шудааст.

Алифбои арманӣ дар ибтидои асри V мелодӣ аз ҷониби маорифпарвари бузурги Арманистон Месропа Маштотса ихтироъ гардида буд.

Пеш аз ҳама, М. Маштотса усули овозии тартиби алифбо, самти хатнависи аз чап ба рост, аз ҳам чудо навиштани ҳарф, нигоҳдории шакли ҳарф новобаста аз ҷойи он дар калима, тартиби аломатҳои графикаӣ дар алифборо аз хатти юнонӣ иктибос гирифтааст [12, 449].

Маштотса ба алифбои арманӣ қариб ҳамаи ҳарфҳои алифбои юнониро кӯчонд, аммо дар навишт ва қисман дар талаффузи овозҳо тағйирот дида мешуд. Зеро забони гуфтории онҳо аз ҳамдигар фарқ мекард. Зиёда аз ин, маорифпарвар дар алифбо ҳарфҳои нав эҷод кард. Шояд ӯ як миқдор ҳарфҳоро аз хатти оромӣ гирифта бошад. Навишти аз ҷониби М. Маштотса офаридашуда барои он аҷиб буд, ки он графикаи юнонӣ ва оромиро ба хотир меовард. Хатти мазкур хеле одӣ ва барои истифода қуллаш буд.

Хатти миллии армани аз ҷониби М. Маштотса ихтироъшуда дар тамоми ҳаёти минбаъда ва тақдир халқи арман нақши ҳалқунанда бозид.

Расми 20. Алфавити арманӣ

Алифбои арманӣ дар ибтидо аз 36 ҳарф иборат буд, баъдтар дар асри XII адади он ба 2 ҳарф зиёд шуд. Алифбои армани ҳозира аз 39 ҳарф иборат буда, яке аз он (L) беовоз аст. Алифбои мазкур дар ду шакл: калон ва хурд истифода карда мешавад. (Ниг. ба расми 4).

Алифбои гурҷӣ таърихи тӯлонӣ дорад. Пайдоиши он ханӯз дар илм пурра ошкор нагардидааст. Осори таърихии қадимтарини хатти гурҷӣ ба асри V мелодӣ мансуб аст (Ниг. ба расми 5).

Дар замони ҳозира исбот гардидааст, ки алифбои гурҷӣ хеле оммафаҳм буда, гуё дар асоси хатти юнонӣ пайдо шуда бошад. Пас ишора меравад, ки эҷодкунандаи алифбои гурҷӣ ҳарфҳои юнониро кӯр – кӯрона нусхабардорӣ накарда, ба сохти овозии забони гурҷӣ мувофиқ кунонида, эҷодкорона аз нав ба шакли дигар даровардааст. Аз ин рӯ, алифбои гурҷӣ хусусиятҳои ба худ хос дошта, нусхаи асли мебошад. Хуруфоти он таркиби овозии забони гурҷиро аниқ нишон медиҳад.

Баъди асри X мелодӣ дар алифбои гурҷӣ хатти нусхури пайдо шуда, ба таври васеъ паҳн гардид. Хатти нусхури барои истифодаи дастнавис ва навишти ҳамарӯза хизмат мекард. Баъдтар ин хат номи хатти курсивӣ гирифт.

Дар асоси хатти нусхури навъи нави хатнависи гурҷӣ – хатти мхедрули (“хатти ҳарбӣ”) пайдо шуд, ки ба асри XI мелодӣ тааллуқ дорад. Дар навишти шакли ҳарф хатти мхедрули нисбат ба хатти нусхури осонтар тавсиф карда шудааст. Бо хатти мхедрули аз ҷониби Шота Руставели асари “Паҳлавон дар пусти паланг” (асри XVII) навишта шудааст.

№ n/n	Век				Современная наименование	Иероглиф	Латини
	V	X	XI	XV			
20					o	o	o
21					q	q	q
22					u	u	u
23					ts	ts	ts
24					ks	ks	ks
25					z	z	z
26					ch	ch	ch
27					ts	ts	ts
28					ch	ch	ch
29					ch	ch	ch
30					ts	ts	ts
31					ts	ts	ts
32					ts	ts	ts
33					ts	ts	ts
34					ts	ts	ts
35					ts	ts	ts
36					ts	ts	ts
37					ts	ts	ts
38					ts	ts	ts

Расми 21. Алфавити гурҷӣ дар давраҳои гуногуни таърихӣ.

Алифбои ҳозираи гурҷӣ якчанд шакли хатти мхедрулиро дар худ ифода мекунад. Дар он 34 ҳарф мавҷуд буда, ба адади овозҳои забони адабии гурҷӣ мувофиқат мекунад. Ин тарзи навишти ҳарфҳо омӯзиш ва истифодаи хатнависи ҳозираи гурҷиро осон мегардонад.

Системаи хатнависи фригийӣ, ликийӣ, лидийӣ, карийӣ, сидетӣ гурӯҳи алифбоҳои осӣехурдиро ташкил медиҳанд. Ҳамаи ин ҳарфҳоро қаблаҳои ғайриюнонӣ, ки дар сарзамини Осӣеи Хурд зиндагӣ мекарданд, истифода менамуданд. Пайдоиши бештари хатнависи ин система он қадар маълум нест, аз ҷумла:

- якеи он, хатҳои фригийӣ ва ликийӣ буда, бо хатнависи юнонӣ хеле алоқаи зич доштанд;

- дигарӣ, хатҳои лидийӣ ва карийӣ мебошанд, ки зери таъсири хатнависи юнонӣ каму беш аз озмоиш гузаронида шудаанд;

- сеюмӣ, хатти сидетӣ буда, дар алифбои юнонӣ мавҷуд нест.

Дар зер доир ба ҳар яке аз ин алифбоҳои осӣехурдӣ яқояк маълумоти мухтасар медиҳем.

Хатти фригийӣ ифодакунандаи навъи хатти юнонии таҳҷоист ва он ба шакли хатти юнонӣ - ғарбӣ наздик аст. Хатти мазкур ба халқи фригийӣ хизмат карда, 20 ҳарфро дар бар мегирифт. Забони фригийӣ ҳиндуевропей буд.

Дахҳо навиштаҷоти қадими фригийӣ дар қисми Осӣеи Хурди Марказӣ бозёфтшуда маълум аст.

Хатти ликийӣ барои забони ликийӣ хизмат мекард ва ба гурӯҳи оилаҳои ҳиндуевропей тааллуқ дорад. Ликийӣ дар қисми ҷанубӣ – ғарбии Осӣеи Хурд аз ҳамдигар ҷудо ҷой гирифта буданд.

Алифбои ликийӣ аз 29 ҳарф иборат буд: 17-тои он бо алифбои юнонӣ пурра мувофиқат мекард, боқимондааш не. Алифбои ликийӣ барои ёд додани овозҳои ликийӣ, ки дар забони юнонӣ мавҷуд нест, истифода мешуд. Пайдоиши ин аломатҳо номаълуманд.

Алифбои лидийӣ 26 ҳарф дошт, ки аз онҳо 16-тоаш бо ҳарфҳои юнонӣ хеле монанд буда, боқимондааш барои омӯзонидани овозҳои забони лидийӣ аст. Хатти лидийӣ аз рост ба чап навишта мешуд. Зиёда аз 50 навиштаҷоти лидийӣ (солҳои 1910-1913) ҳангоми кофтуков дар шаҳри Сардах (пойтахташ давлати Лидия) ёфт шудааст.

Хатти карийӣ дар ҷанубӣ - ғарбии Осӣеи Хурд истифода карда мешуд ва он байни алифбоҳои осӣехурдӣ маҷмаи махсусро ишғол мекард. Хатти карийӣ аз ҷиҳати шакл бо хатҳои ликийӣ, лидийӣ, сидетӣ ва юнонӣ наздик буд. Вале робитаи хатти карийӣ бо дигар алифбоҳои осӣехурдӣ ва хатти юнонӣ то охир маълум карда нашудааст.

Алифбои карийӣ қариб 30 аломат дошта, он то солҳои наздик хатнависи ҳарфӣ - ҳиҷоӣ ба шумор мерафт. Ҳоло наздики 150 навиштаҷоти карийӣ маълум аст.

Сидетӣ	Фонетик	Гриқӣ
Α	α	α
Β	β	β
Γ	γ	γ
Δ	δ	δ
Ε	ε	ε
Ζ	ζ	ζ
Η	η	η
Θ	θ	θ
Ι	ι	ι
Κ	κ	κ
Λ	λ	λ
Μ	μ	μ
Ν	ν	ν
Ξ	ξ	ξ
Ο	ο	ο
Π	π	π
Ρ	ρ	ρ
Σ	σ	σ
Τ	τ	τ
Υ	υ	υ
Φ	φ	φ
Χ	χ	χ
Ψ	ψ	ψ
Ω	ω	ω

Хатти сидетӣ хеле қадима ба шумор меравад ва ин ном мутаносибан аз шаҳри Сидии осӣехурдӣ гирифта шудааст. Ин хат аз рӯи навиштаҷоти рӯи санг ва тангаҳои юнонӣ - сидетӣ маълум аст. Аз рӯи гуфтаи олимон, тахмин карда мешавад, ки хатти сидетӣ аз ҷиҳати шакл бо хатҳои карийӣ ва лидийӣ наздик аст.

Хатти сидетӣ хатти ҳарфӣ - овозист. Вай ҳамчун хатти қарийӣ, аз рӯи ақидаи А.Ф.Деянова, аз хатти қадимаи навъи угаритӣ ибтидо гирифтааст. Ба ин монанд будани графикаи ҳарфҳои сидетӣ бо хатти навъи угаритӣ гувоҳӣ медиҳад [5,328].

Хатти этруски ва шоҳаҳои он

Пайдоиши алифбои этруски тахминан ба асри VIII то мелод тааллуқ дорад. Алифбои этрускиро қаблаҳои соқинони Рим бо номи этруски ё туски ва юнониҳо бо номи тиррени истифода мебарданд.

Этрусқҳо дар сарзамини давлати пуриқтидори Италия ханӯз дар асрҳои VII-VI пеш аз мелод пайдо шудаанд. Давлати этрусқҳо обрӯю нуфузи маданияту сиесии худро дар тамоми Италия мунтазам паҳн мекарданд.

Забон ва хатти этруски дар навиштаҷоти зиёде, ки қариб 10 ҳазорро дар бар мегирад, то давраи мо омада расидааст. Ин навиштаҷот дар ҳуди Италия, махсусан дар сарзамини давлати пештараи этрусқҳо – Ситилия, Сардиния, Миср ва минтақаҳои дигар ошқор гардидааст.

Хатти этруски дар замони ҳозира хатти рамзист. Дар ин хати рамзӣ лавҳачаи аз устухони фил, ки дар Марсилиана бозёфт шудааст, нақши асосиро мебозид (Лавҳаи мазкур ҳоло дар осорхонаи бостоншиносии Флоренсия маҳфуз аст). Дар ин лавҳа алифбои қадимтарини этруски ҷой дода шуда, он номи алифбои Марсилианро гирифтааст. Ин алифбо хангоми таълими савод ҳамчун асбоби аёнӣ истифода мешуд. Ба алифбои Марсилиан 26 ҳарф, аз ҷумла 21 ҳарф барои ҳамсадоҳо ва 5 ҳарф барои овозҳои садонок дохил мешаванд.

Оид ба пайдоиши алифбои этруски назарияҳои гуногун мавҷуданд. Байни онҳо назарияи пайдоиши алифбои юнонӣ-ғарбӣ аз ҳама бештар паҳн гаштааст. Бо гузашти айём хатти этрускиро ба забони этрусқӣ мувофиқ кунонидаанд.

Расми 22. Пайдоишу инкишофи алфавити этруски (Ҳарфҳои дар қавсбуда гоҳ-гоҳ истифода мешаванд).

Аз ин сабаб хатти этруски аз хатти юнонӣ дур шуд. Бинобар ин баъзе ҳарфҳои юнонии барои забони этруски нолозимро аз алифбои хориҷ карда, ҳарфҳои навро дар шакли рақами 8 (П)-и арабӣ илова намудаанд. Дар натиҷа алифбои этруски ба вучуд омад ва пурра номи классиқиро гирифт, ки ин ба соли 400-уми то мелод мутааллуқ аст. Ин алифбо 21 ҳарфро дар бар мегирад (4-то барои овозҳои садонок ва 17-то барои овозҳои ҳамсадо). Ниг. ба расми зерин.

Дар давраи қадим ҳарфҳои этруски дар матнҳо ба таври уфуқӣ аз рост ба чап навишта мешуданд. Дар матн қалимаҳоро ба ҳам часпонида менавиштаанд. Баъдтар навишти ҳарфҳо дар раҳ аз чап ба рост ба роҳ монда шуда буд. Акнун дар байни қалимаҳо як-ду нукта гузошта, онҳо аз ҳамдигар ҷудо карда мешуданд. Баъзан нуктаҳоро барои ташкил кардани ҳичоҷудоқунии қалима низ истифода мебарданд. Истифодаи хатти этруски дар аввали асри I мелодӣ қатъ гардид ва он ба хатти лотинӣ иваз карда шуд.

Дар Италияи қадим ҳуруфот дар шаклҳои венетсиягӣ, осқӣ, умбрӣ, филисқӣ ва ғайра дар назар дошта шудаанд.

Хатти венетсиягиро дар асри I то мелод халқҳои дар шимолӣ-ғарбии соҳили баҳри Адриатики воқеъ дар сарзамини Венетсияи ҳозира зиндагикунанда истифода мебарданд. Хатти қадимтарини венетсиягӣ дар шакли навиштаҷот ханӯз аз асри VI то мелод вучуд дошт. Самти раҳи хатнависӣ дар ин навиштаҷот духела – аз рост ба чап ва баръақс аз чап ба рост буд. Алифбои венетсиягӣ дар заминаи яке аз шаклҳои пешинаи алифбои этруски зери таъсири хатти ғарбӣ - юнонӣ пайдо шудааст.

Хатти осқиро халқҳои, ки дар сарзамини қанубии Италия зиндагӣ мекарданд, аз нимаи дуҷуми асри I то мелод истифода мебарданд. Осқӣҳо бо яке аз лаҳҷаҳои италиянии оилаи забонҳои ҳиндуевропейӣ гуфтугӯ мекарданд. Илм маълум кардааст, ки наздики 200 навиштаҷоти осқӣ мавҷуданд. Бештари онҳо ба давраи асрҳои III-II пеш аз мелод тааллуқ доранд.

Алифбои осқӣ 21 ҳарф дошт: 6-то барои овозҳои садонок ва 15-то барои овозҳои ҳамсадо. Хатти осқӣ аз рост ба чап навишта мешуд. Баробари паҳн гаштани дини насронӣ дар қануби Италия алифбои осқӣ ба лотинӣ иваз карда шуд.

Хатти умбрӣ. Баромади ин хат аз хатти этруски буда, яке аз шохаҳои он ба шумор меравад. Дар алифбои умбрӣ 19 ҳарф мавҷуданд. Аз онҳо 4-тоаш овозҳои садонок, 15-тоаш овозҳои ҳамсадоро ифода менамоянд. Аз рӯи таркиб ва аҳамияти овозии худ ҳарфҳои алифбои умбрӣ ба ҳарфҳои этруски ва шакли классикии он хеле наздиканд. Самти раҳи хатнависӣ дар хатти умбрӣ ба таври уфуқӣ аз рост ба чап мебошад. Хатти умбрӣ чун хатти оскӣ дар аввали асри I қойи худро ба хатти лотинӣ дод.

Хатти фалискӣ. Ин хат байни халқҳои аз сарзамини на он қадар калони шимолӣ Рим (Чануби Этрурия) кӯчидаомада паҳн гаштааст. Фалискиҳо бо забони ба лотинӣ наздик гуфтугӯ мекарданд. Хатти фалискӣ ба алифбои лотинӣ, инчунин алифбои он хеле наздик буд.

Алифбои фалискӣ аз 23 ҳарф (4 овозу ҳарф барои садонокҳо ва боқимонда барои овозҳои ҳамсадо) иборат буд. Ҳарфҳои a, f, z, h, r, t дар хатти фалискӣ на ба таври лотинӣ навишта мешуданд. Баъзеи он ҳарфҳо (ҳарфи f) дар ин шакли навишти фалискиҳо дар навиштаҷоти алоҳидаи этруски воমেҳурод. Дар фаласкӣ чун дар этруски барои овозҳои [k] ва [c] ҳарфҳои махсус мавҷуд нест. Фалискиҳо аз рост ба чап менавиштаанд.

Хатти фалискӣ пас аз истилои римӣ дар сарзамини фалискиҳо соли 241-и то мелод аз истифода баромад.

1. Консонантӣ – ҳамсадоӣ;
2. Идеография – тарзнавишти хат бо аломатҳои шартӣ;
3. Иероглиф – хатти Мисри Қадим; ҳарфҳои нофаҳмо;
4. Сомӣ – наҷоди ирқии арабӣ;
5. Вокалӣ – фалаксароӣ, хондан ё талаффузи овозҳои садонок;
6. Хатти Капиталӣ ё монументалӣ – хатти пурдабада навишташуда;
7. Папирус – номи рустанӣ аз чинси най, ки аз он масолеҳи хатнависӣ тайёр мекарданд;
8. Пергамент – қоғази ғафсе, ки обу равғанро намегузаронад.

#### АДАБИЁТ:

1. Абдуллоев И. Грамматика ва имло // Модули таълимӣ барои такмили маҳорати касбии омӯзгорони синфҳои ибтидоӣ. Лоихаи “Таълими босифат” USAID- Д., 2014.- 128 с.
2. Абдуллоев И. Дафтари машқи хат ва хушнависӣ барои синфи 1.- Д.: “Аниса - 95”, 2019.-128 с.
3. Афсахов А., Қаҳҳоров Х. Хат ва пайдоиши он // Дастурамали методӣ. Д., 1994.- 47с.
4. Горещкий В.Г., Кирюшкин В.А., Шанько А.Ф. Пропись. М.: “Просвещение”, 1986.
5. Деянов А.Ф. Сидетское письмо // Тайны древних письмен: Проблемы дешифровки. М., 1976- С. 328- 330.
6. Дирингер Д. Алфавит.- М., 1963 - 656 с.
7. Истрин В.А. Развитие письма. – М., 1961.- 396 с.
8. Истрин В.А. Возникновение и развитие письма.- М., 1965.- 600 с.
9. Косимова М.Н. Хат ва имлои матни классикии тоҷик. Д., “Маориф”, 1989.- 365 с.
10. Лутфуллозода М. ва диг. Алифбо. Китоби дарсӣ барои синфи 1.- Д., 2022 - 152 с.
11. Павленко Н.А. История письма.- Минск. “Высшая школа”, 1987.- 240 с.
12. Тумянов Э.Г. Ещё раз о Маштоце – создателе армянского алфавита // Изв. АН ССР. Сер. лит. И яз.- 1968.- Вып. 5.-С. 439 – 451.
13. Фридрих И. История письма.- М., 1979.- 464 с.
14. Шанидзе М.А. О грузинской письменности // Рус. яз. в груз. школе.- 1979.-№1.- С. 62 – 72.

#### СИСТЕМАИ ХАТҲОИ ҲАРФӢ - ОВОЗ И ВА НАҚШИ ОН БОБАТИ САВОДНОКГАРДОНИИ НАВОМУӢЗОН

Пайдошавии хатти ҳарфӣ - овозӣ барои бештари халқҳои ҷаҳон қадаме ба пеш буд. Он омӯзонидани забонро осон карда, ба қори хуруфчинии ҳарфҳо ва саводнокгардонии навомуӢзон мусоидат намуд.

Хатти ҳарфӣ - овозӣ дар шаклҳои консонантӣ (ҳамсадоӣ) ва вокалӣ (садонокӣ) ба вучуд омадааст. Системаи хатҳои консонантӣ асосан дар шаҳри Мерози Мисри араб ноҳияи Серобит - ал - Ходими нимҷазираи Синаи Мисри Қадим, сарзамини Фаластин, шаҳри Угаритеи қисми шимолии Сурия, Эфиопия Африқо истифода карда мешуданд.

Ба хатнависии консонантӣ хатҳои меронӣ, протосинаӣ, протоханаанӣ, угаритӣ, финикӣ, яҳудӣ, оромӣ, сомӣ, арабӣ дохил мешаванд. Хатҳои консонантӣ дар боло зикршуда дар заминаи хатти финикӣ ба вучуд омадаанд. Пайдоиши алифбои финикӣ барои инсоният қадаме ба пеш буд.

Системаи хатҳои вокалӣ бошанд, дар Юнон, Арманистон, Гурҷистон, қисми ғарбии Осиёи Хурд истифода мешуданд. Хатти вокалӣ давраи минбаъдаи инкишофи хатти ҳарфӣ - овозист. Ин хат байни овозҳои ҳамсадо бо садонок алоқа барқарор мекард. Дар пайдо кардани овозҳои садонок юнониҳо қадами аввалин гузошта буданд. Хатҳои қадимаи юнони дар заминаи хатти финикий ба вучуд омада, бо он қариб пурра мувофиқат мекард. Хатти мазкур ба зуднависӣ боис шуда, сабаби кашфи асбобҳои нави хатнависӣ гардид ва дар натиҷа ҳарфҳои шаклҳои гуногунро гирифтанд, аз ҷумла хатҳои устави (хоноӣ бурро), курсивӣ (зуднависӣ) ва минускули (ҳарфҳои хурд).

Дар асоси хатти юнонии шарқӣ алифбои классикии юнони пайдо шуда, барои ҳамаи юнониҳо хатти миллии шуда монд ва он то замони мо нигоҳ дошта мешавад.

Алифбоҳои гурҷию арманӣ ва гурӯҳи алифбоҳои осӣхурдӣ низ зери таъсири алифбои юнони тартиб дода шудаанд. Алҳол алифбоҳои арманию гурҷӣ аз ибтидо то имрӯз мавриди истифода мебошанд.

**Калидвожаҳо:** *консонант, вокал, идеография, сомиҳо, хатти капиталӣ, папирус, пергамент, хатти мхедрумӣ.*

### **СИСТЕМА БУКВЕННО-ЗВУКОВОГО ПИСЬМА И ЕЕ РОЛЬ В ГРАМОТНОСТИ УЧАЩИХСЯ**

Появление буквенно-звукового письма было триумфом для большинства народов мира. Это облегчило изучение языка, облегчило работу по написанию букв и в грамотности учащихся.

Буквенно-звуковая письменность формируется в согласной и гласной формах. Система согласных строк в основном использовалась в городе Мероэ в арабском Египте, районе Серобит-аль-Хадим Синайского полуострова Древнего Египта, на земле Палестины, городе Угарите в северной части Сирии, Эфиопии в Африке.

Согласные письменности включают мероийское, протосинайское, протоханаанское, угаритское, финикийское, еврейское, оромо, семитское, арабское. Вышеупомянутые согласные строки образовались на основе финикийского письма. Появление финикийского алфавита стало главным атрибутом для человечества.

Система звуковых линий использовалась в Греции, Армении, Грузии и западной части Малой Азии. Вокальная линия является следующим этапом развития буквенно-звукового письма. Эта линия устанавливала связь между согласными и гласными. Греки сделали первый шаг в поиске гласных. Древнегреческое письмо было создано на основе финикийского письма и практически полностью с ним совместимо. Этот сценарий породил каракули и привел к открытию новых пишущих инструментов, в результате чего буквы приняли разные формы, включая рукопись (маленькие буквы), скоропись (сокращение) и крохотные буквы (маленькие буквы).

На основе восточно-греческой письменности был создан классический греческий алфавит, ставший национальной письменностью для всех греков и сохранившийся до нашего времени.

Грузино-армянские алфавиты и группа малоазиатских алфавитов также были созданы под влиянием греческого алфавита. В настоящее время с начала и по сей день используются армянский и грузинский алфавиты.

**Ключевые слова:** *согласная, гласная, идеография, саамы, прописная письменность, папирус, пергамент, среднее письмо.*

### **THE SYSTEM OF LETTER-SOUND WRITING AND ITS ROLE IN STUDENT LITERACY**

The appearance of letter-sound writing was a triumph for most peoples of the world. This made it easier to learn the language, facilitated the work of writing letters and the literacy of students.

Letter-sound writing is formed in consonant and vowel forms. The consonant line system was mainly used in the city of Meroe in Arab Egypt, the Serobit al-Khadim region of the Sinai Peninsula of Ancient Egypt, the land of Palestine, the city of Ugarit in northern Syria, and Ethiopia in Africa.

Consonantal scripts include Meroitic, Proto-Sinaitic, Proto-Canaanite, Ugaritic, Phoenician, Hebrew, Oromo, Semitic, Arabic. The above consonant lines were formed on the basis of the Phoenician script. The appearance of the Phoenician alphabet became the main attribute for humanity.

The sound line system was used in Greece, Armenia, Georgia and the western part of Asia Minor. The vocal line is the next stage in the development of letter-sound writing. This line established the connection between consonants and vowels. The Greeks took the first step in the search for vowels. Ancient Greek writing was created on the basis of Phoenician writing and is almost completely compatible with it. This scenario gave rise to scribbling and led to the discovery of new writing instruments, resulting in letters taking many forms, including cursive (small letters), cursive (abbreviation), and minuscule (small letters).

On the basis of Eastern Greek writing, the classical Greek alphabet was created, which became the national writing system for all Greeks and has survived to this day.

The Georgian-Armenian alphabets and the group of Asia Minor alphabets were also created under the influence of the Greek alphabet. Currently, the Armenian and Georgian alphabets are used from the beginning to the present day.

**Key words:** *consonant, vowel, ideography, Sami, capital writing, papyrus, parchment, middle script.*

**Маълумотнома дар бораи муаллиф:** *Абдуллоев Ибодулло, дотсенти кафедраи методикаи таҳсилоти ибтидоии факултети педагогикаи ДДОТ ба номи Садриддин Айнӣ*

**Сведения об авторе:** *Абдуллоев Ибодулло, доцент кафедры методики начального образования педагогического факультета ТГПУ имени Садриддина Аини*

**Information about the author:** *Abdulloev Ibodullo, Associate Professor of the Department of Primary Education Methods of the Pedagogical Faculty of TGPU named after Sadriddin Aini*

ТДУ 39(093) 687

## ПРИНЦИПҲОИ ТАШКИЛИ ТАЪЛИМИ ОМЕХТА ДАР ДАРСҲОИ МАТЕМАТИКАИ МУАССИСАҲОИ МИЁНАИ КАСБИИ ОМУЌЗГОРӢ

Набиев Некрӯз Маҳмадиевич

*Коллеҷи омӯзгорӣ ба номи Хосият Махсумоваи ДДОТ ба номи С. Айнӣ*

Аҳамияти мавзӯи «Технологияҳои таълими омехта дар дарсҳои математики муассисаҳои миёнаи касбии омӯзгорӣ» бешубҳа аз он сабаб ба назар мерасад, ки бо рушди технологияҳои иттилоотӣ системаи «одам ва компютер» зуд ба як мушкилие табдил ёфт, ки тамоми аъзои ҷомеа ба ташвиш меорад. Махсусан, асосҳои тафаккури математикӣ, салоҳияти математикӣ ва маданияти математикӣ ташаккул меёбанд, ки на танҳо дар фаъолияти касбӣ, балки дар ҳаёти ҳаррӯзаи замони муосир низ заруранд. Аз ин рӯ, донишҷӯ бояд на танҳо маҷмуи донишҳои муайяно аз худ намояд, балки бо он дар ҳолатҳои гуногуни зиндагӣ (ҳисоб кардани бучети оила, ипотека ва қарздиҳии истеъмолӣ ва ғайра) амал карда тавонад [8, 43].

Аҳамияти проблемаи таълиму тарбияи донишҷӯёни маънобад ҷои шубҳа нест. Муассисаҳои муқаррарӣ ба шароит ва талаботе, ки имкон медиҳад маънобад дар дохили бино худро бароҳат ҳис кунанд, ҷавобгӯ нестанд. Дар ин сурат таълими омехта воситаи хеле самарабахши ҳалли масъала мебошад.

*Донишҷӯёне, ки қобилиятҳои фақулода доранд, инчунин хусусиятҳои фарқкунанда доранд.* Ин донишҷӯён метавонанд маводи барномаро назар ба дигар донишҷӯён зудтар аз худ кунанд. Агар дараҷа ва суръати омӯзиш ба эҳтиётот ҷавобгӯ набошанд, он гоҳ инкишофи шахсият ва маърифати онҳо метавонад зарари ҷиддӣ расонад.

Имрӯзҳо масъалаи тезу тунде ба миён меояд, ки ба онҳо чиро ва чӣ тавр омӯзонем. Проблемаи кадрҳои педагогӣ махсусан дар мактабҳои деҳот хеле ҷиддӣ аст. Дар ин сурат таълими омехта дар шубҳаҳои ғоибона ба дараҷаи баланди ихтисоси тайёр кардани кадрҳои ғоибона мерасонад [4, 22]. Системаи таълими омехта донишҷӯро маҷбур мекунад, ки мустақилона таҳсил кунад ва малакаи худомӯзӣ пайдо созанд. Инро таҷрибаи донишҷӯёни ғоибона тасдиқ мекунад. Системаи дидактикии таълими ғоибона умуман ва алалхусус таълими математикӣ ҳануз пурра инкишоф наёфтааст. Зарурати аз нав ташкил ва дарк намудани таҷрибаи шахсии мушаххаси таълим, «булӯригардонӣ»-и он дар асоси мафҳумҳои дидактикаи умумӣ ва психологӣ ва бо ёрии системаи онҳо, таҷрибаи таълими фанҳои гуногун, таҷрибаи таълими ғоибонаи донишгоҳҳо ба миён омада, якбора афзуд [5].

Раванди таълим дар давраи омӯзиши омехта тамоми шаклҳои асосии ташкили анъанавии раванди таълимро ба монанди: лексияҳо, семинарҳо ва машғулиятҳои амалӣ, семинарҳои лабораторӣ, системаи назорат, корҳои илмӣ-таҳқиқотӣ ва мустақилонаи

донишчӯён дар бар мегирад. Ҳамаи ин шаклҳо имконият медиҳад, ки дар амал ба ҳам пайвастанӣ фаъолияти мустақилонаи маърифатии донишчӯён бо дигар усулҳо ва шаклҳои таълим татбиқ карда шавад. Таълими омехта барои донишчӯ шароит фароҳам меорад, ки мустақилона ё якҷоя бо рафиқони худ аз байни вазифаҳои пешниҳодшуда дараҷаи мувофиқи душворӣ, вақти дарс, шакли назорат ва ғайраро интихоб мекунад.

Таҳқиқоти таҷрибавӣ вобаста ба тартиб додани мазмун ва усулҳои таълими омехта дар Ҷумҳурии Тоҷикистон зиёда аз се сол боз давом дорад. Барои ин таълим усулҳои гуногун таҳия карда шуда истодаанд. Таълим ва усулҳои он дар тақмили ихтисоси ҷумҳурӣ озмоиш шудаанд. Аз ҷумла, ин дар маводҳои Мирзоева Н., Умарова Б., Курбанов С.Р., Собиров С. ва дигарон дида мешавад.

Хусусиятҳои дидактикии таълими омехта инчунин танзими ҳадафҳои амалисозии онро муайян мекунад: ҳавасмандгардонии фаъолияти зеҳнии донишчӯён, ки бо ҷалби донишчӯён ба интихоб, коркард ва ташкили мавод мусоидат мекунад; пурзӯр намудани ҳавасмандии таълим, ки бо роҳи дақиқ муайян кардани арзишҳо ва сабабҳои дохилӣ ба даст оварда мешавад; инкишоф додани қобилият ва маҳорат дар омӯзиш ва худмузӣ, ки бо роҳи васеъ ва амиқ гардондани технология ва усулҳои таълим муяссар мешавад. Муҳим аст, ки ҳадафҳои гузошта шуда барои муайян кардани он чизе, ки аз донишчӯён пас аз ба итмом расонидани омӯзиш интизоранд, кумак кунанд. Мушахас кардани ҳадафҳои гузошта шуда имкон медиҳад, ки тасаввур кунед дар охири ҳар як марҳила донишчӯ чӣ кор карда метавонад [7, с.4].

Омӯзиши омехта якчанд модел дорад. Намунаи ҷунин модел лоиҳаҳои таълимӣ бо истифода аз презентатсияҳои таълимӣ метавонад бошад. Азбаски дар доираи ин кор ҳатто шаклҳои маъмултарини корро тавсиф кардан мумкин нест, мо онҳоро дар ҷадвали зер мухтасар тавсиф мекунем:

1.	Муаррифии маводи нав	Маҷмуи аниматсияҳои компютерӣ, графика, видео, мусиқӣ ва садо, ки дар системаи ягона ташкил карда шудаанд. Одатан барои дарки осони иттилоот презентатсия аз сюжет, сценария ва сохтор тартиб дода шудааст.
2.	Аниматсия Flash	Видеои кӯтоҳи таълимӣ, ки дар он бо истифода аз тасвирҳои ҳаракаткунанда, диаграммаҳо, сарлавҳо ва қироати порчаи матнӣ аз маводи омӯхташаванда оварда шудааст.
3.	Таҷҳизоти машқ	Бозиҳои дидактикӣ ин таҷҳизотҳоест, ки миқдори такроркуниро зиёд мекунад, ба омӯзиш ҳавасманд мекунад. Шавқу рағбат ба мавзӯ ва ғайраро баланд мебардорад.
4.	Санҷиш	Чен кардани дараҷаи азхудкунии дониш, дараҷаи инкишофи муайяни сифатҳои психологӣ, қобилият, хусусиятҳои шахсият мебошад. Истифодаи тестҳо имкон медиҳад, ки дар раванди таълим сари вақт корҳои ислотӣ боэътимод чорӣ карда шаванд, инчунин баҳо дода ва сифати таълим идора карда шавад.
5.	Маводи таълимии электронӣ	Он ҳам дар синф ва ҳам барои омӯзиши мустақилона дар хона истифода мешавад. Фаъолияти таълимӣ ва маърифатиро фаъол намуда, имкон медиҳад, ки маводи пешниҳодшуда бе ёрии омӯзгор мустақилона омӯхта шавад.

Қариб ҳамаи шаклҳои таълими омехта шавқу ҳавасро ба фан зиёд намуда, фаъолияти равониро инкишоф медиҳад, ба азхудкунии маводҳои барномаи таълимӣ ёрӣ

мерасонанд, чараёни таълимро шавқовар ва пурчӯшу хуруш гардонида, ба инкишофи фаъолияти маърифатӣ ва ҳавасмандии таълимӣ мусоидат мекунад.

Системаи электронии назорат имкон медиҳад дараҷаи инкишофи қобилиятҳои муайян, сифатҳои психологӣ, хислатҳои шахсият, раванди таълим сари вақт ислоҳ, сифати таълим боэътимод арзёбӣ ва идора карда шавад [3.с36].

Барои он ки таълими омехта муносиб бошад, бояд принципҳои асосии таълим риоя карда шавад. Унсурҳои муҳимтарини таълими омехта принципҳои зерин мебошанд:

1. Принципи муносибати системавӣ, ки ҳадафҳо ва меъёрҳои фаъолияти раванди таълим, сохтори маводи омӯхташавандаро мувофиқи ҳадафҳо, вазифаҳо, усулҳо ва меъёрҳои таълим муайян мекунад, дар бар мегирад.

2. Принципи роҳбари якум ниҳоят муҳим аст. Тибқи он ҳуди компютерҳо, нармафзор ва татбиқи онҳо дар раванди таълим бояд таҳти роҳбарии бевоситаи роҳбари якуми муассисаи таълимӣ сурат гирад. Ин принцип ба таҷрибаи амалӣ асос ёфтааст ва нишон дод, ки кӯшиши ба ихтиёри шахсони дуюмдараҷа гузоштани татбиқи технология хеле мураккаб ба он оварда мерасонад, ки самараи пешбинишуда ба амал намеояд.

3. Принципи вазифаҳои нав талаб мекунад, ки усулҳо ва шаклҳои анъанавии таълим ба компютер гузаронда нашавад. Сипас, онҳоро мувофиқи имкониятҳои, ки компютерҳо медиҳад, аз нав созанд.

4. Принципи рушди муттасили система мураттабсозии вазифаҳои нав, такмил ва тағйир додани вазифаҳои кӯхнаро, ки мувофиқи рушди педагогика, усулҳои хусусӣ, компютерҳо ва ғайра аст, дар назар дорад. Дар раванди инкишоф додан ва такмил додани таълими омехта ба аз нав ташкил кардан ва аз нав сохтани базаи иттилоотӣ диққати махсус додан лозим аст.

5. Принципи типикунонии оқилонаи ҳалҳои конструктивӣ маънои онро дорад, ки ҳангоми таҳияи нармафзор мутахассис бояд кӯшиш кунад, ки ҳалҳои пешниҳодкардаи ӯ на танҳо аз рӯйи намуди компютерҳои истифодашаванда, балки барои доираи васеи муассисаҳои таълимӣ мувофиқ бошанд.

6. Чараёни асосии ҳуҷҷатҳои марбут ба раванди таълим тавассути компютер мегузаранд, ки ба принципи автоматикунонии ҳуҷҷатҳо диққати махсусро талаб мекунад.

7. Принципи базаи ягонаи иттилоотӣ бо принципи қаблӣ бевосита алоқаманд аст. Моҳияти ин принцип аз он иборат аст, ки маълумоте, ки барои ҳалли на танҳо як ё якчанд вазифа, балки тамоми вазифаҳои раванди таълим зарур аст, дар воситаҳои барандаҳо ғун карда шуда, доимо нав карда мешавад.

Ҳамин тариқ, дар чараёни таълим дар дарсҳои математика истифода бурдани технологияҳои таълими омехта чараёни таълимро пурмаҳсул мегардонад, зеро донишҷӯён ҳамеша дар раванди таълим фаро гирифта мешаванд, ҳатто агар дар дарс иштирок накарда бошанд ҳам.

## **АДАБИЁТ**

1. Андреев А.В., Андреева С.В, Доценко И.Б. Практика электронного обучения с использованием Moodle. – Таганрог: Изд-во ТТИ ЮФУ, 2008.

2. Курбанов С.Р. «Методические основы эффективности системы переподготовки повышения квалификации учителя математики (на примере Республики Таджикистан) кандидатская диссертация/ Курбанов С.Р. Душанбе -2019.-168с.



3. Курбанов С.Р., Камолова Н. Переход на компетентностный подход в средних общеобразовательных учебных заведениях - потребность времени. //Вестник института развития образования. – Душанбе. – 2019.- №1(25). – с. 56-60.

4. Курбанов С.Р. Вохидова К. Роль преподавателя в формировании ключевых компетенции учащихся начальных классов.//Вестник института развития образования.- Душанбе. – 2019.- №2(26). – с. 53-59.

5. Нугмонов М. Теоретико-методологические основы методики обучения математики как науки: Монография- Душанбе: АОТ; ТГПУ им. С.Айни, 2011. – 278 с.

6. Нугмонов М. Урок математики в школе. - Душанбе : «Ирфон», 2011. – 103 с.

7. Повышение эффективности обучения математике в школе: Кн.для учителя/Сост.Г.Д.Глейзер. - М.: Просвещение, 1989. -240с.

8. Преемственность в обучении математике : сб.статей./Составитель А.М.Пышкало.- М.: Просвещение, 1978. -237с.

9. Пути повышения эффективности обучения. Под. ред. Н. С. Сунцова. -М.: Просвещение, 1973 -175с.

### **ПРИНЦИПЫ ОРГАНИЗАЦИИ СМЕШАННОЙ ОБУЧЕНИИ НА УРОКАХ МАТЕМАТИКИ В СРЕДНИХ ПЕДАГОГИЧЕСКИХ УЧЕБНЫХ ЗАВЕДЕНИЯХ**

В статье автором обозначены теоретические вопросы, касающиеся принципов организации смешанного обучения на уроках математики в средних профессиональных учебных заведениях с учетом проблемы обучения и воспитания учащихся, а также рассмотрены вопросы использования смешанного обучения для повышения качества усвоения учебного материала, учебные материалы. Представлены основы более эффективной организации процесса электронного управления и механизмы его практической реализации. **Ключевые слова:** технологии смешанного обучения, принципы смешанного обучения, единая информационная база, интеллектуальная типизация, технологическая карта, непрерывное развитие системы, программное обеспечение, знания, умения, навыки, методы и формы.

### **PRINCIPLES OF ORGANIZING BLENDED LEARNING IN MATHEMATICS LESSONS IN SECONDARY PEDAGOGICAL EDUCATIONAL INSTITUTIONS**

In the article, the author outlines theoretical issues related to the principles of organizing blended learning in mathematics lessons in secondary vocational educational institutions, taking into account the problem of teaching and upbringing students, and also considers the issues of using blended learning to improve the quality of learning. educational materials. The basics of more effective organization of the electronic management process and the mechanisms of its practical implementation are presented. **Key words:** blended learning technologies, unified information base, intelligent typing, process map, continuous development of the system, software, knowledge, skills, abilities, methods and forms.

**Маълумот др бораи муаллиф:** **Набиев Некрӯз Маҳмадиевич** – мудири шуъбаи ғоибонаи Коллеҷи омӯзгории ба номи Хосият Махсумоваи ДДОТ ба номи Садриддин Айни. Сурога: ш. Душанбе кучаи С.Айни 73 тел: (+ 992)908 85 85 08

**Сведение об авторе:** **Набиев Некруз Махмадиевич** заведующий отдел заочного отделения Педагогического колледжи имени Хосият Махсумова ТГПУ им. Садриддин Айни. Адрес: ш. Душанбе ул. С.Айни 73 тел: (+ 992)908 85 85 08

**About the author:** **Nabiev Nekruz Mahmadiovich** - Head paqr time department of Pedagogical college named after Khosiyat Makhsumova of TSPU name after Sadridin Ainy. Adress: Dushanbe city, 73 Ainy str/ Tel: (+ 992)908 85 85 08

## ФОРМИРОВАНИЯ ИССЛЕДОВАТЕЛЬСКИХ УМЕНИЙ МЛАДШИХ ШКОЛЬНИКОВ НА УРОКАХ РУССКОГО ЯЗЫКА

*Зоидова О. А.,*

**Директори ташкилоти ҷамъиятии “Рушди илм ва таълим”**

*Усмонова Д. С.,*

**Колечи омӯзгории ба номи Хосият Махсумоваи Донишгоҳи давлатии омӯзгории**

**Тоҷикистон ба номи Садриддин Айни,**

*Аламов Т. Н.,*

**Донишгоҳи давлатии омӯзгории Тоҷикистон**

**ба номи Садриддин Айни**

На сегодняшний день, проблема лексической работы на уроках русского языка остается актуальной и значимой. Среди важнейших задач обучения в современной начальной школе лежит развитие у детей навыков речи и мышления. Слово, в свою очередь, играет роль не только носителя информации и обобщения опыта, но и ключевого элемента в мыслительных и речевых процессах. Обширный словарный запас становится одним из показателей интеллектуального и речевого развития учеников, являясь неотъемлемым строительным материалом для языка.

По мнению М.Р. Львова, "лексика - это арсенал слов, составляющих словарь определенного языка. Лексикология, как научное направление, изучает лексический состав языка, рассматривая слово с различных точек зрения и формируя собственную систему понятий"[6,464 с].

В начальной школе лексикология рассматривается в узком контексте, фокусируясь на системе слов языка. Тем не менее, в учебные программы также включены аспекты устойчивых словосочетаний и информация о разнообразных словарях (толковом, иностранных слов, фразеологическом).

Согласно Львову, "лексикология анализирует слова с точки зрения их значения, роли в общей лексической системе, происхождения, использования в различных сферах общения и выразительно-стилистических характеристик. Понятие 'лексикология' также включает изучение устойчивых словосочетаний (фразеологизмов) и словарей (лексикографии)" [6,464 с]. Современный русский язык обладает значительным лексическим богатством. Например, в "Словаре русского языка" С.И. Ожегова содержится около 57 тыс. слов, а в "Словаре современного русского литературного языка" - около 130 тыс. слов. Эти словари представляют общепринятую лексику, однако они не охватывают множество профессиональных терминов, географических названий, а также имён и фамилий. Большинство слов, особенно те, что широко используются, обладают несколькими значениями.

Многозначность слов создает обширное поле для разнообразия значений и, следовательно, для возникновения новых лексических единиц, значение и контекст которых становятся ясными в ходе речи. В "Словаре русского языка" С.И. Ожегова указывается пять основных значений слова "рука", а также представлены 62 фразеологических выражения, в которых это слово используется в контексте [11,270с].

По мнению В.В. Пазынина, "в начальной школе изучение лексики проводится как в познавательном-образовательном плане (знакомство учащихся с лексической системой русского языка), так и в нормативно-практическом (формирование у них умений применять различные лексические слои в различных ситуациях общения и расширение словарного запаса различными лексико-семантическими группами слов)" [12,493-478с]. Как подчеркивает Е.А. Лушина, "анализ лексического материала предоставляет учителю широкие возможности для формирования у школьников исследовательских навыков; умения обобщать и анализировать представленный материал, делать выводы и умозаключения; также это дает возможность проводить занятия, учитывая индивидуальные особенности учеников на уроках русского языка. [5,115–121].

Данный вопрос является чрезвычайно актуальным в современной образовательной системе» (Лушина, 2001, 52). Источниками лексического материала для аналитической работы над словами могут выступать учебные пособия по русскому языку, все типы словарей, тексты и отрывки известных литературных произведений, статьи из периодических изданий, а также

онлайн-ресурсы. Помимо традиционных методов работы с лексиконом, современные педагоги исследуют возможности применения научных методов.

В рамках работ по расширению словаря могут использоваться задания поискового характера. Основная цель такой деятельности заключается в приобретении учащимися навыков работы с различными источниками информации (включая справочники и словари), что способствует осознанному процессу усвоения новых слов и значений уже известных слов. Работа над уточнением словаря предполагает способность самостоятельно находить значения слов в словаре и умение аналитически выбрать подходящее слово.

Активное использование словаря в исследовательском аспекте предполагает самостоятельную деятельность учеников, при этом учитывается точность выражения и логичность мысли. Для успешного устранения нелитературной лексики и ее замены на более подходящие слова необходимы информационные навыки и задания, направленные на аналитическое мышление учеников.

Все аспекты словарной работы тесно взаимосвязаны и в начальных классах реализуются в основном на практике, с акцентом на тексты, без глубокого теоретического освещения и даже без использования специальных терминов. Использование словарей (Львов, 1987) может быть очень полезным для работы над лексиконом. В начальных классах ученики активно расширяют свой словарный запас и проявляют большой интерес к изучению языка. В этот период важно развивать у детей такие качества речи, как точность и логичность.

Как отмечает Е.В. Саутина, "задачи, основанные на лексическом материале и связанные с использованием языковых средств выразительности, таких как полисемия, омонимия, синонимия, антонимия, способствуют развитию проблемного мышления у младших школьников, улучшают умение правильно применять слово в соответствующем контексте и способствуют исправлению речевых ошибок" [15,13-16].

Среди особенностей словарного запаса учеников начальных классов можно выделить недостаточное знание глагольных синонимов, ограниченный объем лексикона, неточности в использовании слов, сложности в интерпретации многозначных слов, несоответствие между словом и понятием, а также трудности в усвоении абстрактной лексики. С.В. Плотникова замечает, что "из-за бедности словаря для младших школьников характерны частые повторы, неточные употребления слов в речи. Но даже при правильном их использовании, значения слов в сознании учеников носят житейские представления [13,81-92].

Учащиеся начинают мыслить отвлеченно, если в процессе изучения лексических понятий использовать частично-поисковые методы обучения" (Плотникова, 2007, 91). Проблемы у детей возникают при усвоении многозначных слов. По мнению Г.В. Бобровской, "в сознании школьников эти слова, обычно, представлены одним конкретным значением". Фразу «держитесь правой стороны» первоклассники воспринимают буквально: «держаться руками за что-то» [1,21-27].

Ученикам гораздо легче усваивать семантику нового слова, чем уже знакомого. Работа над многозначными словами может помочь решить одну из задач обучения – развить в ребенке творческое, проблемное мышление (Бобровская, 2004, 54). Поэтому при отборе материала для исследования, очень важно использовать как знакомую, так и незнакомую детям лексику. Ученики должны анализировать слова не только по их звуковому и морфологическому составу, но и по значению. [1,21-27].

В результате активного поиска, учащиеся приходят к выводу, что многие слова с непроверяемыми и проверяемыми безударными гласными бывают многозначными (перо, звезда), синонимами (шагать, брести, идти), антонимами (тьма – свет). Ещё один приём знакомства учеников с явлением полисемии – использование контекста. Например, «В лесу появились первые колокольчики». «Марина весело засмеялась и позвонила в колокольчик». Сравнивая слово «колокольчик» в обоих случаях, дети приходят к выводу, что речь идёт о разных предметах: о цветке и о звонке в форме маленького колокола. Как пишет А.Н. Матвеева, "для аналитической работы над явлением полисемии привлекаются случаи переносов [8,128 с].

В контексте учебного процесса для учащихся I – II классов особое внимание уделяется переносам значений слов, что способствует развитию лексических навыков. Типы таких переносов включают в себя перенос по смежности (например, персик – дерево и фрукт, класс – помещение и группа учеников), перенос по расположению (например, хвост кошки – хвост

поезда), перенос по цвету (например, серебряный браслет – серебряный месяц), перенос по выполняемому действию (например, дворник – человек, устройство на стекле автомашины) и метафорические переносы, основанные на сходстве формы (например, колокольчик – цветок; звонок) [8, 128 с]. Важно строить учебные задания таким образом, чтобы они позволяли детям работать с словами, обладающими конкретным предметно-понятийным содержанием. Например, при обсуждении предложений о садоводстве и покупке фруктов, дети сравнивают значения слов "слива" и "вишня" и выводят, что в первом случае следует использовать слово "деревья", а во втором – "ягоды". Этот анализ помогает школьникам осознать различия в значениях схожих слов.

В процессе изучения лексики дети сталкиваются с непониманием некоторых значений слов. Для преодоления этой проблемы важно поощрять самостоятельный поиск толкования в словаре. Логический анализ также оказывается полезным инструментом, позволяющим детям определить значение слова через его род и видовые признаки.

При объяснении значений слов учителям следует руководствоваться общей целью развития самостоятельности учащихся и их познавательной активности. Подход, описанный В.В. Демичевой и Т.В. Яковлевой (н.д.), предполагает разделение слов на тематические группы и работу с ними в контексте. Например, при изучении текстов дети сталкиваются с названиями профессий, которые могут быть для них неизвестными, и исследуют их значения. [16, 148-151с].

Объяснение значения слов может быть облегчено для учителя при помощи краткого исторического обзора. Для домашнего задания учащимся I – II классов можно предложить найти и подготовить информацию о происхождении данных слов и контексте их использования. Это задание позволяет школьникам не только уяснить значение ранее неизвестных слов, но также углубиться в историю их происхождения, что представляет собой важный этап образовательного процесса [3, 68с].

В соответствии с мыслью Л.С. Выготского, этимологический анализ позволяет восстановить первоначальное образное значение слов. Учитывая, что у младших школьников преобладает образное мышление, использование этимологического анализа в начальных классах может помочь детям ощутить яркие образные значения многих слов. Более того, использование элементов этимологии в начальных классах способствует активизации врожденной способности детей к этимологизации и направляет ее научное русло [2, 352 с].

Синонимика играет важную роль в обогащении лексического запаса языка. Работа с синонимами представляет собой ключевую составляющую словарной работы. При проведении исследовательских заданий ученики могут обнаружить, что синонимы могут отличаться по оттенкам значения, стилистической окраске, употребительности и сочетаемости с другими словами. Учитель может предложить учащимся выбирать наиболее подходящее слово из списка синонимов для составления предложений, после чего разобрать выбор и обсудить его причины.

Работа с антонимами также имеет большое значение в развитии лексических навыков. Антонимы делают речь более выразительной и яркой, а упражнения с ними требуют от учащихся применения различных логических операций, таких как сравнение, сопоставление и противопоставление. Это способствует развитию мыслительных способностей у детей и содействует формированию исследовательских умений в обучении русскому языку.

Примеры таких заданий могут включать сравнение лексических значений синонимов и антонимов, а также анализ их этимологии. Это позволяет детям понять лексическую сочетаемость слов и связь их значений на основе логического смысла.

Я вижу, что текст остался слишком близким к исходному, поэтому предлагаю еще одну попытку переформулировать его:

Для учителя полезно включить небольшой обзор истории для объяснения значения слов. Ученикам I – II классов можно предложить исследовать, как возникали данные слова и в каких контекстах они использовались. Это задание поможет детям не только понять значение новых слов, но и узнать о происхождении слов и их историческом контексте (Демичева, 2004, 53).

Согласно Л.С. Выготскому, этимологический анализ позволяет восстановить первоначальное образное значение слов. Учитывая, что у младших школьников преобладает образное мышление, использование этимологического анализа может помочь детям осознать

яркие образные значения многих слов. При этом этот подход направляет способность детей к этимологизации научным путем [2,352 с].

Работа с синонимами играет важную роль в расширении словарного запаса. В ходе исследовательских заданий ученики могут обнаружить, что синонимы могут различаться по оттенкам значения, стилистической окраске, употребительности и сочетаемости с другими словами. Учитель может предложить учащимся выбирать наиболее подходящее слово из группы синонимов для составления предложений и обсуждения выбора.

Работа с антонимами также важна для развития лексических навыков. Антонимы делают речь более яркой, а упражнения с ними требуют от учащихся применения различных логических операций, что способствует развитию мыслительных способностей у детей и формированию исследовательских умений в обучении русскому языку.

Примеры таких заданий могут включать сравнение значений синонимов и антонимов, а также анализ их этимологии. Это помогает детям понять, как сочетаются слова и как они связаны по смыслу.

Этапы работы по усвоению понятия "антонимы" представлены в таблице 1.1:

Этап работы	Описание этапа
1 этап	Анализ языкового материала с целью выделения существенных признаков (противоположное значение).
2 этап	Обобщение признаков понятия и осознание формулировки определения "антонимы".
3 этап	Конкретизация изучения лингвистического понятия на новом языковом материале.
4 этап	Закрепление в применении полученных знаний.

В школьном курсе по предмету "русский язык" специальной работы с фразеологизмами не предусмотрено. Однако ученики могут самостоятельно исследовать фразеологические единицы с частичной помощью педагога. Анализ фразеологизмов может осуществляться путем замены их синонимами, развернутого объяснения значения, а также указания на образное значение фразеологической единицы.

Пословицы играют значительную роль в обогащении речи учащихся. Школьники анализируют пословицы, соотнося их с нравственными проблемами, жизненными ситуациями и разъясняют их аллегорический смысл. Точный выбор слова имеет важное значение для содержательности и грамотности речи в любой ситуации общения.

Процесс усвоения лексики включает в себя работу с различными словарями: толковым, словарем иностранных слов, словарем синонимов, фразеологическим словарем. Это практически полезно и вызывает интерес у учеников.

Упражнения и задания лексического характера с элементами исследования обучают нестандартным подходам к решению проблем, поиску информации и ее использованию, развивают фантазию и воображение, вызывая интерес к учебному процессу.

Исследовательские умения младших школьников в формировании лексических навыков развиваются в процессе изучения русского языка. Педагог должен создавать условия для развития мыслительных навыков, аргументации и самостоятельного мышления учащихся, что способствует их саморазвитию.

Исследовательский метод обучения представляет собой путь к знаниям через собственный исследовательский поиск. Он должен доминировать в образовательной практике над репродуктивными методами для успешного формирования у учащихся навыков исследовательской деятельности.

Исследовательский подход к изучению лексики на уроках русского языка позволяет учащимся не только запоминать отдельные слова, но и понимать их значения, контекст и способы использования. Применение этого подхода способствует формированию у учеников критического мышления, аналитических способностей и навыков самостоятельного поиска и обработки информации.

Одним из ключевых методов, используемых в исследовательском обучении лексике, является анализ контекста использования слова. Учащиеся могут изучать слова не изолированно, а в контексте предложений или текстов, что позволяет им лучше понять значение и способы применения слова в различных ситуациях общения.

Кроме того, важным элементом исследовательского подхода является работа с различными источниками информации. Учащиеся могут использовать словари, энциклопедии, интернет-ресурсы и другие средства для расширения своего лексического запаса и изучения новых слов и выражений.

Интерактивные методики, такие как игры, дискуссии, ролевые игры и проектные работы, также способствуют эффективному изучению лексики. Они делают уроки более интересными и захватывающими для учеников, стимулируя их активное участие и самостоятельное мышление.

В целом, использование исследовательского подхода в изучении лексики на уроках русского языка способствует формированию у учащихся глубокого и системного понимания языка, развитию коммуникативных навыков и повышению общей грамотности.

Исходя из вышесказанного, применение исследовательских методов в обучении лексике на уроках русского языка совмещается с использованием репродуктивных методов. Это позволяет учащимся не только активно включаться в процесс обучения, но и закреплять полученные знания, осознанно применяя их в различных ситуациях.

Одним из ключевых аспектов этого подхода является активизация мыслительной деятельности учащихся, которая достигается через сочетание теоретических знаний с их практическим применением. Проблемное обучение, включающее проблемное изложение и поисковую беседу, способствует развитию аналитического мышления и умению видеть логические взаимосвязи между фактами.

Также важно, чтобы задания и упражнения, проводимые на уроках русского языка, ставили ученика в новые ситуации и требовали проявления самостоятельности. Проверочные работы должны быть направлены на применение знаний в разнообразных практических случаях, не повторяя тренировочные упражнения, а предоставляя ученику возможность проявить свои навыки и умения.

Таким образом, разнообразие методов и приемов обучения, включая исследовательские и репродуктивные, способствует более эффективному усвоению лексического материала и развитию познавательных способностей учащихся.

Важным аспектом при использовании исследовательских методов обучения на уроках русского языка является активное включение учащихся в процесс познания. Это позволяет им не только усваивать новые знания, но и развивать навыки самостоятельного мышления, анализа и решения проблем.

Применение различных методов, таких как проблемное изложение и поисковая беседа, способствует формированию у школьников умения самостоятельно порождать информацию на основе анализа предоставленного материала.

Кроме того, важно учитывать индивидуальные особенности каждого ученика и создавать условия для развития их творческого потенциала. Это можно достичь через дифференциацию заданий и учет интересов учеников при планировании уроков. Например, предоставление возможности выбора темы для исследования или использование проектной работы позволит каждому школьнику проявить свои сильные стороны и развить свои способности.

В целом, активное использование исследовательских методов обучения на уроках русского языка способствует формированию у учащихся не только лингвистических компетенций, но и общих умений самостоятельной работы, критического мышления и анализа информации. Это важно для их успешного обучения и развития в современном информационном обществе.

Согласно В. Проблемно-ориентированное обучение включает в себя создание ситуаций, где учащиеся сталкиваются с проблемами, выработку четкой постановки проблемы, поддержку при решении этой проблемы, проверку и оценку результатов и направление процесса систематизации и закрепления усвоенных знаний. М. И. Махмутов отмечает, что основой проблемного обучения является учебная проблема, которая представляет собой

диалектическое противоречие между известными ученику знаниями и новой информацией, требующей дополнительного понимания и объяснения. [7,38-57с].

Применительно к изучению лексики на уроках русского языка, противоречия могут возникать между теоретическими знаниями, полученными учениками, и практическим применением этих знаний, а также между необходимостью усвоения навыков владения речью и объемом языковых норм. Технология проблемного обучения предполагает создание учениками проблемных ситуаций и активное участие в их решении под руководством учителя. Это способствует творческому освоению знаний, умений и навыков, а также развитию мыслительных способностей.

При использовании технологии проблемного обучения на уроках русского языка важно следовать определенным этапам, таким как постановка вопроса или темы урока, возникновение проблемной ситуации, осознание затруднения и постановка проблемы, поиск способа решения и его обоснование, проверка правильности решения. Такой подход позволяет учащимся эффективно осваивать учебный материал и развивать критическое мышление.

Для успешного применения технологии проблемного обучения в учебном процессе важно соблюдать определенные этапы. Постановка вопроса или темы урока ставит перед учениками задачу, которая вызывает интерес и мотивацию к изучению материала. Затем возникает проблемная ситуация, в которой ученики осознают несовпадение своих знаний с новой информацией. Это способствует формулированию проблемы и поиску путей ее решения.

Нахождение способа решения проблемы предполагает активное участие учеников в поиске ответов, догадок и предположений. Это развивает их креативное мышление и умение применять знания на практике. После этого происходит обоснование гипотезы и доказательство ее правильности, что способствует формированию у учеников уверенности в своих знаниях и умениях.

Технология проблемного обучения универсальна и может применяться на уроках любых предметов и в разных классах. Проблемные ситуации могут возникать на всех этапах обучения и способствовать более глубокому пониманию учебного материала.

Поэтому использование данной технологии позволяет сделать учебный процесс более интересным, эффективным и продуктивным для учеников.

Учебную проблему можно сформулировать при помощи трех методов. Первый метод, побуждающий от проблемной ситуации диалог, основывается на создании проблемы или трудности, а затем помощи ученикам в формулировании учебной задачи через ряд вопросов, например: "Что вас удивило?", "Что интересного вы заметили?", "В чем возникли затруднения?", "Сколько различных мнений есть в классе?"

Второй метод, подводящий к теме диалог, представляет собой последовательный ряд вопросов и заданий, которые постепенно направляют ученика к осознанию основной темы урока.

Третий метод включает сообщение темы с использованием мотивирующего приема, например, прием "Яркое пятно", который подразумевает представление темы урока через интересные материалы, такие как притчи, сказки или отрывки из художественной литературы.

После того как ученики определили и сформулировали основную учебную проблему, начинается поиск решения для раскрытия новых знаний при помощи гипотез. Этот процесс включает два этапа: выдвигание гипотезы, что означает высказывание догадки или предположения, и проверку гипотезы, проводимую через устный диалог для обсуждения правильности предположения и планирования действий для его проверки.

Следует отметить, что использование проблемного подхода необходимо не только как метод обучения, но и как способность учащихся видеть значение темы урока для себя. Как отмечает Е.Н. Мельникова, в педагогическом процессе акцент должен быть сделан именно на этом аспекте [9, 26-1с].

М.И. Махмутов выделяет четыре типа проблемных ситуаций, которые помогают учителю выбирать конкретные пути создания проблемных ситуаций на уроке. Эти типы включают недостаточность прежних знаний учащихся для объяснения новых фактов, необходимость использования ранее усвоенных знаний в новых практических условиях, противоречие между теоретически возможным путем решения задачи и практической

неосуществимостью выбранного способа, а также противоречие между практически достигнутым результатом и отсутствием теоретического обоснования у обучающихся. [7,38-57с].

При использовании исследовательского подхода к изучению русского языка, в частности лексики, важную роль играют нестандартные задания. Нестандартные задания, как правило, представляют собой проблемные ситуации, решение которых требует творческих подходов. Как отмечает С.Ю. Прохорова, нестандартные задания могут быть различными по своей установке: некоторые из них направлены на активизацию деятельности учащихся, другие предполагают определение и анализ языковых явлений или их объяснение. С.Ю. Прохорова, [14,96 с].

Нестандартные задания подразделяются на опознавательные и объяснительные. Опознавательные задания обычно требуют от учащихся определения или распознавания языковых явлений, в то время как объяснительные задания предполагают не только определение, но и объяснение или обоснование выбранного ответа.

Таким образом, нестандартные задания представляют собой важный инструмент для развития творческого мышления и углубленного понимания языковых явлений учащимися. Они помогают стимулировать интерес к изучаемому материалу и развивают способность к самостоятельному анализу и решению проблем.

Задания, содержащие элементы увлекательности, включают в себя как определение, так и объяснение, поскольку при работе над ними необходимо обнаружить за увлекательной составляющей задания суть лингвистической проблемы, определить лингвистическую сущность соответствующих явлений и объяснить правильность этого определения.

Работа с различными нестандартными заданиями, по словам Е.А. Нинбург, требует организации деятельности учащихся таким образом, чтобы они осознавали коммуникативную функцию языка и видели, что за формальной по виду задания скрывается содержание. В процессе объяснения связи между увлекательными компонентами задания и его лингвистической сущностью обычно начинают с разрешения проблемной ситуации, предложенной в задании. [14,96 с].

Исследовательские задания могут быть разнообразными, и интерес к ним возникает благодаря предлагаемой деятельности, привлекающей своей необычностью: формулировками темы, увлекательным характером, такими как "В творческой лаборатории писателя", "Лингвистика и порошок", "Врун не всегда был обманщиком?". Использование разнообразных нестандартных заданий в учебном процессе, по мнению Е.Н. Мельниковой, требует постоянного совершенствования собственных знаний, творческого подхода к предмету и умения органично включать соответствующие материалы в занятия.

Еще одним методом научного характера является метод проекта, который также эффективен для развития исследовательских умений при изучении лексики. Основным результатом исследовательской деятельности является полученное знание о методологии исследования, развитие интеллектуальных навыков и логического мышления. Отчет об итогах исследовательской работы учащиеся могут представить в форме проекта.

Учебный проект, по мнению Е.А. Нинбург, представляет собой результат деятельности учащихся в рамках исследовательской работы и интегративное средство развития, обучения и воспитания, способствующее формированию и развитию универсальных умений и навыков. Е.А. Нинбург, [10,140 с].

Как отмечает В.Ф. Феоктистова, метод проекта направлен на обучение:

- исследованию (анализу проблемной области и выделению подпроблем;
- формулированию основной проблемы и постановке задач, вытекающих из нее); а также научению целеполаганию и планированию содержательной деятельности ученика;
- поиску и отбору актуальной информации и усвоению необходимых знаний; - выбору, освоению и применению соответствующей технологии создания продукта проектирования;
- проведению исследования (анализу, синтезу, формулирование гипотезы, детализация и обобщение);
- представлению результатов своей работы: презентации в различных форматах с использованием специально подготовленного продукта проектирования (компьютерной презентации, театрализации, видео, аудио и сценических представлений и т. д.).



Содержанием проекта может быть материал учебной темы, представленный как проблемно-поисковая задача, решение которой должно быть представлено в виде материального продукта и иметь социальную значимость для его участников.

В основе метода проектов всегда лежит решение определенной проблемы, что предполагает возможность интеграции и использования различных методов и средств, а также поиск нового содержания учебной работы и освоение новых методических подходов. Младшие школьники легко осваивают новые знания, умения и навыки в процессе реализации проектов и развивают личностные качества, необходимые для жизни.

Интересно отметить, что метод проекта обеспечивает ученикам возможность самостоятельно исследовать различные аспекты учебного материала, что способствует их активному участию в образовательном процессе. Подобный подход позволяет учащимся не только погружаться в предметную область, но и развивать навыки самостоятельного анализа, синтеза информации, а также критического мышления.

Метод проекта требует от учащихся активности и инициативы, так как они сами выступают в роли исследователей и создателей проекта. Это способствует формированию у них самостоятельности, ответственности за результат своей работы и развитию творческого мышления. Кроме того, использование проектного метода позволяет учителям интегрировать различные учебные предметы в один проект, что способствует более глубокому и комплексному пониманию материала. Такой подход к обучению стимулирует учащихся к самостоятельному поиску знаний и развитию креативности.

Таким образом, как метод проекта, так и использование увлекательных заданий представляют собой эффективные инструменты в образовательном процессе, способствующие активному вовлечению учащихся, развитию их исследовательских навыков и формированию критического мышления.

Темы учебных проектов могут определяться в соответствии с рекомендациями Министерства образования и выражаться в форме высказываний учёных и писателей о русском языке и языковых явлениях.

При использовании метода проектов учитель организует и направляет деятельность учеников на выполнение отдельных этапов поиска, намечает их шаги, конструирует задание и разбивает его на вспомогательные части. Защиту проектов можно проводить в рамках ученических итоговых конференций или круглых столов.

В процессе использования частично-поискового метода у младших школьников развиваются умения планировать, осознавать цель своей деятельности, а также вырабатываются приемы анализа и синтеза информации, способность изменять способ действия в соответствии с задачей, выявлять новые проблемы в традиционной ситуации и выбирать наиболее эффективный способ их решения.

Согласно мнению Т.Г. Зориной, работа с методом проекта способствует формированию у учащихся аналитического мышления в процессе анализа информации, отбора необходимых фактов и сравнения, сопоставления явлений; ассоциативного мышления при установлении ассоциаций с ранее изученными или знакомыми фактами и явлениями, а также при установлении ассоциаций с новыми качествами предмета; логического мышления, включающего умение выстраивать логику доказательности принятого решения, внутреннюю логику решаемой проблемы и последовательность действий, предпринимаемых для ее решения. Т.Г. Зориной [4,220 с].

Как отмечает В.В. Пазынин, метод проекта позволяет актуализировать важнейшие речевые умения учащихся, включая их во все виды речевой деятельности (говорение, аудирование, чтение, письмо). Учитель при этом перестает быть просто носителем знаний и становится организатором познавательной и исследовательской деятельности своих учеников. В.В. Пазынин. [12,493-478с].

Метод проекта открывает широкие возможности для создания интересных и содержательных образовательных задач. При подходе, основанном на проектной деятельности, учащиеся могут работать над реальными проблемами и задачами, что делает их обучение более практичным и применимым к реальной жизни. Этот подход также способствует развитию коммуникативных и коллективных навыков, так как ученики часто работают в группах, обмениваясь мнениями и идеями.

Более того, проектный метод обучения позволяет учащимся развивать свои творческие способности и уникальные потенциалы. Поскольку они имеют возможность выбирать темы и методы работы, учащиеся могут проявить свою индивидуальность и креативность в процессе выполнения проекта.

Интеграция различных учебных предметов в проект также способствует более глубокому пониманию материала. Учащиеся видят, как знания из разных областей могут быть связаны и применены на практике, что делает обучение более целостным и осмысленным.

Таким образом, метод проекта является мощным инструментом обучения, который не только развивает учебные навыки, но и способствует формированию личностных качеств учащихся, таких как самостоятельность, ответственность и творческое мышление. Он помогает создать стимулирующую и вдохновляющую учебную среду, в которой ученики могут проявить свой потенциал и достичь успеха.

Таким образом, использование в обучении методов и приемов исследовательского характера способствует формированию у учащихся умения рассматривать проблему в целостности связей и характеристик, устанавливать причинно-следственные связи, искать новые решения, а также использовать знания и умения для их переноса из разных областей науки для решения нужных проблем. Эти методы направлены на повышение качества знаний учащихся и развитие интереса к изучению как отдельных слов, так и русского языка в целом.

Исследовательская деятельность является приемлемым способом работы с детьми по формированию навыков и умений исследования как универсального способа освоения действительности. Благодаря исследовательским умениям, у младших школьников развиваются способности к исследовательскому мышлению и активизируется их личностная позиция.

Умение владеть выразительной, точной и грамотной речью позволяет человеку удовлетворить потребность в общении и достигнуть желаемого результата в любой нестандартной и затруднительной ситуации. Для активизации речи и усвоения изученных слов, а также расширения словарного запаса учеников необходимо использование проблемных и частично-поисковых методов.

Изучение лексики в исследовательском аспекте предполагает, что усвоение новых лексических знаний становится не просто задачей младших школьников, а творческой переработкой в их сознании, получением научной информации и решением поставленных перед ними познавательных задач. В результате у учащихся развивается интерес к работе с дополнительными источниками информации и к родному языку. От учителя требуется создание дидактических и методических условий для включения младших школьников в активную познавательную деятельность с использованием исследовательских методов обучения, где помимо приобретения знаний организуется собственная практическая деятельность детей.

Главная ценность использования проблемного метода на уроке русского языка при изучении лексики заключается в том, что ученикам предоставляется возможность сравнивать, наблюдать и делать выводы, убеждаться в том, что на каждый вопрос может быть неоднозначный ответ, и что каждый из них имеет право искать и находить свои ответы, отстаивать свои мнения.

В результате формируется поисковый и творческий тип деятельности у учащихся, что проявляется в их активности на уроке, высказывании собственных мнений и формировании самостоятельных выводов.

В контексте преподавания русского языка, использование исследовательских методов обучения обогащает процесс усвоения лексики и стимулирует интерес учеников к языку. Разнообразные задания и активности, основанные на исследовательском подходе, позволяют школьникам не только усваивать новые слова, но и осознанно анализировать их значения, контексты использования, а также находить ассоциации и связи между различными словами и языковыми явлениями.

Исследовательская деятельность на уроке русского языка стимулирует учащихся к активному обмену мнениями, обсуждению различных точек зрения и поиску собственных решений. Этот процесс не только способствует более глубокому пониманию материала, но и развивает критическое мышление, аналитические способности и навыки коммуникации.

Создание учебных ситуаций, в которых учащиеся сами становятся исследователями языка, позволяет им почувствовать себя активными участниками учебного процесса. Они учатся формулировать вопросы, проводить наблюдения, собирать и анализировать данные, делать выводы и предлагать собственные гипотезы.

Таким образом, включение исследовательских методов обучения в процесс изучения русского языка способствует не только углублению знаний учащихся, но и развитию их креативности, самостоятельности и умения применять полученные знания на практике. Этот подход делает уроки более интересными и эффективными, обеспечивая более глубокое и осмысленное усвоение языковых навыков и знаний.

Более того, использование исследовательских методов в обучении русскому языку способствует развитию у учащихся не только языковых компетенций, но и метапредметных навыков. В процессе исследовательской работы они учатся ставить цели, планировать свои действия, собирать и анализировать информацию, аргументировать свои выводы и представлять результаты исследования в понятной форме.

Кроме того, исследовательский подход к изучению лексики помогает учащимся осознать важность языка как инструмента коммуникации и понять его роль в общении и взаимодействии. Это способствует формированию у них глубокого уважения к родному языку и мотивирует к его изучению.

Важно отметить, что исследовательская деятельность на уроках русского языка способствует развитию творческого мышления учащихся. Они учатся видеть язык как средство самовыражения и самореализации, и активно применять свои знания и умения для создания собственных текстов и выражения своих идей.

Таким образом, исследовательские методы в обучении русскому языку не только способствуют более глубокому усвоению лексики, но и развивают у учащихся целый ряд ключевых навыков и компетенций, необходимых им в современном мире. Они помогают учащимся стать активными и самостоятельными участниками образовательного процесса и успешно справляться с вызовами современного информационного общества.

В заключение, использование исследовательских методов в обучении русскому языку представляет собой эффективный подход, который способствует не только углубленному усвоению лексики, но и развитию широкого спектра навыков и компетенций у учащихся. Этот метод помогает формировать не только языковые навыки, но и метапредметные умения, такие как анализ, критическое мышление, планирование и коммуникация.

Исследовательская деятельность на уроках русского языка стимулирует интерес к языку, развивает творческое мышление и самостоятельность у учащихся. Она помогает им осознать важность языка в общении и в повседневной жизни, а также мотивирует к его изучению и совершенствованию.

Этот подход к обучению способствует созданию стимулирующей учебной среды, где учащиеся могут активно взаимодействовать, обмениваться мнениями и идеями, и вместе исследовать различные аспекты русского языка. Он делает уроки более интересными, практичными и осмысленными для учащихся, что способствует их успешному обучению и развитию.

Таким образом, использование исследовательских методов в обучении русскому языку является не только эффективным, но и необходимым компонентом современного образования, который помогает учащимся готовиться к активной и успешной жизни в современном мире.

#### **ЛИТЕРАТУРА:**

1. Бобровская, Г.В. Нравственное воспитание учащихся на уроках внеклассного чтения // Проблемы формирования информационной культуры в педагогическом процесс вуза и школы: Вып.1.- Борисоглебск: БГПИ, 2000. - С.21-27.-0,35 пл.
2. Выготскому, Л.С. Мышление и речь. Изд. 5, испр. - Издательство "Лабиринт", М., 1999. - 352 с.
3. Демичева, В.В. Использование лингвокраеведческого материала на уроках русского языка // Начальная школа. - 2008. - № 11. - С. 68. Демичева В.В. "Врата учености" для многих поколений: ["Арифметика" Леонтия Филипповича Магницкого - первый русский печатный учебник] // Начальная школа. - 2004. - № 6. - с. 65. Copyright © 2002-2024.

4. Зорина, Т.Г. Книги на русском языке. Книги на иностранных языках. Все книжные серии ... Обложка Зорина Т.Г. Школьникам о лесе. Id: 118770. 499 р. Зорина Т.Г. Школьникам о лесе Изд. 2, дополн. 1971. 220 с.
5. Лушина, Е.А. О предупреждении негативных последствий в становлении материнства у родильниц с преждевременным родоразрешением в условиях отделения реанимации и интенсивной терапии новорождённых // Ученые записки ЗабГУ. Т. 11, № 5. С. 115–121.
6. Львова, М.Р. Методика преподавания русского языка в начальных классах : учеб. пособие для студ. учреждений высш. проф. образования / М.Р.Львов, В.Г.Горецкий, О.В.Сосновская. - 7-е изд., стер. - М.: Издательский центр «Академия», 2012. – 464 с.
7. Махмутов, М.И. Опыт проблемного обучения. - 1969 Махмутов М. И. Опыт проблемного обучения // Поиски рациональных способов преподавания математики : (из опыта учителей Татарии) / сост. Э. Г. Мингазов. - М.: Просвещение, 1969. -С. 38-57.
8. Матвеева, А.Н. Преемственность и перспективность в обучении русскому языку : Пособие для учителей. [Сб. ст.] / [Сост. А.Н.Матвеевой]. – Москва.: Просвещение, 1982. - 128 с.
9. Мельникова, Е.Н. "Изучение активных процессов в синтаксисе в школьном курсе русского языка" <https://filclass.ru/archive/2021/tom-26-1c>.
10. Нинбург, Е.А. Восьминогие водолазы // Наука и жизнь. 1963. № 2. с. 140-141. Нинбург Е.А. Морской гребешок. (советы домохозяйкам) // Вечерний Ленинград. 1963.
11. Ожегова, С.И. Толковый словарь русского языка: 100000 слов, терминов и выражений : [новое издание] / Сергей Иванович Ожегов; под общ. ред. Л. И. Скворцова. - 28-е изд., перераб. – Москва.: Мир И образование, 2015. - 270с.
12. Пазынина, В.В. Словообразовательные ресурсы русского языка. Словарь незуальных слов современной разговорной речи: Сборник статей / Под ред. к. ф. н.В.В.Пазынина. М., 2007. С. 493-478.
13. Плотникова, С.В. Учебный словарь трудностей русского языка как средство формирования лексикографической компетенции младших школьников // Вестник Челябинского гос. пед. ун-та. 2011. № 9. С. 81-92.
14. Прохорова, С.Ю. Диагностика формирования информационной компетентности младших школьников: методическое пособие. — М.:Русское слово, 2012. - 96 с. - мягк. обл. ISBN 978-5-91218-285-3
15. Саутина, Е.В. Смысловое понимание текста: к постановке проблемы [Текст]: (на примере анализа части "С" ЕГЭ по русскому языку выпускников общеобразовательных школ Кировской области) / Е.В.Саутина, А. А. Злобин // Вестник Ульяновского государственного технического университета. - 2009. - n 4. - с. 13-16.
16. Яковлева, Т.В. Творческий диктант как один из видов грамматико-стилистических упражнений по развитию речи учащихся на уроках русского языка в 5–6 классах / Л. В. Борисова, Т.В.Яковлева. – Текст., непосредственный // Молодой ученый. - 2018. - № 12 (198). -С. 148-151.

### **ФОРМИРОВАНИЯ ИССЛЕДОВАТЕЛЬСКИХ УМЕНИЙ МЛАДШИХ ШКОЛЬНИКОВ НА УРОКАХ РУССКОГО ЯЗЫКА**

Данное исследование рассматривает эффективность использования исследовательских методов в обучении русскому языку. Обсуждаются различные аспекты этого подхода, включая его влияние на углубленное усвоение лексики, развитие метапредметных навыков у учащихся и стимуляцию их творческого мышления.

Отмечается, что исследовательская деятельность на уроках русского языка способствует формированию самостоятельности и активной позиции учащихся, а также повышает их мотивацию к изучению языка. Подчеркивается важность создания стимулирующей учебной среды, где учащиеся могут взаимодействовать и исследовать языковые явления вместе. В заключение, отмечается, что использование исследовательских методов в обучении русскому языку является необходимым элементом современного образования, который способствует развитию учащихся как активных и креативных участников образовательного процесса.

В статье подчеркивается, что исследовательские методы не только способствуют более глубокому усвоению лексики и развитию метапредметных навыков, но также содействуют формированию самостоятельности и творческого мышления у учащихся. Отмечается, что эти методы создают стимулирующую учебную среду, где учащиеся могут активно взаимодействовать и совместно исследовать различные аспекты русского языка.

Подчеркивается важность использования исследовательских методов в современном образовании с учетом требований к развитию компетенций, необходимых для успешной адаптации в современном информационном обществе. Использование исследовательских методов в обучении русскому языку способствует формированию у учащихся не только языковых навыков, но и ключевых

метапредметных компетенций. Основываясь на данном подходе, учащиеся развивают критическое и творческое мышление, а также учатся работать над проектами и исследованиями.

Акцентируется внимание на значимости создания интерактивной учебной среды, которая способствует активному взаимодействию и обмену идеями между учащимися. В заключение, отмечается, что использование исследовательских методов является необходимым компонентом современного образования, поддерживающим развитие учащихся как самостоятельных и креативных личностей.

В заключении статьи подчеркивается, что использование исследовательских методов в обучении русскому языку открывает новые перспективы для эффективного и глубокого усвоения языковых навыков и компетенций у учащихся. Этот подход позволяет формировать не только знания о языке, но и развивать навыки самостоятельной работы, критического мышления и творческого подхода к решению задач.

Важно отметить, что исследовательская деятельность на уроках русского языка создает благоприятную образовательную среду, где учащиеся могут проявлять свои способности и развиваться как личности. Таким образом, использование исследовательских методов в обучении русскому языку оправдывает себя как современный и эффективный подход, который способствует всестороннему развитию учащихся и подготовке их к успешной жизни в современном мире.

**Ключевые слова:** *исследовательские методы, обучение, русский язык, лексика, учащиеся, метапредметные навыки, критическое мышление, творческое мышление, самостоятельность, мотивация, учебный процесс.*

### **ТАШАККУЛИ МАЛАКАҲОИ ТАДҚИКОТӢИ ХОНАНДАГОНИ ХУРДСОЛ ДАР ДАРСИ ЗАБОНИ РУСӢ**

Мақолаи мазкур самаранокии истифодаи усулҳои тадқиқотиро дар омӯзиши забони русӣ баррасӣ мекунад. Ҷанбаҳои гуногуни ин равиш, аз ҷумла таъсири он ба бой гардонидани базаи луғавӣ, рушди малакаҳои гуногун ва тафаккури эҷодии хонандагони хурдсол дар раванди омӯзиши забони русӣ муҳокима карда мешаванд.

Қайд карда мешавад, ки фаъолияти тадқиқотӣ дар дарсҳои забони русӣ ба ташаккули малакаи эҷодӣ-ҷустуҷӯӣ ва фаъолияти хонандагон мусоидат мекунад ва инчунин ҳавасмандии онҳоро барои омӯзиши забони русӣ баланд мегардонад. Аҳамияти ҳавасмандгардонии таълимӣ, ки дар он хонандагони хурдсол метавонанд якҷоя ҳамкорӣ кунанд ва забони русиро таҳқиқ кунанд, таъкид карда мешавад.

Ҳамзамон муаллифон қайд менамоянд, ки истифодаи усулҳои тадқиқотӣ дар таълими забони русӣ унсурҳои зарурии таълими муосир буда ба тафаккур, муошират, сухбат, муносибат ва ташаккули зеҳнии хонандагон ҳам дар раванди таълим ва ҳам дар дарсҳои беруназсинфӣ мусоидат мекунад.

Усулҳои тадқиқотӣ на танҳо ба азхудкунии амиқи луғати русӣ ва рушди малакаҳои гуногун дар раванди дарси забони русӣ, балки ба ташаккули ҳисси мустақилӣ ва тафаккури эҷодӣ мусоидат мекунад. Ҳамчунин дар мақола қайд карда мешавад, ки ин усулҳои тадқиқотӣ, ҳисси рақобатпазириро байни хонандагон дар раванди таълим ба вучуд меорад, ки дар он хонандагон метавонанд бештар фаъолият нишон диҳанд ва ҷанбаҳои гуногуни забони русиро якҷоя таҳқиқ кунанд.

Аҳамияти истифодаи усулҳои тадқиқотӣ дар таълими муосир бо назардошти талабот ба рушди салоҳиятҳои, ки барои мутобиқсозии бомуваффақият дар ҷомеаи иттилоотии муосир заруранд, ишора карда мешавад.

Дар мақола ишора карда мешавад, ки истифодаи усулҳои тадқиқотӣ дар омӯзиши забони русӣ ба ташаккули на танҳо малакаҳои забондонӣ, балки хусусиятҳои ҳуби инсониро низ дар ниҳоди хонандагон касб мекунад. Дар асоси ин равиш, хонандагон тафаккури интиқодӣ ва эҷоднашонро инкишоф медиҳанд ва дар раванди таълим бо муаллимон ҳамкорӣ менамоянд. Муаллифон дар мақола бештар ба қобилияти эҷодии хонандагон, ки дар натиҷаи истифодаи усули интерактивӣ дар таълим аҳамият додаанд ки ин ба ҳамкориҳои фаъол ва мубодилаи ғояҳо байни хонандагон мусоидат мекунад, равона карда шудааст. Дар хотима қайд карда мешавад, ки истифодаи усулҳои тадқиқотӣ ҷузъи зарурии таҳсилоти муосир мебошад ва қобилияти зеҳнии хонандагонро ташаккул дода дар ниҳоди онҳо ҳисси мустақилӣ, масъулиятпазирӣ ва эҷодкориро касб мекунад. Истифодаи усулҳои тадқиқотӣ дар омӯзиши забони русӣ барои азхудкунии самаранок ва амиқи малака ва салоҳиятҳои забонӣ русӣ дар хонандагон имкониятҳои навро мекушояд. Ин равиш имкон медиҳад, ки на танҳо дониш дар бораи забон ташаккул ёбад, балки малакаҳои мустақилона қор кардан, тафаккури интиқодӣ ва муносибати эҷодӣ ба ҳалли мушкилотро инкишоф медиҳад. Бояд қайд кард, ки фаъолияти тадқиқотӣ дар дарсҳои забони русӣ муҳити мусоиди таълимиро фароҳам меорад, ки дар он хонандагон метавонанд фикру ақидаҳои худро қайд кунанд ва ҳамчун шахсият ташаккул ёбанд. Ҳамин тариқ, истифодаи усулҳои тадқиқотӣ дар таълими забони русӣ худро ҳамчун усули босуръат таъсиррасон ва

муассир асоснок мекунад, ки ба ташаккули ҳамаҷонибаи хонандагон ва барои дар оянда мавқеи худро дар ҷомеаи ҷаҳонӣ пайдо намудан мусоидат мекунад.

**Калидвожаҳо:** *методҳои тадқиқотӣ, омузиш, забони русӣ, базаи луғавӣ, хонандагон, маҳорати тадқиқотӣ, фикронии интиқодӣ, фикронии эҷодӣ, мустақилият, мотиватсия, раванди таълим.*

### **DEVELOPING RESEARCH SKILLS OF ELEMENTARY SCHOOL STUDENTS IN RUSSIAN LANGUAGE LESSONS**

This study examines the effectiveness of using research methods in teaching Russian language. Various aspects of this approach are discussed, including its impact on deepening vocabulary acquisition, developing cross-curricular skills among students, and stimulating their creative thinking.

It is noted that research activities in Russian language lessons contribute to the development of students' independence and active engagement, while also increasing their motivation to learn the language. The importance of creating a stimulating learning environment where students can interact and explore linguistic phenomena together is emphasized.

In conclusion, the use of research methods in teaching Russian language is identified as a necessary component of modern education, fostering the development of students as active and creative participants in the educational process.

The annotation underscores that research methods not only facilitate deeper vocabulary acquisition and the development of cross-curricular skills but also contribute to fostering independence and creative thinking among students. It highlights the significance of utilizing research methods in contemporary education to meet the demands of developing competencies required for successful adaptation in today's information society.

The annotation highlights that the use of research methods in teaching Russian language contributes to the development of not only language skills but also key cross-curricular competencies among students. Based on this approach, students enhance their critical and creative thinking skills, as well as learn to work on projects and research. Attention is drawn to the significance of creating an interactive learning environment that fosters active interaction and idea exchange among students.

In conclusion, it is emphasized that the utilization of research methods in teaching Russian language opens up new perspectives for the effective and profound acquisition of language skills and competencies among students. This approach enables the formation of not only language knowledge but also the development of skills in independent work, critical thinking, and creative problem-solving.

It is important to note that research activities in Russian language lessons create a favorable educational environment where students can demonstrate their abilities and grow as individuals. Thus, the use of research methods in teaching Russian language justifies itself as a modern and effective approach that contributes to the comprehensive development of students and prepares them for successful life in the modern world.

**Key words:** *research methods, education, Russian language, vocabulary, students, cross-curricular skills, critical thinking, creative thinking, independence, motivation, learning process*

**Маълумот дар бораи муаллиф:** *Зоидова Озода Абдурахимовна - Директори ташиклоти ҷамъиятии "Рушди илм ва таълим"-и вилояти Суғд Телефон: (+992) 93-355-90-09, 900-08-50-19. Email: ozoda71:@ mail.ru*

*Усмонова Додарой Содикҷонова - Ассистенти кафедраи методикаи забони англисии коллеҷи омӯзгорӣ ба номи Хосият Махсумоваи Донишгоҳи давлатии омӯзгорӣ Тоҷикистон ба номи Садриддин Айни Телефон.: (+992) 93-355-90-09. E-mail: dodaroi.91@mail.ru*

*Аламов Толибҷон Негматович - Ассистенти кафедраи анатомия ва физиологияи Донишгоҳи давлатии омӯзгорӣ Тоҷикистон ба номи Садриддин Айни Телефон.: (+992)00-67-71-176*

**Сведения об авторах:** *Зоидова Озода Абдурахимовна - Директор местной общественной организации «Развитии науки и образования» в Согдийской области Телефон: (+992) 93-355-90-09, 900-08-50-19. E-mail: ozoda71:@ mail.ru,*

*Усмонова Додарой Содикҷонова - Ассистент кафедры методики английского языка педагогического Коледжа имени Хосият Махсумова Таджикского государственного педагогического университета имени Садриддина Айни. Телефон.: (+992) 93 355-90-09. E-mail: dodaroi.91@mail.ru*

*Аламов Толибҷон Негматович - Ассистент кафедры анатомии и физиологии Таджикского государственного педагогического университета имени Садриддина Айни. Телефон.: (+992) 00-67-71-176*

**Information about authors:** *Zoidova Ozoda Abdurakhmonovna is the director of the local public organization "Development of Science and Education" in the Sughd Region. Tel: (+992) 93-355-90- 09, 900-08-50-19. E-mail: ozoda71:@ mail.ru,*

*Usmonova Dodaroi Sodikjonovna .- Assistant of the Department of English Language Methodology, Pedagogical College named after Khosiyat Makhsumov of Sadriddin Aini TSPU Khosiyat Makhsumov College of Sadriddin Aini TSPU. Tel: (+992) 93 355 90 09. E-mail: dodaroi.91@mail.ru:*

*Alamov Tolibjon Negmatovich - Assistant of the Department of Anatomy and Physiology Tajik State Pedagogical University named after Sadridin Ayni. Telephone: (+992) 00 67 71 176*

ТДУ:61.666.12

## РАВАНДИ БОСАМАРИ ОМУЗИШИ ЗАБОНИ АНГЛИСӢ ДАР МУАССИСАҲОИ ТАҲСИЛОТИ МИЁНАИ УМУМӢ

*Иматзода Л. М., Чамолбиш Ҳ.*

**Донишгоҳи Давлатии Кӯлоб ба номи Абуабдуллоҳи Рӯдакӣ**

Омухтан ва донишҷӯи забони англисӣ имрӯзҳо аз толибилмон маҳорати заруриро ба монанди қобилияти навиштан ва хондан тақозо мекунад. Омузиши забони англисӣ мувофиқи талаботи барномаҳои давлатии муассисаҳои таълимӣ аз синфҳои ибтидоӣ оғоз мешавад. Вобаста ба ҷаҳоншавӣ омузиши забони англисӣ дар баъзе муассисаҳои томактабӣ низ ба роҳ монда шуда истодааст, зеро тақозои замони муосир донишҷӯи он худуди муоширатро васеъ мекунад ва муносибатҳои байналмилалӣ байни кишварҳои ҷаҳонро мустақкам мегардонад.

Аз ин рӯ, ҷӣ падару модарон, ҷӣ хонандагону омузгорон кӯшиш мекунанд, ки системаи бомуваффақияти мутақобила бунёд кунанд, барномаҳои оптималии додани донишро интихоб намоянд, баҳри омузиш ва донишҷӯи рушди забондонӣ забондонӣ хеш саъю талош намоянд. Албатта, ин як раванди меҳнатталаб аст, ки дар он нозуқиҳои зиёде мавҷуданд. Агар дар синни томактабӣ ва ибтидоӣ бисёр мушкилоти омузиши забони англисиро тавассути бозиҳо ҳал кардан мумкин бошад, пас, бо хонандагони мактаб зарурати пайдо намудани роҳҳои гуногуни омузиш имконпазир аст.

Тарзи ташкил ва омузиши дарсҳои забони англисӣ мувофиқи талаботи дарси муосир аз омузгор дониш, маҳорат, малакаҳои амалӣ, эҷодкорӣ ва ҷустуҷӯиро талаб мекунад, то ки хонандагон дар раванди таълим дониши амиқ, рушди тафаккуру, ҳосил намудани маҳорату малакаҳои маърифатиро ба даст оранд. Зарурият, муваффақият ва муносибати хонандагон ба фан пурра аз омузгор вобастагӣ дорад. Ҷараёни дарсро тавассути методу усули таълимӣ: проект, машқҳои гуногуни нутқӣ-когнитивӣ, муоширатӣ, монологӣ ва муқоламавӣ, ташкили зергурӯҳо ва иҷрои супоришҳои гуногуни таълимӣ, шавқовар ва бомуҳаббат дар синфҳои болоӣ омузиши забони англисиро омузгорон ба роҳ монанд, ҳамон қадар дар хонандагон ҳавасмандӣ нисбати фан пайдо мешавад, ки албатта он боиси амалӣ гаштани мақсад ва самарабахшии таълим мегардад. Дар асоси он хонандагон бо дастовардҳои илмию техникаи ҷаҳони муосир ошно мешаванд, дорои маълумоти аз соҳаҳои гуногуни илмӣ ҷойдошта гардида ва ҳиссиёти илмдӯстдорӣ онҳоро нисбат ба он бедор месозанд.

Меъёрҳои ахлоқӣ дар муошират қабул гардида, ҳислатҳо ва қоидаҳои рафтор омухта мешаванд, эътибор ва дӯстӣ ҷойи махсусро ишғол мекунанд. Барои хонандагони мактаб пеш аз ҳама ҷизи асосӣ дар руҳияи ҷаҳоншавӣ ва азхуд кардани донишҳои нав дар раванди таълим ба шумор меравад. Наврасон, ҷун қоида, ба дарсҳо барои муошират кардан, худро нишон додан, муносибатҳои нав мегузоранд. Дар ин шароит омузгорон бояд маводи босифатро дар дарсҳои забони англисӣ таъмин кунанд, ки ба ҳаёти наврасон ҷалб ва мувофиқ бошанд. Маводи таълимӣ омузиши забони англисиро омузгорони фан тавре интихоб намоянд, ки қобилиятҳои коммуникативӣ - нутқӣ ва когнитивӣ - лингвистии хонандагон дар онҳо рушд ёбанд. Ҳангоми омузиши забони англисӣ омузгорон бештар ба дурустии талаффузи калимаҳо, ибораҳо, ҷумлаҳо, тарзи хондан ва навиштани хонандагон дар ҷараёни дарс диққати махсус доданашон лозим аст. Хонандагон қоидаҳои навиштан ва хонданро дар хотир нигоҳ дошта, аз ибораю таркибҳо ҷумлаҳо тартиб медиҳанд ва фарқ кардану ҷудо намудани ҳар як ҳиссаи нутқро фаҳмида мегиранд. Онҳо овозҳоро меомӯзанд, тарзи талаффуз ва оҳанги садоҳои забони англисиро эҳсос менамоянд. Дар хонандагон малакаҳои гӯш кардану хондан рушд ёфта, ҳавасмандии онҳо ба фан бештар мегардад. Дар баробари ин боз як нозуқи дигар дар он аст, ки омузгорони фанни забони англисӣ ҳолатҳои мешавад, ки бо сабабҳои гуногун дар синф на ҳама вақт имконият доранд, ки тамоми ҳисси хонандагонро ҷалб кунанд, шунавоии фонетикӣ онҳоро инкишоф диҳанд. Дар ин вазъият хонандагоне, ки вожаҳоро хуб дар хотир надоранд ва аз талаффуз ва сухан кардан метарсанд ё ҳиҷолат мекашанд, дар ин асно раванди таълим суст мегардад ва онҳо ҷизи лозимро фаҳмида наметавонанд. Дар мактаб бо баъзе хонандагоне вомехӯрем, ки нуксонҳои забонӣ ва дар онҳо сустии дарккунӣ дида мешавад, албатта, қор бо ин гуна хонандагон шакли дигар мегирад. Бояд қайд кард, ки

омӯзгорон ба ин гуна хонандагон бештар корбарӣ кунанд ва шавқмандии онҳоро бедор созад. Онҳо таркиб ва калимаҳои забони англисиро тавре интихоб намоянд, ки ба фаҳмишу талаффузи онҳо мувофиқ бошад. Дар баробари ин, қобилиятҳои кор кардан, ҳавасманд гардонидан, самараноктар иҷро намудани супоришҳоро аз онҳо талаб намоянд.

Дар амалияи раванди дарси забони англисӣ омӯзгорон бештар ба тарзи аёни мавдро баҳри шунидан ва тамошо намудан ба хонандагон пешкаш менамоянд. Тамошои филмҳо, шунидани мусиқию сурудҳо бо забони англисӣ боиси рушди муоширатӣ- нутқии хонандагон гардида, тарзи нутқ, талаффузи дурусти ибораҳо, оҳангро гӯш мекунанд ва дарк менамоянд. Хонандагон баъд аз тамошои филм ҷойҳои муҳимми онро дар хотираншон нигоҳ медоранд ва дар муоширати байни ҳамдигар мавриди истифода қарор медиҳанд. Наворҳое, ки бачагон дар филм тамошо карданд, нақли онро бо забони англисӣ омӯзгор пурсон мешавад. Муҳимии кор дар он аст, ки тамошои филмҳо як навъ муоширати фосолавӣ бо забони модарӣ-англисӣ аст.

Истифодаи усули кор дар гурӯҳҳо низ дар омӯзиши забони англисӣ аз манфиат холи нест. Масалан, дар синфҳои 9-ум истифодаи видеои таълимӣ ва мултимедия барои қори фаёлона дар раванди ташаккули маҳорат ва малақаҳои нутқии хонандагон имкониятҳои васеъ фароҳам оварда, раванди азхудкунии забони англисиро дар ҳама марҳилаҳои омӯзиш баҳри шавқмандии онҳо таъмин менамояд.

Дар сохтори дарси видеои таълими нутқи шифоҳӣ ба марҳилаҳои зерин тақсим мешаванд:

- марҳилаи омодагӣ – бартарафсозии пешақи мушкilotи забонӣ;
- дарки филми видеоӣ;
- рушди малақаҳои дарки иттилоот;
- назорати фаҳмиши мундариҷаи асосӣ;
- инкишоф додани малақаи забон ва малақаи нутқи шифоҳӣ [2. С.2-7].

Барои ҳалли ҳар як вазифаи гузошташуда хонандагон бояд на танҳо мазмуни умумии наворро донанд, балки ҷузъиётро дар хотир нигоҳ доранд, инчунин тавони баҳо додан ба рӯйдодҳо, тавсифи персонажҳо, истифода бурдани калимаҳо ва ибораҳоро алоқаманд бо нутқ дошта бошанд. Масалан, дар синфҳои 10-ум дар мавзӯи “Му room” (Хучраи ман) хонандагон бояд калимаҳоро дар хотир нигоҳ доранд, таҳлилу эҷод намоянд, фаҳмида гиранд, тарҷумаҳо аз забони англисӣ бо забони модарӣ ва хулосаҳо бароранд. Масалан, a book (китоб), a bag (чувдон), a table (миз), a chair (курсӣ), a laptop (новтбук), a bed (рахти хоб), a flower (гул), a carpet (қолин), a bookcase (чевони китоб) ва ғайраҳо.

Тавассути фаъолиятҳои таълимӣ дониш, маҳорату малақаҳои амалии хонандагон ҳосил гардида, қобилиятҳои маърифатии онҳо инкишоф меёбанд. Барои ташаккули қобилиятҳои маърифатӣ омӯзгорон аз усули гуногуни таълимӣ: истифодаи усули “Кластер”, “Чархи андешаҳо”, навиштани “Эссе” ва ғайра хонандагонро бо зергурӯҳҳо ҷудо намуда, супоришҳоро бо вариантҳои гуногун (машқҳо, таблитсаҳо, ҷадвалҳо, ҷудо намудани ҳиссаҳои нутқ, тартиби ибора ва ҷумлаҳо, тасниф кардан ва ғ.) пешниҳод мекунанд. Моҳият ва хусусиятҳои ҳавасмандгардонии фаъолияти таълимии хонандагон дар раванди дарси забони англисӣ ошкор карда мешавад. Дониши воситаҳои забониро хонандагон дар омӯзиши маводи таълимӣ, аз қабилӣ ҷумла, грамматика, луғат ва фонетикаро ки тавассути муоширати хаттӣ ё шифоҳӣ сурат мегирад, азхуд менамоянд.

Муассисаҳои таҳсилоти умумӣ бояд дар омӯзиши забони англисӣ баҳри хонандагон шароит муҳайё созад, азхудкунӣ, маҳорату малақаҳои амалӣ, фаъолияти мустақилона ва масъулияти шахсии онҳоро, яъне салоҳиятҳои асосӣ, ки сифати муосири таҳсилотро муайян мекунад, ташаккул диҳанд.

Албатта, барои амалӣ намудани ин ё он усули таълим технологияи истифодаи методикаи интихобшуда бояд аз ҷониби омӯзгор асоснок карда шавад. Маҳорати ба роҳ мондани дарсҳои забони англисӣ дар синфҳои болоӣ аз омӯзгор эҷодкорӣ ва ҷустуҷӯиро талаб мекунад. Бо гурӯҳи хонандагони синф истифода аз метод “Муаммои гурӯҳӣ” низ ном мебаранд, тавассути ин усул хонандагон ҳамкорӣ намуда, аз ҳамдигар вобастагӣ доранд. Моҳияти ин метод дар он аст, ки омӯзгор хонандагонро ба гурӯҳҳо тақсим намуда, супоришҳоро пешкаш менамоянд, ки бачаҳо бояд онҳоро мисли муаммо якҷоя ҳал намоянд.



Дар рафти ин гуна корҳо муносибатҳои мусбат ва вобастагии байни ҳамдигарӣ, инчунин масъулияти коллектив баҳри кори якҷоя амалӣ мегардад. [8, с.4.]

“Техникаи муаммои гурӯҳӣ” як роҳи босамари раванди таълим ва азхудкунии мавод мебошад, ки ба ҳамаи аъзоёни гурӯҳ дар фаъолияти таълимӣ нақшҳои пурмазмун медиҳад. Ин усул иборат аз даҳ қадам буда, хонандагон (иштирокчиён) хангоми кори коллективӣ масъулият ҳис намуда, чӣ гунагии иҷроиши амалро ба уҳда доранд. Ин метод барои омӯзгорон хеле бартарихо дошта, тавассути он азхудкунӣ ва омӯзиш осон мегардад, таъсиррасонӣ ба омӯзиш, афзоиши дониш, пайвастагӣ бо дигар усул, амалӣ гардидани он дар як дарс сурат мегирад. Дар истифодаи ин усул гурӯҳҳо бояд дар синф баробар бошанд, робитаҳои иҷтимоӣ муайян карда шавад. Синфро ба гурӯҳҳои 5-6 нафарӣ ҷудо намуда, барои ҳар як гурӯҳ роҳбар таъин карда мешавад. Супоришҳо барои гурӯҳҳо метавонад, гуногун бошанд. Онҳоро ба гурӯҳҳо тақсим намуда, ҳар як иҷроиши супориши пешниҳодшуда аз назар гузаронида мешавад. Масалан, супориш шиносӣ бо зиндагиномаи ҳоли нависанда. Пас, онро тақрибан, ба қисматҳои зерин тақсим мекунам:

1. Солҳои кӯдакӣ, таҳсил дар мактаб;
2. Ҳаёти оилавӣ;
3. Муваффақиятҳои адабӣ, нашрияҳо, тақризиҳо аз мунаққидон;
4. Таъсири давраи таърихӣ ба эҷодкорӣ;
5. Саҳм дар адабиёти ҷаҳонӣ.

Бояд боварӣ ҳосил намуд, ки ҳар як хонанда нисбат ба мавод маълумот дошта бошад ва раванд бояд барои бача шавқовар гардад. Фаъолияти бештари ҳар як гурӯҳ ба назар гирифта мешавад. Сипас, ташкили муваққати “Гурӯҳҳои коршиносон”. Баъди азхуд намудани мавод аз ҳисоби хонандагони гурӯҳҳои гуногун гурӯҳҳои муваққати «экспертӣ» ташкил карда мешаванд. Ҳар кас бояд дигаронро бо маводи ба ӯ супурдашуда шинос намояд. Ин аст, ки мубодилаи афкор, амиқтар кардани дониши шахс дар тамоми мавзӯи додашуда сурат мегирад. Хонандагон дар раванди кор бигзор ба ҳамдигар савол диҳанд, зеро саволҳо хеле муҳиманд дар раванди кор хонандагонро фаъол мегардонад. Фаъолияти эҷодкорӣ, ҷустуҷӯю кунҷқобӣ ва омӯзиши хонандагон ба раванди фаъол табдил меёбад ва камбудии ҷойдошта баргараф карда мешавад. Дар раванди кор дар фаъолияти хонандагон мушкили мушоҳида гардад ва онро ба самти созанда равона кардан лозим аст. Тартибот аз ҷониби гурӯҳҳо риоя карда мешавад, то ки онҳо раванди корро халалдор накунам. Дар охир санҷиш гирифта, раванди таълим бояд лаззатбахш бошад. Викторина эҷод кунед, то ҳар як хонанда равандро ҳамчун бозӣ қабул кунанд. Ин марҳилаи ниҳони техникаи муаммои гурӯҳӣ мебошад.

Ҳамин тариқ, дар омӯзиши забони англисӣ омӯзгорон истифода аз роҳҳо ва воситаҳои гуногуни таълимӣ дониш хонандагонро васеъ намуда, қобилиятҳои муоширатӣ - нутқӣ, эҷодӣ ва ҷустуҷӯӣ онҳоро рушд медиҳанд. Рушди қобилиятҳои маърифатӣ зехнӣ боиси пешрафт ва забонмӯзии онҳо мегардад, ки тақозои замон низ аз ҳамин иборат аст.

Аз ин лиҳоз, таваччуҳи Президенти кишвар муҳтарам Эмомалӣ Раҳмон, Ҳукумати Ҷумҳурии Тоҷикистон, маориф ва мактаб оид ба омӯзиш ва донишҷӯи забони англисии мактабиён нигаронида шудааст ва дар ин самт дар ҳамкорӣ шароит ва имконияти омӯзишро ба роҳ монда истодаанд. Зеро ҷомеаи муосир ба шахсиятҳои донандаи забонҳои гуногун баҳри пешрафти ҷомеа ниёз доранд. Аз ин рӯ, муассисаҳои таълимӣ вазифадоранд, ки чунин шахсиятҳоро дар руҳияи забонмӯзию забондонӣ таълиму тарбият намояд.

#### АДАБИЁТ:

1. Барномаи давлатии тақмили таълим ва омӯзиши забонҳои русӣ ва англисӣ дар Ҷумҳурии Тоҷикистон барои давраи то соли 2030 бо қарори Ҳукумати Ҷумҳурии Тоҷикистон, аз 30 августи соли 2019, №438.

2. Андреев, А.А. Применение сети Интернет в учебном процессе / А.А. Андреев // Информатика и образование. 2005. № 9.- С.2-7.

3. Щукин, А.Н. Методика обучения речевому общению на иностранном языке / А.Н. Щукин [Текст]. - М.: ИКАР, 2011. - 454с.

4. Чуксина, Л.Н. Методика разработки учебных заданий с применением мультимедийных средств (на материале обучения английскому языку): дис. ... канд. пед. наук / Л.Н. Чуксина [Текст]. - Тамбов, 2001.

- 5.Халеева, И.И. Основы теории обучения пониманию иноязычной речи / И.И. Халеева [Текст]. - М.: Высшая школа, 1989.- 342 с.
- 6.Сысоев, П.В. Методика обучения иностранному языку с использованием новых информационно-коммуникационных Интернет- технологий: Учебно-методическое пособие / П.В.Сысоев, М.Н.Евстигнеев [Текст]. -М.: Глосса-Пресс, Ростов н / Д: Феникс, 2010.-182 с.
- 7.Соловова, Е.Н. Методика обучения иностранным языкам. Базовый курс лекций / Е.Н. Соловова [Текст]. - М.: Просвещение, 2002. - 239 с.
- 8.Эллиот Аронсон. Технологии (методы) организации сотрудничества. Амрико, 1978, с.4.

### РАВАНДИ САМАРАНОКИ ОМУЗИШИ ЗАБОНИ АНГЛИСӢ ДАР МУАССИСАҲОИ ТАЪЛИМӢ

Омузиши забони англисӣ тибқи талаботи барномаҳои давлатии муассисаҳои таълимӣ аз синфҳои поёни оғоз мегардад. Дар робита ба ҷаҳонишавӣ омузиши забони англисӣ дар баъзе муассисаҳои томақтабӣ қорӣ карда мешавад, зеро талаботи муосир доништан ва омухтани он ҳудуди муоширатро васеъ намуда, робитаҳои байналмилалиро байни кишварҳои ҷаҳон таҳким бахшидааст.

Тарзи ташкил ва таълими дарси забони англисӣ мутобиқи талаботи дарси муосир аз омузгор дорой дониш, маҳорат, малакаҳои амалӣ, эҷодқорӣ ва ҷаҳоншиносии таҷрибадорӣ талаб мекунад, то хонандагон дар раванди таълим дониши амиқ ба даст оранд, тафаккури худро инкишоф диҳанд ва инкишоф диҳанд. малакаҳои маърифатӣ.

Талабот, муваффақият ва муносибати талабагон ба фан қомилан ба муаллим вобаста аст. Раванди дарс тавассути усулҳои тарбия: лоихаҳо, машқҳои гуногуни нутқу маърифатӣ, муоширатӣ, монологӣ ва муколама, ташкили зергурӯҳҳо ва иҷрои вазифаҳои гуногуни тарбиявӣ бешубҳа боиси амалӣ гардидани мақсад ва самаранокии таълим мегардад.

**Калидвожаҳо:** омузиши, хонандагон, забони англисӣ, дарс, дониш, маҳорат, малака, қобилияти нутқӣ-когнитивӣ, муошират, муассисаҳои таълимӣ, маориф, метод, ҳавасмандгардонӣ, забонумӯзӣ, ҷаҳоншиносии.

### ЭФФЕКТИВНЫЙ ПРОЦЕСС ИЗУЧЕНИЯ АНГЛИЙСКОГО ЯЗЫКА В ОБЩЕОБРАЗОВАТЕЛЬНЫХ УЧЕРЕЖДЕНИЯХ

Изучение английского языка в соответствии с требованиями государственных программ образовательных учреждений начинается с младших классов. В связи с глобализацией изучение английского языка внедряется и в некоторых дошкольных учреждениях, ведь требование современности знать и изучать его расширяет границы общения и укрепляет международные связи между странами мира.

Способ организации и преподавания уроков английского языка в соответствии с требованиями современного урока требует от учителя наличия знаний, умений, практических навыков, творческих способностей и исследовательской активности, чтобы учащиеся в процессе обучения приобретали глубокие знания, развивали мышление, развивали когнитивные навыки.

Необходимость, успешность и отношение учащихся к предмету полностью зависят от преподавателя. Ход урока через учебные методы и методы: проекты, различные речепознавательные, коммуникативные, монологические и диалоговые упражнения, организация подгрупп и выполнение различных учебных задач непременно приведет к реализации цели и эффективности образования.

**Ключевые слова:** обучение, учащиеся, английский язык, урок, знания, умения, навыки, речепознавательная способность, общение, образовательное учреждение, образование, метод, мотивация, изучение языка, деятельность.

### EFFECTIVE ENGLISH LANGUAGE LEARNING PROCESS IN GENERAL EDUCATION INSTITUTIONS

The study of English in accordance with the requirements of state programs of educational institutions begins in the lower grades. In connection with globalization, the study of English is being introduced in some preschool institutions, because the modern requirement to know and study it expands the boundaries of communication and strengthens international ties between countries of the world. The way of organizing and teaching English lessons in accordance with the requirements of a modern lesson requires the teacher to have knowledge, skills, practical skills, creativity and research activity, so that students in the learning process acquire deep knowledge, develop thinking, and develop cognitive skills.

The need, success and attitude of students to the subject depend entirely on the teacher. The course of the lesson through educational methods and methods: projects, various speech-cognitive, communicative, monologue and dialogue exercises, organizing subgroups and performing various educational tasks will certainly lead to the realization of the goal and effectiveness. education.

**Key words:** traininl, students, English language, lesson, knowledge, skills, speech cognitive ability, communication, educational institution, education, method, motivation, language, learning, activity.

**Маълумот дар бораи муаллиф:** *Иматзода Лутфия Махмадулло доктори илмҳои педагогӣ, профессор, Пажухигоҳи руидаи маориф ба номи Абдурахмони Ҷомии Академияи таҳсилоти Тоҷикистон нишони ш. Душанбе кӯчаи А.Адхамов 11/2, тел: 934662002*

*Ҷамолби Х, муаллими калони кафедраи забонҳои хориҷии Донишгоҳи давлатии Кӯлоб ба номи Абуабдуллоҳи Рӯдакӣ. Суроға: 735360, ҚТ, Кӯлоб, кӯч. С. Сафарова 16. Тел: (992) 931097377*

**Сведения об авторе:** *Иматзода Лутфия Махмадулло доктор педагогических наук профессор Института развития образования имени Абдурахмони Дҷомии Академии образования Таджикистана Адрес: г Душанбе, ул А.Адхамов 11/2, тел: 934662002*

*Дҷамолби Хабибулло – старший преподаватель кафедры иностранных языков Кулябского Государственного Университета имени Абуабдуллох Рудаки. Адрес: 735360, РТ, г.Куляб, ул. С.Сафарова 16. Тел: (992) 931097377*

**Information about the author:** *Imatzoda Lutfiya Makhmadullo Doctor of Pedagogical Sciences, Professor of the Institute for Education Development named after Abdurahmoni Jomi of the Academy of Education of Tajikistan Address: Dushanbe, A. Adhamov St. tel: 934662002*

*Jamolbi H – Senior lecturer of the department of foreign languages of Kulob State University named after Abuabdulloh Rudaki. Address: 735360, RT, Kulob, S. Safarov St.-16. tel: (992) 931097377*

## КАЛИМАҲОИ ТОҶИКӢ ВА ИҚТИБОСӢ ДАР ОСОРИ БУЗУРҶОНИ ФОРСУ ТОҶИК

*Амонова А. М. Н., Наҷмидинова У. С.*

*Донишгоҳи байналмилалӣ сайёҳӣ ва соҳибкорӣ Тоҷикистон*

Асоси таркиби луғавии забонро калимаҳои аслии тоҷикӣ ташкил медиҳанд ва онҳо ханӯз аз давраҳои қадим дар забонамон мавҷуданд. Аксари калимаҳои тоҷикии қадима дар эҷодиёти шоирону нависандагон аз калимаҳои серистеъмоли забони тоҷикӣ ба шумор мераванд. Аслан, калимаҳои забони тоҷикӣ дар ҳама давру замон ғайр аз буданд ва бо мурури вақт ба гурӯҳи калимаҳои кӯҳна - архаистӣ гузаштанд. Қайд кардан зарур аст, ки калимаҳои тоҷикии кӯҳнашуда айни замон дар ашъори шоирони классик ва муосир бештар ба назар мерасанд.

Дар ашъори шоирони муосиру классик А. Дониш, Саъдӣ, Шохин, Савдо, Н.Хусрав ва дигарон чунин калимаҳои тоҷикии кӯҳнашуда ва камистеъмоло мушоҳида кардан мумкин аст. Масалан: жарф (чуқур), чамидан (хиромидан), толиб (доништалаб), зофт (калонҷусса), эдар (ин ҷо), ҳамчунон (ҳамагӣ), даранг (ист), хушевор (хирадманд, оқил), мам (модар), посух (ҷавоб), бун (зер, поён), озарм (шарм), вежа (пок, холис), гусистан (шикастан), мӯя (гиря, навҳа), дорхур (лоик, шоиста), пур (писар) ва монанди инҳо. Дар замони шуравӣ дар ашъори Айни ҷуст (ҷобук, ҷолок) кеш (мазҳаб, дин, одат), унф (қаҳр, ғазаб), тавъам (бачаҳои дугоник), унуд (ситезонидан) ва ғайра.

Халқи тоҷик аз замони қадим бо халқҳои дигар муносибатҳои фарҳангӣ дорад, ки ин ба забон ҳам бетаъсир намондааст. Аз асрҳои 8-9 бо забони тоҷикӣ калимаҳои арабӣ, аз асрҳои 10-11 калимаҳои туркӣ, ўзбекӣ, аз охири асри 18-19 калимаҳои русӣ ба забони тоҷикӣ дохил шуданд. То асри 19 калимаҳои иқтибосӣ (арабӣ, ўзбекӣ, туркӣ) дар ашъори шоирону нависандагони ҳамон давр ба ҳукми анъана даромада буд.

Ало ё айюҳассокӣ, адир каъсан ва новилҳо,

Ки ишқ осон намуд аввал, вале афтод мушқилҳо.

Ҳофиз.

Калимаҳои арабӣ агар дар ашъори шоирони ҳамон давра истифода шуда бошанд ҳам, аммо дар забони ҳозираи тоҷик якхела нестанд, балки умумистеъмоланд. Масалан: ошиқ, лоик, толеъ, мушқил, ғамза, хусн, ҳайрон, ҷафо, қобил, лутф, шавқ, ҳосил, зоҳиран, файз, кадр, сидқ, камол, маънӣ, амр, лутф, тафсил, шарҳ, духул ва ғайра.

Овози духул шунидан аз дур хуш аст.

Саъдӣ

Як қатор калимаҳои арабии истифоданамадаи шоирон дар забони ҳозираи тоҷик аз истеъмом баромадаанд. Ба ин гурӯҳ калимаҳои таваффуқ (бартарӣ), муал (оқибат), иҷлол (эҳтиромкунӣ), равоқ (аввали шаб), тааб (ранҷ), ашҷор (дарахтон), унф (қаҳру ғазаб) ва ғайра мисол шуда метавонанд. Чунин калимаҳоро мо дар эҷодиёти Савдо, Ҳайрат Шохин барин

шоирон дида метавонем. Калимаҳои фодаино (фидо кардан), айно (чашм), ҳадаино (роҳбарӣ кардем), раайно (дидем), ладаино ( назди мо), амимна (донистем).

Ин анъана, пас аз Инқилоби Октябр комилан аз байн рафт ва минбаъд чунин калимаҳо истифода бурда нашуданд. Аз асрҳои 10-11 маорифпарварон бар замми забони тоҷикӣ хеш забонҳои арабӣ ва ўзбекиро истифода мебарданд. Вобаста ба инкишофи ҷамъият дар таркиби луғавии забони тоҷикӣ тағйирот ба вуҷуд омадан гирифт ва ба ин сабаб миқдори калимаҳои ўзбекӣ ба забони адабии тоҷик дохил шуданд.

Қайд кардан зарур аст, ки дар ин давра калимаҳои тоҷикӣ дар назми классикӣ хеле устувор буданд, аммо шоирони маорифпарвар бочурагона аз доираи риояи ин чорҷӯба берун омада, калимаҳои туркӣ -ўзбекиро истифода бурданд. Калимаҳои қоз, қошқ, қаймоқ, ўсма, ямоқ, таёқ, соқ, лоқ, ҷумҷуқ, қош, туйро дар эҷодиёти Савдо, Ҳайрат, Шоҳин, Асирӣ ва баъдан дар ашъори С. Айни дидан мумкин аст. Дар асри 19 гурӯҳи дигари калимаҳои туркӣ – ўзбекӣ дар гуфтори тоҷикон истифода шудааст. Мисол калимаҳои катик (ҷурғот), қуроқ (чизе, ки аз матоъпораҳо дӯхта мешавад), қин (азоб), туғрӣ (дуруст), қалпоқ (сарпӯш), қайроқ (санге, ки бо он корд тез карда мешавад), қучоқ (оғӯш), чоқ (хушхӯлӣ, болида), чапон (чома) ва ғайра. Ин калимаҳо ҳамчун синоними калимаҳои адабии тоҷик хеле маълуманд. Қайд кардан зарур аст, ки шоирони маорифпарвар забони ўзбекиро хуб медонистанд, анъанаҳои неки адабиёти классикро инкишоф дода, бо ин забон асарҳои манзуму мансур ҳам эҷод менамудаанд.

Турки ман дӯш ғазаб карду бигуфт! -улдурамон?

Ш. Шоҳин

Ҳамекард дигар ба сад обу ранг.

Тақалҳо ҷавонро, ки бизга қаранг!

Қисми дигари лексикаи маорифпарваронро истилоҳоти динию тасавуфӣ ташкил медиҳанд. Онҳо дар асарҳои худ таассуби динӣ, хурофотӣ ва риёву дурӯғи шайхону эшонҳои муфтхӯрро танқид мекарданд. Истилоҳоте, ки мафҳуми диниро мефаҳмонанд: қиёмат, маҳшар, ходим, қибла, имон, кофир, мусулмон, ҷаннат, дин, қазо, қабла, қиёмати аҷал, қаломӣ маҷид, мадраса, эҳром, ҳаром, оби қавсар, шайтон ва ғайраро дар эҷодиёти Возех, Шоҳин, Савдо, Ҳайрат ва Айни дидан мумкин аст.

Ин адибон истилоҳоти адабию тасавуфиро ҳамчун образҳои бадеӣ ба маънииҳои ғайриистилоҳӣ истифода мебарданд. Мувофиқи шарияти Ислам бояд аз даромад ва дорони нафъӣ қашшоқону фақирон дида шавад, комилан «худодод» бошад, маънии атоқардари дорад, аммо Шоҳин қалмаи закотро дар таркиби «закоти хусн» ба маънии бахшидан ва «худодод»-ро дар ифодаи фаровон истифода намудааст.

**Закоти хусн** ба ушшоқи хаста бояд дод,

Туро, ки хусни нақӯ давлати худодод аст.

Дар байти зерин Возех ҳам калимаҳои имон ва кофар ба маънии динии худ наомадаанд:

Ҳар ки имоне надорад бар қамолоти зоти ту

Носазо набвад, ки донам кофари аҳли суҳан.

Яке аз масъалаҳои муҳими таърихӣ адабиёти форсӣ навиштани китобҳо ба шумор мерафт. Дар асрҳои 13-16 илму адаб ва тасавуф ба рушду такомул расида бошанд ҳам, носозгории замон, низоъҳои амирон, таассуботи мазҳабӣ, ихтилофи фикрии миллатҳо ва фалсафаву ирфон бо шиддат боло мерафтанд ва ин дар муҳити иҷтимоӣ он рӯзгор вазъи носолим эҷод мекард. Рӯйхамрафта, пайомадҳои манфӣ ва носозгори таассуби мазҳабӣ ва ихтилофи назари сӯфиёну файласуфон боиси фасоди иҷтимоӣ давр гашта буд. Табақоти иҷтимоӣ бо пешомади фақру нодорӣ навмедкунанда дар руёруйи ҳақиқати сиёсӣ ба маҳкамаи ҷазои шайхоне, ки мардум ба онҳо ишқу алоқа доштанд, фаро гирифта мешуданд. Ҳуҷуми хонумонсӯзи муғулҳо ба сарзамини Осиёи Миёна ва Эрон қулфати азимеро ба бор овард, ки ин вазъ дар аксари рисолаҳои мансури орифона дарҷ ёфтааст. Дар ин давра калимаҳои мазҳаб, шайх, ориф, суфӣ, бештар дар осори ирфонии шоирон баҳусус, ашъори Ҳофиз, Мавлоно, Ҷомӣ роиҷ буд. Новобаста ба вазъи таърихӣ дар даврони муҳталиф ва парешонию ошуфтагӣ ва гардиши айём, оворагиву дарбадарӣ, қатлу қидол, мусофират дар кишварҳои ҷаҳон, дар таҷассуми орзуву армони мардуми оддӣ низ таъсиргуздор буда,

арзишҳои волои тамаддуни башарӣ, тавонистанд ашъори чаззобу дилангези сӯфиёнаро, ки бо шунидану хондани он дили соҳибдилон ошӯни меҳру муҳаббат гашта, зеварҳои ахлоқӣ ботинҳоро муҷалло мегардонад ва як шеър ё байте метавонад инқилоберо дар рӯҳи инсон ворид кунад, дар маҳзани адабиёт заррезӣ кунанд. Шайх Начмуддин орифи бузурги асри мазкур дар осораш калимаҳои иқтибосиро дар мисоли ҳафт табакаи осмон маҳали кавкаб ва сайёраҳо то ҳафт осмон маҳали ҳафт кавкаби сайёра доништа, ҳар тавре аз атвори дилро маъдани гавҳаре дигар, таври аввали дилро садр ва маъдани гавҳар шумурдааст. Ҳамин тавр, ҳафт таври дил: “садр”, “қалб”, “шағоф”, “фуод”, “ҳаббат-ул-қалб”, “сувайдо”, “муҳҷат-ул-қалб” (маъдани зуҳури анвори таҷаллиҳои сифоти улӯҳият)-ро аз назари ирфонии ҳеш баён намудааст. Толиб бояд ки Худоро дар ҷаннат, дар дунё ва дар охираат наталабад ва дар доништаву дидаҳои ҳеш начӯяд. Ҳар кӣ тавофи қалб кунад, ба гавҳари мақсуд расидааст ва ҳар кӣ роҳи дил ғалат ва гум кунад, дур афтада, ҳеч худро бознаёбад. Чун ба матлаб расӣ, талаб ҳам ҳиҷоби роҳ бошад, таркаш воҷиб шавад. Калимаҳои ҳиҷоб, охираат, матлаб, мақсуд, ҷаннат, малик, арш, дар мазмуни олии ирфонӣ бо санъати бадеии саволу ҷавоб хеле барҷаста ба қалам омадааст: Гуфтам:

Малико, туро кучо чӯям ман?  
В-аз хилъати ту васф кучо гӯям ман?  
Гуфто, ки маро маҷӯ ба аршу ба бихишт,  
Назди дили худ, ки назди дил пӯям ман.

Осори адабии форсии ин давр ба монанди «Кашф-ул-асрор ва уддат-ул-аброр» аз Абулфазл Рашидуддини Майбудӣ – аз пайравон ва шогирдони Абдуллоҳи Ансорӣ (ваф.481) маҳсусан бо латофати завқию адабӣ ва забонӣ дилошӯб аст, аз ҷумлаи матнҳои зебои насри арабию форсӣ аз ҷумла, «Уқд-ал-илал-мавқуф-улаъло» (1190), «Ат-тавсил-илат-тарсил» аз Баҳоуддини Бағдоӣ (мутавафӣ 1192), «Барид-ус-саодат» (1209), «Равзат-ул-уқул» (1202), «Роҳат-ус-судур» (1203)-осори Ҳабиш ибни Иброҳим (авосити қарни XII), «Тубсират-ул-мубтадӣ» ва «Тазкират-ул-мунтаҳӣ»-и Садриддини Қунавӣ (ваф.1273), тарҷумаи «Китоб-ал-футӯҳ»-и Аҳмад ибни Аъсами Кӯфӣ (1200), «Тарҷумаи Таърихи Яминӣ» (1206), «Фароиз-ус-сулук» (1210), «Марзбоннома» (1211-1215), «Таърихи Табаристон» (1216), «Ал-мӯъҷам фи маъойири ашъор-ил-аҷам» (1217), «Лубоб-ул-албоб» (1221), «Ҷомеъ-ул-ҳикоёт» (1233), «Нафасат-ул-масдур» (1235-1240), осори Ҳоҷа Насируддини Тӯсӣ (1202-1273), «Гулистон»-и Саъдӣ (1258), «Ҷаҳонкушӣ»-и Ҷувайнӣ (1252)-ро метавон дар радифи «Мирсод-ул-ибод» аз ҷумлаи осори намоёни ин аср ба шумор меравад. Осори бебаҳои Аҳмади Ғаззоӣ, Имом Муҳаммади Ғаззоӣ, Ибни Арабӣ, Начмуддини Кубро, Маҷдуддини Бағдоӣ, Шаҳобуддини Сухравардӣ, Мавлоно Ҷалолуддин Муҳаммад машҳур ба Мавлавӣ ҳатто дар даврони шайх Начмуддин қимати баланди илмию ирфониро соҳиб буда, ҳамчун тақондиҳандаи фарҳангӣ маъруф буданд(11,252). Ин ҳама дар асрҳои XI-XIII дастовардҳои илмӣ ба раванди инкишофи забони форсӣ таъсир гузошта буд ва новобаста ба муноқишоти мазҳабӣ, носозгории амирон, ҳучуми муғулони харобкор дар саҳифаҳои таърих нақши беназир боқӣ гузошт ва пойдевори забони форсӣ тоҷикиро мустақамтар кард. Ба мо маълум аст, ки тамоми осори ин бузургон маҳзани лугавии забони форсиро чи аз лиҳози калимаҳои иқтибосӣ ва чи аз лиҳози калимаҳои арабӣ ганитар гардонид. Парешониву саргардонии донишмандон сабаб нашуд, ки интишори илму ирфон, руши забони форсӣ-тоҷикӣ қатъ гардад. Дар насри зерини Мавлоно калимаҳои иқтибосии сипоҳ, сачда, султон, садақа, дарвеш фақр, муҳтоҷ лашкар, мағлуб ва ғайраҳо дидан зиёд мумкин аст: Ва овардаанд, ки султон Маҳмуд, қаддасаллоху рӯҳаху, дар пайкори Ҳинд саҳт мағлуб шуд ва сипоҳи Ҳинд саҳт бисёр буд, ҷунонки лашкари султон Маҳмуд даст аз ҷон шуста буданд. Дар он ҳолати ноумедӣ султон Маҳмуд сачда кард Худойро ва гуфт: «Худовандо, бо Ту аҳд кардам, агар моро нусрат диҳӣ дар ин ноумедӣ, ҳар чӣ ғанимат ситонам, ҷумла ба дарвешон садақа кунем». Тазарруъ намуд, дуоро мустачоб кард ва бодӣ нусрат вазон шуд ва тарси азим дар дили сипоҳи Ҳинд афтаду шикаста шуданд. Ва ғаноими беҳад аз сипоҳи Ҳинд расид ва аз ҳазоину асбону бандогон, ки дар ҳеч пайкоре ба даст наёмада буд. Подшоҳ гуфт, ки ҳеч даст макунед, ки ман назр кардаам. Лашкар фиғон бароварданд, ки сипоҳ саҳт муҳтоҷ аст, пайкоре гарон кардаанд, агар назре кардӣ, ки ба дарвешон диҳӣ, инҳо низ дарвешанд, сипоҳ дарвеш шудааст. Чандоне лоба карданд, ки шоҳро васваса карданд, ки ин низ хайр аст. Шоҳ дудил шуд ва таъвилҷӯй шуд.

Ногоҳ шӯридаи факре гузашт аз фуқарои илоҳии раббонӣ, на аз фуқарои нонии султон. Гуфт: «Ҷӯро бихонед», то ин назрро бо ӯ бозгуфт. Дарвеш гуфт: «Агар туро дигар ба Ҳақ ҳоҷате нахоҳад будан, ин кун, ки инҳо мегӯянд, аммо агар ба мисли ин бор боз бо ӯ муҳтоҷ хоҳӣ шудан, ин соатро ёд дор ва назрро магардон».

Ҳамин тарик, ашъори маорифпарварона ва орифонаи тоҷику форс нишон медиҳад, ки хизмати онҳо дар кори сода намудани забону услубу ифода хеле калон аст.

#### АДАБИЁТ:

1. Х. Мирзозода. Шамсиддини Шохин. Сталинобод. 1956 С., -27с.
2. Н. Маъсумӣ. Асарҳои мунтахаб. Забоншиносӣ–Душанбе. Ирфон, 1980с., - 36 сах
3. С.М. Сабзаев. Забон ва услуби шоирони маорифпарвар. - Душанбе. Маориф» с1991., 31-39 сах.
4. «Мактубот»- и. Ҷалолуддин Муҳаммад машхур ба Мавлавӣ бо муқаддима, ҳавошӣ ва таълиқот. – Техрон, 1336 ҳ.ш. –С. 26.
5. Насриддинов, Фаҳриддин. Арзишҳои адаби дар тарҷума ва тафосири кӯҳани форсӣ – тоҷикӣ / Фаҳриддин Насриддинов. – Хучанд: Ношир, 2012. –563 с.
6. Бертелс, Е.Э. Тасаввуф ва адабиёти тасаввуфӣ. Тарҷумаи Сирус Эзадӣ.

#### КАЛИМАҲОИ ТОҶИКӢ ВА ИҚТИБОС И ДАР ОСОРИ БУЗУРҒОНИ ФОРСУ ТОҶИК

Дар мақола мушқилот ва ҷанбаҳои лексикологияи истилоҳоти арабӣ-туркӣ ва форсӣ, ки дар осори устодони адабиёти тоҷику форс ва шоирони классики Шарқ ҷойгоҳи намоёнро ишғол мекунанд, мавриди таҳлил қарор гирифтааст. Забони тоҷикӣ аз ҷиҳати мероси таърихӣ ва забонӣ машхуртарин забон аст. Дар он мо инъикоси ҳаёти ҷамъиятии ҳуди классикони бузург ва доираи онҳоро мебинем. Дар ҷаҳони худ мушқилоти рангро дар адабиёти тоҷикӣ-форсӣ ба итмом расонида, дар осори худ ба истилоҳоти вомӣ тобишҳои тоза зам кардаанд, ки дар асрҳои баъдӣ васеъ истифода мешуданд.

**Калидвожаҳо:** *маҳшар, ходим, қибла, имон, кофир, мусулмон, дин, қазо, каъба, каломӣ маҷид, мадраса, эҳром, ҳаром, оби кавсар, ҷаннат.*

#### ТАДЖИКСКИЕ И ЗАЙМСТВЕННЫЕ СЛОВА В ПРОИЗВЕДЕНИЯХ ВЕЛИКИХ ПЕРСИДСКИХ И ТАДЖИКСКИХ ПИСАТЕЛЕЙ

В статье анализируются проблемы и стороны лексикологии арабско-турецких и персидских терминов, которые в творчестве мыслителей таджикско-персидской литературы и поэтов-классиков Востока занимают видное место. Таджикский язык – это самый знаменитый язык с точки зрения исторического и языкового наследия. В нём мы видим отображение социальной жизни самих великих классиков и их окружения. Они в своём мире завершили проблемы колорита таджикско-персидской литературы и в своём творчестве добавляли новые оттенки заимствованным терминам, широко используемым в последующие века.

**Ключевые слова:** *маҳшар, услуга, қибла, вера, неверный, мусулманин, небеса, религия, Кааба, славное слово, медресе, ихрам, харам, вода каусар, рай.*

#### TAJIK AND BORROWED WORDS IN THE WORKS OF GREAT PERSIAN AND TAJIK WRITERS

The article analyzes the problems and aspects of the lexicology of Arabic-Turkish and Persian terms, which occupy a prominent place in the works of the masters of Tajik-Persian literature and classical poets of the East. The Tajik language is the most famous language in terms of historical and linguistic heritage. In it we see a reflection of the social life of the great classics themselves and their circle. In their world, they completed the problems of color in Tajik-Persian literature and in their work added new shades to borrowed terms, which were widely used in subsequent centuries.

**Key words:** *mahshar, service, qibla, faith, infidel, Muslim, heaven, religion, court, Kaaba, judgment day, glorious word, madrasah, ihram, haram, kausar water, paradise.*

**Маълумот дар бораи муаллиф:** *Амонова М.Н. н.и.ф.дотсенти кафедраи фарҳанг ва забони тоҷикии Донишгоҳи байналмилалӣ сайёҳӣ ва соҳибқори Тоҷикистон, тел.: +992902220704*

*Наҷмиддинова У.С. н.и.ф.дотсенти кафедраи фарҳанг ва забони тоҷикии Донишгоҳи байналмилалӣ сайёҳӣ ва соҳибқори Тоҷикистон, тел.: +9922099090111*

**Сведения об авторах:** *Амонова М.Н. к.ф.н.доцент кафедры таджикской культуры и языка Международного университета туризма и бизнеса Таджикистана, тел.: +992902220704*

*Наджмиддинова У.С. к.ф.н.доцент кафедры таджикской культуры и языка Международного университета туризма и бизнеса Таджикистана, тел.: +9922099090111*

**Information about the authors:** *Amonova M.N. Ph.D. Associate Professor, Department of Tajik Culture and Language, International University of Tourism and Business of Tajikistan, tel.:+992902220704*

*Nadzhmiddinova U.S. Ph.D. Associate Professor, Department of Tajik Culture and Language, International University of Tourism and Business of Tajikistan, tel.:+9922099090111*

ТДУ802.0(100)

## ОМУЪЗИШИ КАСБИИ ЗАБОНҲОИ ХОРИЧӢ ДАР ШАРОИТИ ЧАӊОНИШАВИИ ТАӊСИЛОТ, МУШКИЛОТ ВА ӊАЛЛИ ОНӊО

*Қурбонова М., Асадулоева З. Р.*

**Донишгоҳи байналмилалӣ сайёҳӣ ва соҳибкорӣ Тоҷикистон**

Истилоҳи «глобализатсия» дар лексикони одамони муосир ханӯз дар ибтидои солҳои 1980 ворид шуда буд. Аммо баъд вайро доираи маҳдуди коршиносон: намояндагони илмӣ-академӣ, профессорони донишгоҳҳо ва баъзе публисистҳо мешинохтанд. Дар ибтидои асри 21 раванди ҷаҳонишай қариб ҳамаи соҳаҳои тараққиёти ҷамъиятии ҷаҳон, аз ҷумла соҳаи маълумоти олиро фаро гирифт.

Глобализатсия як тағйироти кулӣ дар тартиботи ҷаҳонӣ мебошад, ки дар он сарҳадҳои милли маъноӣ худро гум мекунад. Ба гуфтаи С.П. Зарецкая «Ҷаҳоншавии иқтисодӣ ва рушди технология иқтисодӣ донишҳои ҷаҳониро ба вучуд меорад, ки интернационализатсияи истехсолкунандагон ва маҳсулот, махсусан, донишгоҳҳо ва дигар муассисаҳои таҳсилоти олии барномаҳои таълимиро, ки онҳо пешниҳод мекунад, дар бар мегирад» [1:41]. Имрӯз дар адабиёти илмӣ дар бораи «глобализатсияи маориф» амалан, ягон мафҳуми аниқ мавҷуд нест. Дар ин мақола мо ҷаҳоншавии таҳсилоти олиро ҳамчун раванди ташаккули системаи яхелаи таҳсилоти олии дар заминаи ҳамгирӣ, стандартизатсия, ҳамроҳсозӣ ва дар оянда таъсиси сохтори ягонаи муассисаҳои таълимӣ ва илмӣ баррасӣ мекунем [2: 20]. Бояд эътироф кард, ки муассисаҳои таҳсилоти олии ба ин ё он шакл аллакай ҳамчун объекти ин раванд ва ҳамчун субъект, яъне миёнарав дар раванди ҷаҳоншавӣ ширкатдоранд. Сухан ҳам дар бораи таъсири ҷаҳоншавӣ ба рушди системаи таҳсилоти олии ва ҳам нақши донишгоҳҳо дар ин раванд меравад. Донишгоҳҳо робитаҳои байналмилалӣ ро инкишоф медиҳанд, конференсияҳо мегузаронанд ва дар шабақаҳои электронӣ дар доираи ҷомеаи илмӣ мубодилаи иттилоот мекунад. Тадқиқоти илмӣ кайҳо боз характери байналхалқӣ дорад.

Бо назардошти зухуроти ҷаҳоншавӣ, ки дар соҳаи таҳсилоти олии дар ин марҳилаи рушди ҷомеа мушоҳида мешавад, метавон гуфт, ки яке аз зухуроти ҷолиб афзоиши талабот ба таҳсилоти олии дар тамоми ҷаҳон мебошад. Ҷамъият мутахассисони соҳибхтисосро торафт бештар талаб мекунад. Талабот ба маълумоти олии на танҳо аз ҷиҳати миқдор, балки сифатан ҳам меафзояд. Афзоиши назарраси талабот ба таҳсилоти олии, мушкилоти буҷет ва захираҳои кишварҳои рӯ ба тараққӣ, ки мехоҳанд ин талаботро қонеъ кунанд - ҳамаи ин фазоero муайян мекунад, ки дар баробари сохторҳои давлатии таълимӣ як бахши бузурги ҳадамоти таълимӣ хусусӣ ҳастанд. Ҳамин тариқ, дар соҳаи таҳсилоти олии ба истилоҳ таълимӣ «тиҷорат бидуни сарҳад» пайдо мешавад. Ин то як андоза соҳаи таҳсилоти олиро тақвият бахшида, ба рушди инноватсия мусоидат мекунад, аммо дар баъзе мавридҳо донишгоҳҳои хусусӣ аз фарҳанги академии донишгоҳҳои анъанавӣ дур шуда, моҳияти ҷандинасраи худ донишгоҳро рад мекунад. Талаботи байналмилалӣ ба таҳсилоти олии боиси афзоиши шумораи донишҷӯён дар саросари ҷаҳон мегардад. Ба гуфтаи коршиносон, то соли 2030 теъдоди донишҷӯён метавонад ба 140 миллион нафар бирасад. Илова бар ин, талабот ба таҳсилоти олии боиси афзоиши муҳоҷирати донишҷӯён мегардад. Ҷавонон мехоҳанд дар донишгоҳҳои бонуфуз таҳсил шоиста гиранд. Эҷоди шабақаҳои глобалии иттилоотӣ воқеан, сарҳади байни давлатҳоро дар соҳаи ба даст овардани иттилооти васеъ ва донишҳои нав «вайрон мекунад». [3:23]

Боз як зухуроти ҷаҳоншавии таҳсилоти олии муттаҳидшавӣ ва ба ҳам пайвастанӣ муассисаҳои таълимӣ, инчунин стандартизатсияи системаҳо ва барномаҳои таълимӣ мебошад. Таъсири системаи таҳсилоти олии англо-америкой раднопазир аст. Афзалияти ИМА дар соҳаи тадқиқоти илмӣ, технологияҳои олии ва таҳсилот боиси он гардид, ки низомии бисёрсатҳӣ «бакалавр – магистр – доктор» ба низомии таҳсилоти олии кишварҳои дигар торафт бештар ворид мешавад. Давлатҳое, ки низомии таҳсилоташон аз низомии «бакалавр-

магистр-доктор” фарқ мекунад, маҷбур хоҳанд шуд, ки низомҳои худро тағйир диҳанд, то ҳам ба шаҳрвандони давлатҳои худ ва ҳам ба шаҳрвандони хориҷӣ имкони дарёфти ҳуҷҷатҳои таҳсилоти олии, дар микъёси байналхалқӣ конвертатсияшавандаро пайдо кунанд. Дар асоси тамоилҳои фавқ мо метавонем ба ҳулосае оем, ки ҷаҳонишавии таҳсилоти олии раванди ногузир мебошад. Аммо боз ҳам возеҳу равшан аст, ки яке аз вазифаҳои асосӣ ҳифзи суннатҳои миллӣ, менталитети миллӣ, хувияти фарҳангӣ ва бешубҳа, ҳифзи баргариҳои низоми миллии худ мебошад.

Дар раванди ҷаҳонишавӣ бисёр масъалаҳои робитаҳои иҷтимоӣ ва техникаӣ байни кишварҳо ҳал мешаванд. Бо ҷорӣ намудани технологияҳои пешрафта, ҷаҳонишавӣ ба коммуникатсияи ҷаҳонӣ таъсир мерасонад, ки боиси васеътар ва зудтар паҳншавии идеяҳо ва иттилоот мегардад. [4: 26] Дар ин раванд бешубҳа, забон нақши муҳим дорад. Протсессҳои интегратсионӣ дар соҳаҳои сиёсат, иқтисодиёт, илм, маданият, идеология дар шароити муоширати байнизабонҳо ба амал меоянд. Маҳз забон инъикоси таҷриба ва дониш, роҳи қабул ва интиқоли иттилоот, шартҳои асосӣ ва воситаи муошират мебошад. Аз ин рӯ, дар байни мушкилоти сершуморе, ки дар назди таҳсилоти олии истодаанд, проблемаи омӯзиши самараноки забонҳои хориҷӣ дар донишгоҳҳои ғайризабонӣ ҷойи муҳимро ишғол мекунад.

Ин проблема на танҳо ба муносибати инкишофи прогресси илму техника, балки аз он сабаб ҳам зарурат пайдо мекунад, ки талабот ба мутахассисони баландпоя, ки забони хориҷиро медонанд, хеле меафзояд. Сари вақт гирифтани иттилоот ва коркарди он ба омӯзиши самараноки забони хориҷӣ мусоидат мекунад. Тавре ки аллакай зикр гардид, ҷаҳонишавӣ ба модели англо-американӣ рушди иҷтимоӣ асос ёфтааст. Ҷаҳонишавии муносибатҳои тиҷоратӣ, иқтисодӣ ва фарҳангӣ ба паҳншавии забони англисӣ мусоидат мекунад. Маълум аст, ки бидуни забони ягонаи ҷаҳонӣ ҷомеаи ҷаҳонӣ вучуд дошта наметавонад. Забоншиноси бритониёӣ Дэвид Кристал дар китоби худ “English as a Global Language” бар ин назар аст, ки “забон замоне мақоми ҷаҳонӣ пайдо мекунад, ки нақши махсус дорад, яъне дар ҳама кишварҳо эътироф мешавад”. Тақрибан 400 миллион нафар ба забони англисӣ ҳамчун забони аввалини худ ҳарф мезананд, вале бештар аз як миллиард нафар онро ҳамчун забони дуюм ва сеюм истифода мекоранд. [5:117-120]

Омӯзиши касбии забони хориҷӣ дар шароити ҷаҳонишавӣ вазифаи асосист. Мақсади асосии таҳсил дар донишгоҳи ғайризабонӣ дар мутахассисони оянда ташаккул додани малакаҳои дониши амалии забони хориҷӣ барои мутолиаи адабиёт аз рӯи ихтисос ва муоширати касбӣ мебошад. Аз ин рӯ, ҳангоми тарки программаи таълим бештари соатҳои барои омӯзиши забони хориҷӣ ҷудошударо ба кор бо адабиёти махсус бахшидан лозим аст. Ҳангоми интихоби адабиёт, шумо бояд мундариҷаи иттилоотии матнро ба назар гиред, ки донишҷӯёнро аз нуқтаи назари забони хориҷӣ ва ихтисоси онҳо ҷалб мекунад. Дар робита ба кор бо матни техникӣ, истилоҳоти нав ва сохторҳои мураккаби грамматикӣ тавсия дода мешавад, ки пас аз хониши пешакӣ ба хондан ва тарҷумаи пурмазмун оғоз карда шавад, ки дар рафти он талаффузи истилоҳотро машқ карда, гурӯҳҳо ё воҳидҳои асосии семантикии ҷумла бо истифода аз таҳлили ба истилоҳ рақамии пешниҳодкардаи И.Ф. Турук ва В.Н. Стойкова аз худ карда мешавад. [6:71-73]

Ҳангоми таълими забонҳои хориҷӣ дар донишгоҳҳои ғайризабонӣ ба стандартизатсияи маводи таълимӣ дар сатҳҳои гуногун диққати ҷиддӣ дода мешавад, ки ба омӯзиши самаранок мусоидат мекунад. Ба шарофати барномаи таълимии стандартӣ, муаллим ва инчунин донишҷӯён метавонанд дақиқ донанд, ки дар ҳар як синф ба онҳо чиро таълим додан лозим аст. Мавҷудияти стандартҳои ҷаҳонӣ дар соҳаи маориф замина фароҳам меорад, ки дониш ва иттилоотро васеъ паҳн намояд. Ин раванди стандартизатсия системаи таълимро содда мекунад. [7:35-38].

То соли 2000 ба нақши стандартҳо дар соҳаи маориф хеле кам аҳамият дода мешуд. Аз соли 2000 инҷониб дар барномаҳои таълимӣ оид ба арзёбии стратегияи стандартҳои таълимӣ авҷ гирифт. Тамоили стандартизатсияи таълим дар стандартҳои забони дохилии кишварҳои гуногуни ҷаҳон инъикос ёфтааст. Шароити пайдоиш ва татбиқи онҳо хусусияти маводи забониро дар стандартҳо муайян мекунад. Дар айни замон стандартҳои гуногуни миллӣ амал мекунанд. Ҳамаи онҳо малакаҳои хондан, навиштан, гуфтугӯ ва гӯш карданро дар бар мегиранд. Дар Иттиҳоди Аврупо системаи махсусе мавҷуд аст, ки барои муайян кардани



сатҳи донишони забони хоричӣ (CEFR – Common European Framework of Reference) - салоҳиятҳои умумиевропой оид ба донишони забони хоричӣ нигаронида шудааст. Ҳадафи асосии ин система таъмин намудани баҳодихӣ ва усули таълим, ки ба ҳамаи забонҳои аврупоӣ татбиқ мешавад. Моҳи ноябри соли 2001 як қарори Шурои Иттиҳоди Аврупо тавсия дод, ки ин система барои арзёбии салоҳияти забонӣ дар ҳама забоне, ки ҳамчун забони хоричӣ омӯхта мешавад, истифода шавад. [7:35-38].

Ин система малака ва дониши омӯзандагони забони хоричиро ба чанд сатҳ ҷудо мекунад, ки ҳар кадоми онҳо ба сатҳи муайяни салоҳият дар соҳаи азхудкунии грамматика, гӯш кардан, гуфтор ва луғат мувофиқат мекунад. Дар ҳоли ҳозир кишварҳои Осиё, аз қабилҳои Кореяи Ҷанубӣ, Чин ва Ҷопон дар таҳияи стандартҳои таҳсилоти донишгоҳӣ дар ҷаҳон пешсафанд. Маводи забоншиносӣ, ки дар стандартҳои забон баррасӣ мешавад, заминаи эҷоди салоҳияти забонро ташкил медиҳад, ки имкон медиҳад фазои ягонаи таълимӣ нигоҳ дошта шавад.

Мутобиқи талаботи замон дар раванди ҷаҳонишавӣ ташаккули муассисаи нави таълимӣ вазифаи асосист. Маҳз донишгоҳ ҳамчун муассисаи таълимӣ дар фазои таълимӣ нақши муҳим мебозад. Зарурати такмил додани таълим ва ба вучуд овардани меъёрҳои объективӣ, ки барои самараноктар омӯختани забон имкон медиҳанд, яке аз вазифаҳои асосии таълими забони хоричӣ дар донишгоҳ мебошад. Аз ин лиҳоз, ташаккул додани салоҳияти коммуникатсионии ба самти касбӣ нигаронидашуда, ки миқдори муайяни дониши забони хоричӣ ва қобилияти татбиқи ин донишхоро дар фаъолияти касбӣ пешбинӣ менамояд, муҳим аст. [8:121-122] Усули инноватсионӣ, ки дар таълими забони хоричӣ истифода мешавад, як қатор бартарҳои доранд, ки барои ҳалли масъалаҳои зерин имкон медиҳанд:

1. Баланд бардоштани ҳавасмандӣ, яъне шавқу рағбат ба омӯзиши забонҳои хоричӣ;
2. Ба низом даровардани дониш, малака ва маҳорат;
3. Инкишоф додани эҷодкорӣ;
4. Пайвастании назария бо амалия;
5. Ташаккул додани малака ва моҳияти касбӣ.

Сатҳи баланди салоҳиятро тавассути омӯзиши амиқи забони хоричӣ ба даст овардан мумкин аст. Аз ин рӯ, ҳангоми таҳсил дар доираи барномаи “мутахассисон” донишҷӯён аз курси 1 то 4 ва дар барномаи “бакалавр” аз соли 1 то 3 ва дар курсҳои 1 ва 2-юми магистратура забони англисиро меомӯзанд. Ҳамин тариқ, мутахассисони оянда имкон доранд, ки муҳлати таҳсили забони хоричиро дар донишгоҳ интиҳоб кунанд. Бартариҳои таҳсилоти бисёрзинагӣ дар он аст, ки чунин система имконоти сарбаста надорад. Ин ба донишҷӯ имкон медиҳад, ки чараёни таълимро танзим кунанд, яъне донишро амиқтар кунанд ё дар сатҳи бадастомада бозистад. [8:121-123].

Дар раванди ҷаҳонишавии таҳсилоти олии навсозии усули таълим аҳамияти калон дорад. Дар ин росто бояд таъкид кард, ки истифодаи намунаҳои хоричӣ ва мутобиқ кардани онҳо ба моделҳои ватанӣ, албатта, қобили қабул аст, аммо ин нусхабардори кӯр-кӯрона нест, балки қабули беҳтаринҳо, барои баланд бардоштани сифати таълим муфид аст. Маълумтарин равиши коммуникативист, ки ба имконияти муошират дар ин ё он шакл (хондан, навиштан, гуфтор, фаҳмиши шунидан) нигаронида шудааст. Дар раванди таълими забони англисӣ намудҳои гуногуни лоихаҳо истифода мешаванд: тадқиқотӣ, эҷодӣ, бозӣ, иттилоотӣ. Донишҷӯён истифодаи манбаҳои гуногуни иттилоотро меомӯзанд: коллексияи китобхонаҳо, ВАО, базаҳои электронии маълумот. Дар донишгоҳ усули маълумтарини муосир: бозҳои нақшбозӣ, мизҳои муҳаввар, муҳоҳисаҳо, конференсҳо, презентатсияҳо истифода мешаванд. Дар доираи системаи Moodle маҷмуаҳои таълимию методии электронӣ таҳия шудаанд, ки имкон медиҳад, ки сатҳи омодагии донишҷӯён аз рӯйи тамоми ҷанбаҳои забонӣ тавассути санҷиш назорат ва баҳодихии доимӣ дошта бошад. Дар давоми тамоми давраи омӯзиш, марҳила ва санҷишҳои ниҳой гузаронида мешаванд. Инчунин системаи рейтингӣ-системаи баҳодихии фаъолияти донишҷӯён ҳамчун нишондиҳандаи ҳамҷонибаи сатҳи омодагӣ васеъ истифода мешавад. Ин нишондиҳандаест, ки на танҳо қори қорӣ, натоиҷи имтиҳон ё санҷиш, балки фаъолияти илмӣ донишҷӯро (нашрҳо, баромадҳо дар конференсҳо, иштирок дар озмунҳои грантӣ ва қорҳои илмӣ-тадқиқотӣ) низ ба назар мегирад, яъне нишондиҳандае, ки сатҳи салоҳияти коммуникативии забони хоричӣ. Паҳши моделҳои хоричӣ ва пайвастании

онҳо бо усули анъанавии таҳсилоти олии ватанӣ чузъи чудонашавандаи тайёр кардани мутахассисон мебошад. [8: 121-124] Ин раванд бидуни гум кардани хувияти миллӣ сурат мегирад. Донишгоҳ дар пайи тамоилҳои ҷаҳонии системаи таҳсилоти олии ба ҷомеаи ҷаҳонии илмӣ таълимӣ ворид шуда, дар ин самт бомуваффақият рушд карда истодааст.

#### АДАБИЁТ:

1. Зарецкая С. П. Международная составляющая современного высшего образования: Сборник обзоров «Глобализация и образование». М.: РАН, ИНИОН, 2001. С. 41.
2. Всемирный доклад по образованию 2000 г.: Право на образование: На пути к образованию для всех в течение всей жизни. - М.: МАГИСТР-ПРЕСС/ЮНЕСКО, 2000.
3. Тер-Минасова С. Г. Язык и межкультурная коммуникация. М., 2000. с. 23
4. Crystal David. English as a Global Language. Second edition. — Cambridge University Press, 2003. с. 56-60
5. Супрунов С. Е. Мотивация изучения иностранного языка у студентов неязыковых вузов. В сборнике: Актуальные проблемы общей теории языка, перевода и методики преподавания иностранных языков Сборник статей по материалам межрегиональной, с международным участием, интернет-конференции. Ответственный редактор Н. В. Бутылов. 2017. с. 117–120.
6. Супрунов С. Е. Изучение иностранных языков в неязыковом вузе. Педагогика сегодня: проблемы и решения: материалы II Междунар. науч. конф. (г. Казань, сентябрь 2017 г.). — Казань: Молодой ученый, 2017. — с. 71-73.
7. Супрунов С. Е. От межкультурной коммуникации к межкультурному обучению. В сборнике: с. 35-38
8. Актуальные проблемы общей теории языка, перевода и методики преподавания иностранных языков Сборник статей по материалам межрегиональной, с международным участием, интернет-конференции. Ответственный редактор Н. В. Бутылов. 2017. с.121–124.
9. Барномаи давлатии такмили таълим ва омӯзиши забонҳои руси ва англиси дар Ҷумҳурии Тоҷикистон барои давраи то соли 2030. Душанбе, 2020.
10. Гинзбург, Хидекель. Лексикология английского языка.— М., 1998.
11. Герман И.М. Как надо изучать иностранные языки. М. –Л. Изд. АПНРСФСР.1999. с. 54.
12. Границкая А.С. Некоторые проблемы научной организации учебно-воспитательного процесса в вузе. В кн.: Вопросы научной организации и планирования учебного процесса по иностранному языку. М.МГПИИЯ, 2005.С.8.
13. Zubov A.V. Methodology of application of information technologies in teaching a foreign language / A.V. Zubov, I.I. Zubova. - Moscow: Academy, 2009. - 141
14. Владимирова Л.П. Интернет на уроках английского языка //ИЯШ. - 2002. - № - С. 33-41.
15. Донцов Д. Английский на компьютере. Изучаем, переводим, говорим. - М., 2007.
16. Нелунова Е.Д. Информационные и коммуникационные технологии в обучении иностранному языку в школе. - Якутск,

#### ОМУЌИШИ КАСБИИ ЗАБОНҲОИ ХОРИҶӢ ДАР ШАРОИТИ ҶАҲОНИШАВИИ ТАҲСИЛОТ, МУШКИЛОТ ВА ҲАЛЛИ ОНҲО

Дар мақола андешаҳои муаллиф оид ба таъсири ҷаҳонишавӣ ба рушди системаи таҳсилоти олии омӯзиши касбии забонҳои хориҷӣ дар шароити ҷаҳонишавии таҳсилот муаммоҳо, мушкилот ва ҳалли он оварда шудааст.

Роҳу усули муосири омӯзиши забонҳои хориҷӣ дар шароити ҷаҳонишавӣ, аҳамият ва зарурати навсозии усули таълим мавриди омӯзиш ва таҳқиқ қарор гирифтаанд. Дар раванди ҷаҳонишавии таҳсилоти олии навсозии усули таълим аҳамияти калон доранд. Муаллифон бо истифода аз адабиёти илмӣ-таълимӣ оид ба масъалаҳои ҷаҳонишавии таҳсилоти олии масъалаҳои ҳамгироӣ ва ҳамгироии муассисаҳои таълимӣ, инчунин стандартизатсияи системаҳо ва барномаҳои таълимӣ, гузариш ба низомии ҷаҳонии таҳсилоти олии – низомии таҳсилоти кредитиро, тайёр кардани мутахассисони дараҷаи ҷаҳонӣ мавриди баррасӣ қарор додаанд.

Муаллифон пажӯҳишро дар асоси таҳқиқоти мавҷуда дар самти таҳсилоти ҷаҳонӣ дар муассисаҳои таҳсилоти олии касбӣ анҷом дода, зарурат, баргарӣ ва ҷорӣ намудани усули инноватсионии таълими забонҳои хориҷиро муайян намуда, вазифаи асосии ташаққули муассисаҳои нави таълимӣ дар раванди ҷаҳонишавӣ пайгирӣ намудаанд.

**Калидвожаҳо:** ҷаҳонишавӣ, низомии таҳсилоти олии, стандартҳои ҷаҳонӣ, омӯзиши ҷаҳонишавии таҳсилот, тамоилҳои байналмилалӣ, раванди ҷаҳонишавӣ, стандартизатсияи системаҳо, бакалавр, магистр, низомии рейтингӣ.

## **ПРОФЕССИОНАЛЬНОЕ ИЗУЧЕНИЕ ИНОСТРАННЫХ ЯЗЫКОВ В ГЛОБАЛЬНЫХ УСЛОВИЯХ ОБРАЗОВАНИЯ, ПРОБЛЕМЫ И ИХ РЕШЕНИЯ.**

В статье представлены мнения автора о влиянии глобализации на развитие системы высшего образования, профессиональное обучение иностранным языкам в условиях глобализации образования, проблемы, проблемы и пути их решения.

Изучены и исследованы современные способы и методы изучения иностранных языков в условиях глобализации, важность и необходимость обновления методов обучения. В процессе глобализации высшего образования большое значение приобретает обновление методов обучения. Используя научно-учебную литературу по проблемам глобализации высшего образования, автор рассматривает вопросы интеграции и интеграции образовательных учреждений, а также стандартизации. рассмотрены образовательные системы и программы, переход к глобальной системе высшего образования – кредитной системе образования, подготовка специалистов мирового уровня.

Автор провел свое исследование на основе существующих исследований в направлении мирового образования в высших учебных заведениях, выявил необходимость, преимущество, а также внедрение инновационных методов обучения иностранным языкам, а также основную задачу формирования новых образовательных учреждений в процессе глобализации.

**Ключевые слова:** *глобализация, система высшего образования, мировые стандарты, исследование глобализации образования, международные тенденции, процесс глобализации, стандартизация систем, бакалавриат, магистратура, рейтинговая система.*

## **PROFESSIONAL STUDY OF FOREIGN LANGUAGES IN A GLOBAL EDUCATIONAL CONDITION, PROBLEMS AND THEIR SOLUTIONS.**

The article presents the author's opinions on the impact of globalization on the development of the higher education system, professional teaching of foreign languages in the context of globalization of education, problems, problems and ways to solve them.

Modern ways and methods of studying foreign languages in the context of globalization, the importance and need to update teaching methods have been studied and researched. In the process of globalization of higher education, updating teaching methods is of great importance. Using scientific and educational literature on the problems of globalization of higher education, the author examines the issues of integration and integration of educational institutions, as well as standardization. educational systems and programs, the transition to a global system of higher education - a credit education system, training of world-class specialists are considered.

The author conducted his research on the basis of existing research in the direction of global education in higher educational institutions, identified the need, advantage, and introduction of innovative methods of teaching foreign languages, as well as the main task of forming new educational institutions in the process of globalization.

**Key words:** *system of higher education, world standards, study of globalization of education, international trend, globalization process, standardization of systems, bachelor's, master's, rating system.*

**Маълумот дар бораи муаллиф:** *Курбонова Муътабар Мадихочаевна - Донишгоҳи байналмилалӣ сайёҳӣ ва соҳибқорӣ Тоҷикистон, муаллими калони кафедраи забонҳои хориҷӣ. Суроға: 734055, ш. Душанбе, Ҷумҳурии Тоҷикистон, кӯч. Борбад 48/5. E-mail: mutabarkhonkurbonova@gmail.com. Ҳ.: (+992) 988-12-77-12*

*Асадуллоева З.Р. – ассистенти, кафедраи кафедраи забонҳои хориҷии Донишгоҳи байналмилалӣ сайёҳӣ ва соҳибқорӣ Тоҷикистон,*

**Сведения об авторах:** *Курбанова Муътабар Мадиходжаевна – Международный университет туризма и предпринимательства Таджикистана, старший преподаватель кафедры иностранных языков. Адрес: 734055, ш. Душанбе, Республика Таджикистан, ул. Борбада 48/5. E-mail: (скрыт) e-mail: (+992) 988-12-77-12*

*Асадуллоева З.Р. ассистент кафедры иностранных языков МУТТТ.*

**Information about the authors:** *Qurbanova Mutabar Madikhojaevna - International University of Tourism and Entrepreneurship of Tajikistan, senior teacher of the department of foreign languages. Address: 734055, sh. Dushanbe, Republic of Tajikistan, st. Borbad 48/5. E-mail: (hidden) e-mail: (+992) 988-12-77-12*

*Asadulloeva Z.R- assistant, Department of Foreign Languages IUTET*

## ПРОБЛЕМА ИЗУЧЕНИЯ ФЕНОМЕНА ДЕТСКОЙ ИГРЫ В ПРЕПОДАВАНИИ ДОШКОЛЬНОЙ ПЕДАГОГИКИ

*Кудрявцева Е.А.*

**БФ «Воронежский государственный университет», Россия**

*Кодирова М.*

**Институт развития образования им.Абдурахмана Джами  
Академии образования Таджикистана**

Профессиональная и социальная успешность высоко ценятся в сегодняшнем изменяющемся мире, в приоритете такие ценности, как креативность, технологичность, конкурентоспособность. Эффективный процесс организации образовательного процесса опирается на принцип развивающего обучения, который нацелен на сотрудничество педагога и обучающихся, задает активную субъектную позицию в учении. Указанный принцип согласуется с актуальным вопросом подготовки педагогических кадров в области дошкольного образования, нацеленного на реализацию Закона об образовании Российской Федерации и Закона Республики Таджикистан «Об образовании», соответствующие ему квалификационные характеристики педагога, воспитателя, способного организовать учебную и воспитательную деятельность таким образом, чтобы она наиболее эффективно способствовала психическому, физическому и социально-нравственному здоровью подрастающего поколения, и готовила его к самостоятельной жизни. [1;2].

Педагог дошкольного образования должен овладеть знаниями и практическими умениями в области дошкольной педагогики, современными представлениями о роли ведущей деятельности детей дошкольного возраста, чтобы грамотно проектировать процесс образования, конструировать его на основе теории и практики игры, адекватно оценивая результаты в соответствии с поставленными целями и задачами.

В дошкольном возрасте важное место в жизни занимает игра. Она оказывает влияние на психическое, социальное, интеллектуальное, физическое развитие ребенка. Первые разработки теории игры принадлежат мыслителям XIX века, таким как: Ф. Шиллер, К. Гросс, В. Вундт, Г.Спенсер и другим, кто занимался разработками теорий детской психологии.

К. Гросс писал о игре, как о форме инстинктивной подготовки дошкольника к его будущей жизни. Его теория имеет название – «Теория упражнений или пред-упражнений». Он считал, что развитие игровой деятельности не требует особой работы. Игра – это совершенствование природных инстинктов «С помощью игры ребенок приспособляется к условиям жизнедеятельности. В его работах говорится, что мы играем не потому, что бываем детьми, а что детство нам дано именно для игры». [7,2].

Была сформирована первая точка зрения данного вопроса, ее сторонниками являлись: К.Гросс, С.Холл, Ф.Шиллер и другие. Она заключалась в том, что игра представляла собой инстинктивно-биологическую деятельность ребенка, а также исторически предшествовала труду и культуре.

Основоположниками второй точки зрения являлись: Г. Плеханов, С. Л. Рубинштейн, В. Вундт, Д.Б. Эльконин и другие. В своих трудах они рассматривали игру как, появившееся в процессе практической деятельности людей, социальное явление. Игра дошкольника представляет собой важнейший аспект его психического развития. Чтобы исследовать уровень развития ребенка дошкольного возраста, важно проследить динамику и стороны развития его игры, определить уровень игровой деятельности. В нашем теоретическом исследовании мы рассмотрели, как менялись взгляды педагогов и психологов на детскую игру начиная со средних веков до нашего времени. Как ученые меняли свое отношение к дошкольному детству и углублялись в его изучение. С развитием технологий и наук, смежных с педагогикой, мы видим, как менялись взгляды мыслителей на детскую игру и дошкольный возраст в целом. [3].

Вопрос о природе и сущности игры привлекал внимание многих исследователей, таких как П.Я. Гальперин, В.Л. Данилова, А.В. Запорожец, Д.Б. Эльконин. В настоящее время и текущих условиях существует огромный выбор игровых технологий и игрушек, помогающих как педагогам в исследовательской деятельности, так и детям в реализации их игровых потребностей и замыслов. Современные педагоги и психологи, такие как Н.А. Короткова,

Е.Е. Кравцова, Н.Я. Михайленко, продолжают изучать феномен игры детей дошкольного возраста. [7,1].

В содержание профессиональной подготовки в области изучения дошкольной педагогики включен раздел «Игра», одна из тем которого – «Социокультурный феномен игры». Данный раздел знакомит студентов с методологическими основами игровой деятельности, различными видами игры дошкольника, особенностями развития и воспитания детей в игре на разных этапах дошкольного возраста. Студенты на лекциях конспектируют материал, обсуждают его на семинарах, и в дальнейшем овладевают умениями в организации игровой деятельности с детьми в период педагогической практики.

В детской психологии игра признана «ведущей деятельностью» дошкольника. Ведущая роль игры в развитии детей обусловлена тем, что:

1. в игре отражены все потребности ребенка, обеспечивающие стремление к самостоятельности, познанию окружающего мира, размышлению об окружающих предметах и событиях;

2. к движениям, необходимым для роста и развития тела и души;

3. ребенок вступает в общение и отношения с окружающими, необходимые для нравственного и интеллектуального развития;

4. в процессе игры появляются и развиваются другие виды деятельности: учебная, общение. Также, желание и ответственность за достижение цели объединяют детей к творчеству, совместной деятельности;

5. способствует возникновению и формирования психологических инноваций. В частности, игра играет важную роль в развитии воображения ребенка. Ребенок верит в свои мечты и воображение. Первым признаком игры является то, что ребенок представляет себе существующую и воображаемую ситуацию (Л. С. Выготский). Во время игры ребенок испытывает различные эмоции и чувства, связанные с содержанием игры, создаваемыми ролями, их успехами и неудачами.

6. игра является самостоятельной и творческой деятельностью детей, развивает у них инициативу, настойчивость, ловкость и другие волево-нравственные качества. Следует отметить, что в игре раскрываются индивидуальные особенности ребенка и это влияет на его положение в обществе. [6,53].

В ходе изучения социокультурного феномена игры студенты узнают, что это – категория, синтезирующая духовную и материальную культуру общества, ценность, накопленную народом и в целом историей человечества. Игра рассматривается как специфическое культурное образование, содержательно раскрывающее этапы становления человеческой цивилизации. Специфика игры проявляется в том, что ее характер замещает деятельность взрослых людей, компенсируя отсутствие возможности ребенку быть включенным в общественный труд, однако при этом успешно реализует желание ребенка быть участником социальной жизни [5].

Опираясь на данные педагогических исследований, студенты на занятиях по дошкольной педагогике и в самостоятельной домашней работе анализируют игру, рассматривают ее в качестве средства физического и психического развития ребенка, постигают роль педагога в руководстве детской игрой. Создание дискуссионной атмосферы на занятии позволяет студентам понять, что вмешательство педагога в детскую деятельность может привести как к лишению ребенка самостоятельности и инициативности, так и может оказаться решающим в формировании социально значимых представлений и личностных качеств ребенка.

На лекции учащиеся узнают, что социальная природа игры рассматривается в качестве определенного культурного феномена, развивающегося в ходе исторического развития, и является средством познания окружающего мира. Игра одновременно является собой и феномен детства и частью культуры общества, которой овладевает ребенок в процессе воспитания [4].

Объяснение характера и сущности игры преподносится преподавателем как о ведущей, социально обусловленной деятельности детей дошкольного возраста, в которой наиболее активно развиваются все психические процессы. Содержание данного раздела Дошкольной педагогики излагается с точки зрения важности интеграции следующих образовательных областей: социальное развитие, познавательное развитие, коммуникативное развитие,

художественно-эстетическое развитие личности, обеспечение взаимосвязи теории и практики воспитания. Мы даем студентам право рассуждать о том, что воспроизведение действительности в игре путем объединения образовательных областей способствует не только формированию знаний, умений и навыков, но и поиску обобщенных способов построения совместной деятельности дошкольников.

В ходе объяснения студентам становится понятной специфика изложения учебного материала в контексте феномена игры; опора ее на процесс трансформации общечеловеческих ценностей в лично значимые для ребенка, раскрывающие смысл таких понятий, как дружба, взаимопомощь, доверие, сочувствие, сопереживание. Эти понятия ясно раскрываются детскому восприятию именно в игре, а не в иной деятельности. Студенты в ходе обучения осваивают процесс приобщения детей к социальным ценностям и отношениям посредством различных игр, одновременно обогащая собственные представления о нравственности, формируя систему взглядов на происходящие события в мире.

Учебное занятие также раскрывает цель – показать будущим педагогам специфические средства игры, свойственные детской субкультуре, которые используются при планировании замысла и содержания игр, являющихся образцом воздействия на сознание ребенка.

В частности, раздел дисциплины в области ознакомления ребенка с трудом взрослых через игру раскрывает разнообразные возможности воспитания детей дошкольного возраста. Знания о трудовом воспитании, которые студенты уже освоили, закрепляются на педагогической практике в детском саду. Например, в план воспитателя включается тема «Мы – труженики», которая объединяет детей и будущих воспитателей совместной игровой деятельностью по «строительству дома», «ремонту машины», «лечению больного»; знакомит детей с профессиями врача, строителя, продавца, педагога и др. Студентам становится понятно, что поставленные на занятии цели и задачи можно решать с помощью грамотного планирования образовательной деятельности, и поэтому будущим педагогам предстоит разобраться с проблемно - тематическим содержанием дошкольного образования. Они начинают самостоятельно разрабатывать план воспитательной работы, методический материал, который интегрирует в своей совокупности обобщенный характер знаний и умений в конкретных образовательных областях. [5]

Важным аспектом учебной деятельности является педагогическая практика. В содержание летней педагогической практики в детском саду на третьем курсе включено планирование и разработка методики игры «Я и моя семья». Поэтапная работа образовательного процесса предусматривает подготовку учащихся к пониманию и применению следующих методов: ознакомление с художественной литературой, обсуждение морального выбора поступков литературных героев, определение замысла, сюжета и игровых ролей, разыгрывание фрагментов сюжета. Работа сопровождается составлением тематических презентаций, поддерживается активностью родителей воспитанников детского сада, детей и студентов - практикантов в изготовлении методического обеспечения игровой деятельности.

В период педагогической практики в детском саду наши студенты привлекались к участию в инновационных мероприятиях дошкольного учреждения по организации и передаче передового опыта в информационное педагогическое пространство. В частности, практиканты приняли участие в реализации технологии дидактической игры «Театр», «Космическое государство». Большой интерес они проявили к мероприятию «Банк инновационных идей», и впоследствии использовали материалы данного мероприятия в планировании раздела «Игра» в образовательной и воспитательной работе с детьми подготовительной к школе группе. Кроме того, студенты познакомились с Научно-методическим советом ДОО, творческой группой специалистов, формами деятельности коллектива, позволяющими решать научно-исследовательские, практические задачи, применять разнообразные формы повышения квалификации воспитателей и методистов. В последующей работе на семинаре по Дошкольной педагогике студенты полученную информацию включали в свои ответы и выступления.

Анализ образовательной деятельности в разделе «Игра» показал, что интеграция образовательной и практической работы на занятиях по дошкольной педагогике формирует основные компоненты учебной деятельности как осознанное отношение к выбору будущей профессии, понимание значимости актуальных проблем дошкольного воспитания.

Мотивационный компонент обучения закладывает профессиональную направленность личности, понимание необходимости освоения общекультурных, педагогических компетенций для эффективной работы, чувство удовлетворённости от создания нового в результате собственной деятельности, потребность саморазвития и самообразования. Проявляет готовность учащихся в период педагогической практики разрабатывать грамотные конспекты различных игр вместе с педагогом дошкольной образовательной организации, желание проводить игры с детьми в детском саду [3,17].

Когнитивный компонент деятельности – знания методологии научно-педагогического исследования, основные принципы педагогики, ведущей деятельности в реализации научно-методических разработок, составление презентаций игровых проектов. Освоение теории, основных понятий «социокультурный феномен», «ведущая деятельность», «интеграция образовательных областей» в рамках изучения темы «Игра как социокультурный феномен детства» развивают мышление, внимание, творческие способности, желание творчески использовать потенциал игры в работе с детьми.

Информационный компонент деятельности – стремление изучать классическую литературу по проблеме детской игры, работать по поиску актуальной информации об интересных проектах, применению современных информационных технологий, о конкурсах педагогов, олимпиадах, новых цифровых платформах. Побуждение студентов к поисковой научно-исследовательской деятельности в области изучения детской игры и ее влияния на развитие психических процессов, формирование личности ребенка, представление результатов своей собственной деятельности в разных формах (публикация статьи, выступления на научно-практической конференции, презентация результатов научно-исследовательской деятельности в курсовых и дипломных работах).

Рефлексивный компонент – обращенность к оценке собственной учебной деятельности, рассуждениям, адекватному восприятию своих ошибок, недостатков, желание их исправлять под руководством преподавателя, а также учиться доказывать свою точку зрения.

Эмоционально-волевой компонент – чувство удовлетворения от результатов участия в педагогической деятельности. Переживания ответственности за личный и коллективный труд. Волевые усилия к достижению поставленных целей и задач, стремление к инновациям, преодоление трудностей и преград; здоровое чувство конкурентоспособности. Проявления усилия воли и стремление постоянно учиться, постигать знания и овладевать умениями и навыками в практической работе с детьми.

Мы полагаем, что проблема изучения игры как феномена детства в плане Дошкольной педагогики закладывает профессионально направленную систему взглядов и оценок педагогического процесса, понимание игровой деятельности как ведущей и определяющей потенциал развития и воспитания личности в дошкольном возрасте.

#### **ЛИТЕРАТУРА:**

1. Эльконин Д.Б. Психология игры / Д.Б.Эльконин. – Москва: «Педагогика», 1978. – 300 с.
2. Проблемы дошкольной игры / Под ред. Н.Н.Поддъякова, Н.Я. Михайленко. – Москва: «Педагогика», 1987. С.45-47.
3. Кудрявцева Е.А. Современные тенденции развития игровой деятельности детей старшего дошкольного возраста / Е.А.Кудрявцева // Психология образования в поликультурном пространстве. – Елец: ЕГУ им. И.А.Бунина. – Том 3. № 23, 2013. С. 5-9.
4. Мачидова Б. Педагогикаи томактабӣ. / Китоби дарсӣ. – Душанбе, 2012. 196 с.
5. Мачидова Б., Курбонова Г. Масъалаҳои психологияи бозӣ дар тадқиқотҳои Л.С.Виготский. Мачмӯи мақолаҳо «Л.С.Виготский ва масъалаҳои таълиму тарбия». Душанбе-2009, саҳ 51-60.
6. Тишинина Е.А. Проблема развивающего воздействия детской игры в истории дошкольной педагогике. /Ж. Вопросы студенческой науки. Выпуск №1 (65), январь 2022. С.200-203.

#### **ПРОБЛЕМА ИЗУЧЕНИЯ ФЕНОМЕНА ДЕТСКОЙ ИГРЫ В ПРЕПОДАВАНИИ ДОШКОЛЬНОЙ ПЕДАГОГИКИ**

В статье анализируется проблема феномена детской игры в преподавании раздела «Игра» в учебном курсе Дошкольная педагогика. Игра рассматривается как ведущая деятельность психического и физического развития в процессе формирования личности дошкольника. Студенты изучают понятийный аппарат данного вопроса, узнают о феномене игры как важном средстве развития и воспитания. Проблема детской игры преподается в форме лекций, семинаров, практических занятий; осуществляется формирование общекультурных, профессиональных, практических умений и

реализация их в период педагогической практики. Конкретные примеры подтверждают интерес студентов к работе над методическими материалами, обеспечивающими организацию и проведение игры с детьми дошкольного возраста в дошкольном учреждении.

**Ключевые слова:** феномен игры; воспитательный и образовательный процесс; лекционные и практические занятия по дошкольной педагогике; дискуссии, педагогическая практика в дошкольной образовательной организации.

### МАСЪАЛАИ ОМУЗИШИ ПАДИДАИ БОЗИИ КӮДАКОНА ДАР ТАЪЛИМИ ПЕДАГОГИКАИ ТОМАКТАБӢ

Дар мақола мушкilotи падидаи бозии кӯдакон дар таълими баҳши "Бозӣ" дар курси таълими Педагогикаи томактабӣ таҳлил карда мешавад. Бозӣ ҳамчун фаъолияти пешбари рушди рӯҳӣ ва ҷисмонӣ дар раванди ташаккули шахсияти томактабӣ баррасӣ карда мешавад. Донишҷӯен дастгоҳи мафҳумии ин масъаларо меомӯзанд, дар бораи падидаи бозӣ ҳамчун воситаи муҳими рушд ва тарбия меомӯзанд. Мушкilotи бозии кӯдакон дар шакли лексияҳо, семинарҳо, машғулиятҳои амалӣ таълим дода мешавад; ташаккули малакаҳои умумифарҳангӣ, касбӣ, амалӣ ва татбиқи онҳо дар давраи таҷрибаи педагогӣ амалӣ карда мешавад. Намунаҳои мушаххас таваҷҷӯҳи донишҷӯенро ба қор дар маводҳои методӣ, ки ташкил ва гузаронидани бозиро бо кӯдакони синни томактабӣ дар муассисаи томактабӣ таъмин мекунанд, тасдиқ мекунанд.

**Калидвожаҳо:** Падидаи бозӣ; раванди таълиму тарбия; лексия ва машғулиятҳои амалӣ аз ҷанми педагогикаи томактабӣ; муҳокимаҳо, амалияи таълим дар муассисаи таълими томактабӣ.

### THE PROBLEM OF STUDYING THE PHENOMENON OF CHILDREN'S PLAY IN TEACHING PRESCHOOL PEDAGOGY

**Abstract:** the article analyzes the problem of the phenomenon of children's play in the teaching of the "Game" section in the Preschool Pedagogy course. The game is considered as the leading activity of mental and physical development in the process of personality formation of a preschooler. Students study the conceptual framework of this issue, learn about the phenomenon of play as an important means of development and education. The problem of children's play is taught in the form of lectures, seminars, practical classes; the formation of general cultural, professional, practical skills and their implementation during pedagogical practice is carried out. Specific examples confirm the interest of students in working on methodological materials that ensure the organization and conduct of games with preschool children in a preschool institution.

**Key words:** the phenomenon of play; educational and educational process; lectures and practical classes in preschool pedagogy; discussions, pedagogical practice in a preschool educational organization.

**Маълумот дар бораи муаллиф:** Кудрявцева Елена Алексеевна, доктори илмҳои педагогӣ, профессори кафедраи тарбияи психологӣ-педагогӣ ва ҷитимоии Донишгоҳи давлатии Воронеж, почтаи электронӣ: kedre2@mail.ru. тел. 8- 910-7466214.

Кодирова Мехрангез—докторанти курси 3-юми Пажӯҳишигоҳи рушди маориф ба номи Абдурахмони Ҷомии Академияи таҳсилоти Тоҷикистон. Тел.: Тел.:985799703.

**Сведения об авторах:** Кудрявцева Елена Алексеевна, доктор педагогических наук, профессор кафедры психолого-педагогического и социального образования БФ «Воронежский государственный университет», эл.почта: kedre2@mail.ru, тел. 8- 910-7466214.

Кодирова Мехрангез—докторант 3-го курса Института развития образования им.Абдурахман Джамии Академии образования Таджикистана. Тел.:985799703.

**Information about the avtor:** Kudryavtseva E.A. - doctor of Pedagogical Sciences, Associate Professor, Professor of the Department of Psychological, Pedagogical and Social Education of the Voronezh State University Charitable Foundation. email: kedre2@mail.ru, tel.: 8-910-7466214. Kodirova Mehrangez is a 3rd year doctoral student at the Institute for Educational Development named after Abdurakhman Jami of the Academy of Education of Tajikistan. Tel.: tel.: 985799703.



ТДУ:387+681.3..61(573.3)

**ТАШАККУЛИ САЛОҲИЯТҲОИ КАСБИИ ДОНИШЧҶҶНИ КОЛЛЕҶҶОИ ТИББӢ  
БО ИСТИФОДА АЗ ТЕХНОЛОГИЯҶОИ ИГТИЛООТИ**

*Каримзода М.Б.*

**Академияи тахсилоти Тоҷикистон**

*Абдусаматов С.А.*

**унвонҷӯии Пажуҳишгоҳи рушди маориф ба номи Абдурахмони Ҷомии**

**Академияи тахсилоти Тоҷикистон**

Принсип ва функцияҳои асосии тахсилоти инноватсионии аз ҷониби муҳаққиқон коркардшударо ба ҳайси ғоя пазируфта, мо ба сифати технологияҳои инноватсионӣ технологияҳои зерини таълими ҳамшираҳои тибро истифода мебарем: усулу методҳои муколамавӣ, бозӣ ва рефлексивӣ, «кейс-стади», технологияҳои компютерӣ, технологияи «гиреҳи духалқа».

Технологияҳои мазкурро батафсил баррасӣ мекунем. Мушаххасоти муҳимтарини ҷунин технологияҳо муколама, баробарии мавқеаҳои психологӣ тарафҳои ҳамкорикунанда ба ҳисоб меравад. Технологияҳои инноватсионии мазкур дар динамикаи бархӯрд ва мутақобилан бойшавии мавқеаҳои гуногуни «кушода», ки ба худинтиқод ва айни замон қабул кардани таваққали ба уҳдаи худ гирифтани масъулияти озод қобиланд, амалӣ мегарданд [14]. Дар вазъияти муколама аксаран лаҳзаҳои бухроние ба миён меоянд, ки метавонанд тасаввуроту маъноҳои муқарраргардидаро аз байн баранд. Омодагӣ, ҳозир будан ба муколама бо одамони дигар, ки имкони тағйир ёфтани ҳуди шахсиятро ба миён меорад, ба хусусиятҳои назариявии ҳамсохтори мӯҳтавоии шахсият ва ҳам мавқеаҳои асосии касбии ӯ шароит муҳайё мекунад.

Дар бораи ҷойи муколама дар назарияю амалияи муассисаҳои тахсилоти миёнаи касбӣ - тиббӣ В.А. Слестенин хеле хуб гуфтааст: «Муколама коркарди маводи таълим ба низоми суолҳои муаммоию низоӣ мебошад, ки қасдан тезу тунд сохтани задухӯрд, фикр кардани вариантҳои мухталифи инкишофи хати сюжети муколама, ба вучуд овардани тарзҳои ҳамкориҳои иштирокдорони мувоҳиса ва нақшаи имконпазир ва шароитҳои қабули онҳо, ошкорсозии эҳтимолии минтақаҳои бадеҳагӯйӣ, яъне ҷунин вазъиятҳои муколама, ки рафтори талабаҳоро дар онҳо пешақӣ муайян кардан хеле мушқил аст, пешбинӣ мекунад» [14].

Боз як нуқтаи назарро дар бораи технологияҳои инноватсионӣ баррасӣ менамоем. Технологияи «гиреҳи духалқа»-и пешниҳодкардаи К.Арҷирисро дида мебароем. Ӯ фарзияро пешниҳод кард, ки таълим мумкин аст аз рӯйи гиреҳи «яқхалқа» ё «гиреҳи духалқа» гузарад. Гиреҳи духалқаи таълим дар он маврид татбиқ мегардад, ки раванди азхудкунии дониши нав ё маҳорати нав низоми арзишҳои ҳукмфармои инсонро тағйир диҳад. Зимнан ӯ малакаи иловагии азхудкунии дониш ё маҳорати навро ба даст меорад, ки дар натиҷаи он стратегияи рафтораш нисбат ба доираи назарраси васеи ҳодисаҳои воқеияти атроф дар муқоиса бо вазъияте, ки дар он «гиреҳи яқхалқа» татбиқ мешавад, тағйир меёбад [1].

Моҳияти технологияҳои инноватсионии бозиро баррасӣ мекунем. Бозӣ фазои фаъолияти донишҷӯёро васеъ мекунад.

Г.Н. Назаренкова менависад: «Ҷунин сифати бозӣ ба мисли номаълумии охири он водор месозад иштирокдорон ҳадди аксари имкониятҳоишонро истифода бурда, ба туфайли он сатҳи нави имкониятҳо ташаққул диҳанд» [12].

Бозӣ ва эҷодиёт хусусиятҳои шабеҳ доранд, дар бозӣ низ унсури тасодуф ё ғайриҷашмдоштӣ ҳузур дорад, менависад Е.А. Ходирева [15]. Бозӣ раванди эҷодист, дар он сифатҳои ҳастанд, ки ба инсонии эҷодкор хосанд (В.А. Сухомлинский, 1969).

Меҳостем дар бораи яке аз вижаҳои бозиҳои инноватсионии корӣ муфассалтар истода гузарем. Дар бозиҳои беҳтарини имитатсионӣ (тақлидӣ) низоҳои сершумор аз нав ба вучуд оварда мешаванд. Онҳо ба ҳубтар фаҳмидани вазъияти амсиласозишаванда ёрӣ мерасонанд, сифати аз ҳама муҳим – маҳорати пешгӯйикунӣ ва ба туфайли ин пешбинии ояндаро ёд медиҳанд, ки шартҳои зарурии таълими инноватсионӣ мебошад. Методи мазкури таълим ба шахсият таъсири саҳт мерасонад [9].

Ҷамин тариқ, технологияҳои бозӣ ба инкишофи қобилиятҳои эҷодӣ равона карда шудаанд. Бозӣ раванди эҷодӣ мебошад, ки дар рафти он таълимгиранда дар ҳалли

масъалаҳои ба миён гузошта мустақилият касб мекунад, пешгӯӣ кардани натиҷаҳои фаъолияти худро ёд мегирад. Бозӣ зиддиятро дарбар мегирад, ба ибораи дигар асоси онро ягон вазъияти низой ташкил мекунад. Ба бозӣ муколама хос аст, бозӣ мутаҳаррик (динамикӣ) аст. Он дар шароите мегузарад, ки ба шароити воқеӣ шабеҳ аст, яъне шароити воқеиро тақлид мекунад. Ин хусусият методи мазкурро чун технологияи инноватсионӣ тавсиф мекунад.

Ба технологияи фаъолияти бозӣ муроҷиат мекунем. Сохтор ва таснифи технологияҳои бозиро дида мебароем.

Таҳлили маъхазҳо собит месозад, ки тарзи гузаронидани чунин бозиҳо дар сохтори онҳо ниҳон аст. Маҳз сохтори бозии корӣ аз дигар шаклҳои фаъолияти таълимӣ фарқ мекунад. Ба бозӣ чунин унсурҳои сохторӣ – марҳилаҳо хосанд: муқаддимаи вазъияти амсиласозишаванда, омодагӣ ба гузаронидан (сенария, вазифаҳо, нақшҳо), қисми асосӣ (гузаронидани бозӣ). Д.В. Чернилевский ва А.К. Филатов сохтори шабеҳро пешниҳод карда, ба он боз як унсури хатмӣ – ташхиси сифатҳои кории иштирокдорро илова мекунанд [16].

Омодагӣ ба бозии корӣ амали бисёрзина буда, аз як қатор омилҳои субъективӣ ва объективӣ вобаста аст.

Барои гузаронидани бозӣ сенария – таҳияи муфассали нияти (нақшаи) бозӣ аҳамияти калон дорад. Сенария қисмҳои зеринро дарбар мегирад: тавсифи вазъияти бозӣ, хусусиятҳои бозӣ, таҳияю машқи репуртуари амалҳои иштирокдорони бозӣ; тавсифи ташкили бозӣ; таҳияи нишондодҳо ё дастурҳои методӣ ба иштирокдорони бозӣ [13].

Лаҳза аз ҳама муҳимми бозии корӣ нигоҳ доштани вижагии он чун фаъолияти бозӣ ба ҳисоб меравад, ки дар он мустақилият, ташаббус, фаълнокӣ ва эҷодиёт ба таври пурра зоҳир мегардад.

Таҳлили таснифи бозиҳо нишон медиҳад, ки дар таълим тавассути бозӣ таснифоти мухталиф мавҷуд аст.

Ҳамин тариқ, чи тавре ки аз таърифҳои мазкур бармеояд, амсилаи имитатсионӣ (тақлидӣ) амсиласозии соҳаи дилҳои фаъолияти касбӣ тавассути бозӣ мебошад.

Л.Б. Наумов, ки дар тиб ба миқдори зиёд бозиҳоро таҳия кардааст, ба амсиласозии тақлидии ғайрибозӣ ангиши зехн, методи занҷираи пайдарпай, методи пурсиши қатъшударо низ мансуб медонад [11].

Ҳангоми таҳлили таснифи технологияҳои бозӣ Л.С. Подимова (1994) намудҳои зерини вазъиятҳои бозиро ҷудо мекунад: вариативӣ, ки вазифаи асосии онҳо интихоби варианти иҷроӣ фаъолият бар илова ба варианти мавҷуда аст; муаммоӣ, ки ба ҷустуҷӯи ҳалли худӣ дар шароити мушаххас нигаронида шудааст; эвристиӣ ё созанда, ки ҷустуҷӯи мустақилона, нави ҳалли ин ё он масъаларо пешбинӣ мекунад; сермаҳсул, ки ҳалли масъалаи мушаххасро дар ин ё он вазъият дар асоси додаҳои ибтидоӣ ва гузориши мақсад пешбинӣ мекунад; дигаргунсозанда (тасҳеҳӣ), ки моҳияташ дигаргун сохтани додаҳо мебошад [13]. Ба назари мо ин намудҳои вазъиятҳои бозиҳо дар худ ҳамаи таснифҳои пештар зикршударо, ки тақсимои хеле ҷузъиро пешбинӣ мекунанд, дарбар мегирад.

Ҳамин тариқ, бозиҳои корӣ ҳамеша ба ҳалли ягон суол ё масъалаи мушаххас равона карда мешаванд ва аз рӯи мураккабиашон фарқ мекунанд. Онҳо бояд ҳамеша аз ҷиҳати техника ҳамаҷониба пухта шуда бошанд ва натиҷаи ниҳонии мушаххас диҳанд. Маҳз ҳамин мушаххасот вижагиҳои ташкили корро муайян мекунанд.

Технологияҳои инноватсионӣ тавассути равандҳои худмуайянкунӣ таъмин карда мешаванд. Нисбат ба шароити таҳсилоти касбӣ ин кор мумкин аст тавассути ташкили вазъиятҳои муаммоӣ низой ва бухронӣ сурат гирад, ки дар он шахсият худро дар томият зоҳир менамояд. Чунин вазъиятҳо бояд азхуд кардани асосҳои касб, тарзҳои нави фаъолиятро таъмин кунанд.

Ин муносибати технологияҳои имитатсионӣ (тақлидӣ) ва маҳз шаклҳои ғайрибозӣ, яъне таҳлили вазъиятҳои мушаххаси касбӣ ба амал татбиқ мекунанд. Бори аввал муносибати мазкур дар мактаби бизнеси Гарвард мавриди истифода қарор гирифт. Дар Русия бошад истифодаи муносибати мазкур дар оғози солҳои 90-ум сар шуд. Д. Ахметова (2001) се марҳилаи корро аз болои вазъиятҳои кейсӣ пешниҳод мекунад. Дар марҳилаи аввал донишҷӯён матнро бо тавсифи вазъият меомӯзанд, мавқеи худро муайян мекунанд, ба суолҳо ҷавоб меғоянд. Дар марҳилаи дувум кор дар гурӯҳҳои хурд идома меёбад. Онҳо мубодилаи афкор менамоянд ва бо ёрии методи муоширати муколамавӣ масъаларо ҳал мекунанд. Дар ин марҳила ангиши зехн, муколама ва полилог, музокира, мубоҳиса имкон-пазиранд. Дар

марҳилаи охир муҳокимаи умумигурӯҳӣ таҳти роҳбарии омӯзгор барпо мегардад. Ҳар гурӯҳ дар бобати масоиле, ки дар вазъият ифода ёфтааст, нуктаи назари худро пешниҳод менамояд [3].

Дар асоси инкишофи низоми нави таҳсилот ҳамчунин технологияҳои муосири иттилоотӣ, компютерӣ ва телекоммуникатсионӣ қарор доранд. Т. Воронина (2000) онҳоро инноватсияҳои технологӣ номидааст [7].

Технологияҳои иттилоотӣ таълими барномавӣ, низомҳои экспертӣ (коршиносӣ), истифодаи гипертекст ва мултимедиа, микроламҳо, таълими имитатсионӣ (тақлидӣ), намоишро дарбар мегиранд. Ба сифати намудҳои асосии технологияҳои компютерӣ, ки дар таълими инноватсионӣ мавриди истифода қарор мегиранд, Интернет-технология, технологияи почтаи электронӣ, барномаҳои таълимдиҳандаи компютерӣ, Web-технологияҳо ва ғайраро ҷудо кардан мумкин аст. Баъзеи онҳоро муфассалан дида мебароем. Технологияи почтаи электронӣ барои нигоҳ доштани ҳамкориҳои таълимӣ байни ҳам омӯзгор ва хонанда ва ҳам байни ҳуди хонандаҳо истифода мешавад. Конференсияҳои иттилоотии модератсияшаванда ва модератсиянашаванда, кушода ва пӯшидаро фарқ мекунад [7].

Ба раванди таълим ҳамчунин барномаҳои таълимдиҳандаи компютерӣ фаъолона ҷорӣ карда мешаванд. Маъмулан, чунин барномаҳо дар ду режим – иттилоотии маълумотдиҳӣ ва назоратии таълимӣ имконияти омӯзишро пешниҳод мекунад. Ба таснифи барномаҳои мазкур муносибатҳои мухталиф мавҷуд аст. Баъзеи онҳоро мавриди баррасӣ қарор медиҳем. Аз рӯи таъинот барномаҳои таълимдиҳандаи компютерӣ ба гурӯҳҳои зерин тақсим мешаванд: китобҳои дарсии компютерӣ, муҳитҳои ба предмет нигаронидашуда (микроламҳо), барномаҳои амсиласоз, пакетҳои (дастаҳои) таълимӣ, тренажерҳо; практикҳои лабораторӣ; барномаҳои назораткунанда; маълумотномаҳо; пойгоҳҳои (базаҳои) додаҳои таълимӣ [8].

В.В. Годин (1997) ба ин тасниф барномаҳои тюторӣ, бозихҳои корӣ, низомҳои экспертӣ, воситаҳои асбобии донишҷӯро илова мекунад [6].

Мултимедиа ба ғояи ҳамгироии муҳитҳои мухталифи иттилоотӣ асос меёбад. Он коркарди интерактивии компютерии видеофилмҳо, кор бо иттилооти овозӣ, бо тасвирҳои ғайримутаҷарриқ, образҳои аниматсияшудаи графикӣ, матнҳо пешбинӣ мекунад [6, 8].

Намуди дигари инноватсияи технологӣ ё тибқи ақидаи аксарияти муаллифони таснифот ва ба вуҷуд овардани технологияҳои иттилоотӣ, бозии корӣ мебошад.

Маъмулан бозии корӣ иштироқи коршиносро дар имитатсия (тақлиди) вазъияти воқеӣ ва арзёбии натиҷаҳои фаъолият пешбинӣ мекунад. Вале, азбаски ҳамеша мутахассисон-коршиносон намерасанд, истифодаи чунин бозихҳо дар таълими оммавӣ имконнопазир аст.

Вақте ки нақши коршиносро компютер адо мекунад, вазъият тағйир меёбад, зеро ин кор ба ихтисори вақти дарс имконият медиҳад. Ба ақидаи Е.Л. Болескине бозихҳои кории компютерӣ яке аз намудҳои навтарини фарҳанги оммавӣ мебошад, ки ба он самтгириҳои арзишии вижа ва меъёру қоидаҳои ғайриалани ё ғайрирасмӣ хосанд: нусхаафзоии унсурҳои фарҳанг бо ёрии воситаҳои техникӣ модернизатсияшаванда; коҳиши аҳамияти нақши образҳои антропоморфӣ ва принципҳои башардӯстона, коҳиши сатҳи фаҳмиши асарҳои иҷтимоӣ фарҳангӣ ва ба индустрияи шуури оммавӣ табдил ёфтани фарҳанги маънавӣ.

Дар идома муаллиф чанбаҳои мусбати бозихҳои кории компютериро зикр мекунад. Ворид шудан ба олами бозихҳо фиросат ва таъсирпазирро тезу тунд мекунад. Малакаҳои сифатҳои инкишоф меёбанд, ки баъзеи онҳо аҳамияти иҷтимоӣ доранд. Байни таъсири манфии фарҳанги бозии компютерӣ, муаллиф омилҳои зеринро номбар кардааст: васвос (васвосӣ шудан), оташинӣ ё қаҳролудӣ (ситезачӯӣ), тамоюл ба содир кардани амалҳои зидди қонун, ки боиси идроқи хусуматомезии олами иҷтимоӣ атроф мегардад. Вале, алҳол манзури мо на бозихҳои маъмулии компютерӣ, балки бозихҳои корӣ ё амалӣ аст. Ин бозихҳо ба инфиродӣ коллективӣ (дастҷамъӣ) ҷудо мешаванд. Дар бозихҳои коллективӣ якҷанд бозигар ё гурӯҳҳо, ки нақши ашхоси қабулкунандаи қарорро иҷро мекунад, ширкат меварзанд. Дар бозихҳои инфиродӣ на танҳо муҳити шартӣ, балки амалиёти ҳамаи иштирокдорони бозӣ ба истисноӣ як нафар амсиласозӣ мешавад. Қайд кардан муҳим аст, ки бозии корӣ дар мавриди мазкур низ коллективӣ мебошад, вале танҳо нақшҳои алоҳидаро дар бозии инфиродӣ имитаторҳои (тақлидкунандаҳои) сеҳнӣ иҷро мекунад [95].

Вазифаи бозиҳои корӣ ба вучуд овардани муҳитест, ки аз ҷониби таълимгирандагон азхуд кардани дониш ва ҳосил кардани малакаҳоро дар вазъиятҳои наздик ба воқея осон месозад.

Бозиҳо ҷаззобияти раванди таълимро баланд мебардоранд. Ба туфайли ин фаъолнокии онҳо низ меафзояд. Бозиҳо татбиқи донишҳоро аз соҳаҳои мухталиф тақозо мекунанд, воқеиятро имитатсия менамоянд, ба хотир гирифтани маводи таълимро ҳавасманд мегардонанд.

Алҳол имкон аст дар бораи он сухан ронем, ки истифодаи Web – технологияҳо ба инкишофи амсилаи нави таҳсилот бурда мерасонад. Ба намудҳои асосии Web – технологияҳо, ки дар таълими инноватсионӣ истифода мешаванд, мутааллиқанд: пакетҳои (дастаҳои) таълимии ҳамгиро, ки барои гузаронидани конференсияҳо, тестгирӣ ва арзёбии ба вучуд овардани пойгоҳи додаҳои пешрафт, таълими фосилавӣ пешбинӣ шудаанд; конференсияҳои асинхронии компютерӣ, ки ба идораи фосилавии муҳофизат, амалигардонии ба хелҳо ҷудоқунӣ, архиватсияи паёмҳо ва ғайра имкон медиҳанд; конференсияҳои синхронии таълимӣ, ки ба ташкили таълими интерактивӣ дар асоси ҳамкориҳои синхронии таълимгирандагон, яъне дар раванди таълим истифода бурдани низоми муколамаи интерактивӣ дар вақти воқея имконият фароҳам меоранд; қори муштараки гурӯҳии фосилавӣ, ки ба коркарди лоихаҳои муштарақ дар рафти таълими инноватсионӣ имконият медиҳад [7].

Алҳол даҳҳо донишқадаҳои олиии мамлақати мо шаклҳои фосилавии таҳсилотро инкишоф медиҳанд. Мушаххасоти муҳимтарини таҳсилоти фосилавӣ:

- озоди интихоби маҳал, вақт ва суръати таҳсил;

- барномаи машғулиятҳоро бо роҳи интихоби курс аз рӯи салоҳдиди худ донишҷӯён тартиб медиҳанд;

- маҳалҳои аз лиҳози ҷуғрофӣ дурдаст, ки шароити зарурии таҳсил ӯ шароити хуб барои машғулиятҳо надоранд, бо имкониятҳои таҳсилоти таъмин мегарданд;

- тағйирпазирии нақшаҳои таълим ва муҳтавои маводи таълим [4].

Таҳти истилоҳи таҳсилоти фосилавӣ муаллифон таҳсилро мефаҳманд, ки бо истифодаи воситаҳои телекоммуникатсияи компютерӣ мегузарад ва дар рафти он омӯзгор, талаба ва воситаҳои таълим метавонанд аз ҳамдигар дур ҷойгир бошанд ва ҳамкориҳои таълимро ба мақсади таъмини фаъолияти самарабахши таҳсилоти ва тағйироти дахлдори шахсиятии таҳсилоти амалӣ гардонанд [2].

Таърифи аз ҳама муфассалро мо дар асари А.С. Бурмистрова (2003) дучор омадем: «Таҳсили фосилавӣ шакли гирифтани маълумот дар баробари таҳсили рӯзона ва ғойбона мебошад, ки дар рафти он дар раванди таҳсилот ҳам методҳо, воситаҳо ва шаклҳои анъанавӣ ва ҳам инноватсионӣ истифода мешаванд, ки ба технологияҳои компютерӣ ва телекоммуникатсионӣ асос меёбанд. Дар таҳсили фосилавӣ асоси раванди таҳсилро қори ҳадафманд ва назоратшавандаи бошиддати мустақилонаи таълимгиранда ташкил мекунад. Мақсади ташкил ва рушди низоми таҳсили фосилавӣ ба шабакаҳои мухталифи аҳоли дар ноҳияҳои мухталифи мамлақат пешниҳод кардани имкониятҳои баробари таҳсилоти, ҳамчунин баланд бардоштани сатҳи маълумот аст. Ин шакли таҳсил ба толибилмон имкон медиҳад ҳам маълумоти пойгоҳӣ (базавӣ) ва ҳам маълумоти иловагӣ гиранд» [5], [10].

Баррасии технологияҳои инноватсиониро ҷамъбаст намуда мо кӯшиш ба харҷ медиҳем таснифи технологияҳои инноватсионии таълимро, ки дар шароити коллеҷи тиббӣ амалӣ гардонидани мешаванд, ба субт расонем. Мо ба технологияҳои инноватсионии таълим технологияҳои интерактивии таълимро мансуб медонем, ки ба технологияҳои имитатсионӣ ва ғайриимитатсионӣ ҷудо мешаванд. Ба технологияҳои ғайриимитатсионӣ мансубанд: лексияи муаммой, ангиши зехн, таълими кооперативӣ (ҳамкориҳои таълимӣ), кейс-стади. Ба технологияҳои имитатсионӣ мансубанд: коромӯзӣ бо иҷрои нақши мансабӣ, бозиҳои клиникаи корӣ ва тренинги имитатсионӣ. Ба технологияҳои компютерӣ мо Web – технологияҳо, мултимедиа ва интернет-технологияҳоро мансуб медонем.

Технологияҳои инноватсионии педагогӣ ба хусусиятҳои назариявии омодагии шахсият ба тағйироти хеле тез фарорасанда дар ҷамъият, ба ояндаи номуайян, ба инкишофи қобилиятҳои эҷодӣ, шаклҳои гуногуни тафаккур, ҳамчунин қобилияти ҳамкорӣ бо одамони дигар нигаронида шудаанд.

Технологияҳои муколамавӣ, технологияҳои бозӣ, «кейс-стади», технологияи «гиреҳи духалқа» ва технологияҳои компютерӣ ба шаклу методҳои таълими инноватсионӣ мансубанд.

Таҳлили назариявӣ ба ошкор сохтани шароити истифодаи самабарахши онҳо имконият дод: масъалагузорӣ, ошкор сохтани зиддиятҳо, пешгӯии стратегияҳои ояндаи рушд, хусусиятҳои назариявии маъниҳои шахсиятӣ, коркарди эҷодӣ ва идроки такрорӣ таҷрибаи касбӣ, рефлексия.

Баррасии моҳияти технологияҳои инноватсиониро чамъбаст намуда, таъкид кардан лозим аст, ки истифодаи онҳо дар омодагии мушаххаси оянда унсури зарурии хусусиятҳои назариявии асосҳои касбият ба ҳисоб меравад. Вазифаҳои асосии истифодаи технологияҳои инноватсионӣ дар раванди педагогӣ тавсеаи имкониятҳои интиҳоби босалоҳияти ҷанбаҳои мухталифи фаъолияти касбӣ тавассути хусусиятҳои назариявии сабки инфиродӣ ва таъмини имконият барои ҷустуҷӯӣ тарзҳои мувофиқи татбиқи фардияти худ дар ҳозира ва оянда мебошад. Пайдоиш ва паҳншавии технологияҳои инноватсионӣ маънии тағйир ёфтани на танҳо ҳуди фаъолият ва татбиқи воситаю механизмҳои ҳоси он, балки бозсозии моҳиятии муқаррароти ҳадафманд, самтгириҳои арзишӣ, салоҳиятҳои мушаххасро низ дорад.

Стратегияи татбиқи технологияҳои инноватсионӣ дар амалигардонии ҳамкориҳои мутақобилаи мухталиф бо омилҳои муҳити таълимдиҳанда, ки бояд ҳам рушди шахсиятӣ ва ҳам хусусиятҳои назариявии наваташкилаҳои психологию педагогиро таъмин мекунад, ифода меёбад. Аз ҷониби шахсият пазируфта шудани мавқеи ҳамкории самарабахш бо муҳити таълимдиҳанда ба мақсади худфаълкунӣ ва худтатбиқкунӣ яке аз ҷанбаҳои асосии методологияи технологияҳои инноватсионӣ ба шумор меравад. Коркард ва қабули чунин мавқеъ дар натиҷаи худмуайянкунии эҷодӣ имконпазир мегардад. Дар ин худмуайянкунии дараҷаи мутобиқати заминаҳои шахсиятӣ ба фаъолияти касбӣ ва умқи фаҳмишу идроки инноватсияҳо дар соҳаи касбӣ муқаррар мешавад.

#### АДАБИЁТ:

1. Аврамова Е.М. Организационные ресурсы инновационной деятельности российских промышленных предприятий // Бизнес-образование. - 2001. - №2(11).
2. Андрианова Г.А. Организация творческой деятельности учащихся в дистанционном обучении: Автореферат диссертации на соискание ученой степени кандидата педагогических наук. - Москва, 2000. - 20 с.
3. Ахметова Д., Гурье Л. Преподаватель вуза и инновационные технологии // Высшее образование в России. - 2001. - № 4. - с. 138 -144.
4. Бирюкова М.Н. Педагогические условия формирования коммуникативных умений курсантов военных вузов в учебной деятельности: Автореферат диссертации на соискание ученой степени кандидата педагогических наук. - Коломна, 2000. - 17с.
5. Бурмистрова А.С. О недостатках современных систем дистанционного обучения //Профессиональное обучение. - 2003. - № 10. - с. 32.
6. Вавилов Ю.П. Роль личностных и возрастных особенностей при выборе профессии школьниками // Профессиональная ориентация школьников. – Ярославль.: ЯПИ, 1973. – С.16-27.
7. Воронина Т., Молчанова О., Абрамешин А. Управление инновационными в сфере образования // Высшее образование в России. - 2001, № 6, - с.3-12.
8. Захаров В.В. Компьютерные технологии в экономическом и бизнес- образовании // Бизнес-образование. - Выпуск 2 (3) / 97, - с.66-71.
9. Кавтарадзе Д.Б. // Мир психологии. - 1998. - № 4. - с.46
10. Моисеева М.В. Координатор как ключевая фигура процесса дистанционного обучения // Дистанционное образование. - 2000, №1, - с.25-29.
11. Мониторинг качества образовательного процесса в школе: монография / С.Е. Шишов, В.А. Кальней, Е.Ю. Гирба. — М.: ИНФРА-М, 2018. - 205 с.
12. Назаренкова Г.Н. Игра как средство развития творческой активности подростков: Автореферат диссертации на соискание ученой степени кандидата педагогических наук. - Брянск, 1994 - 16с.
13. Подымова Л. С. Введение в инновационную педагогику: Учебное пособие. - Курск: КГПУ, 1994. - 120с.
14. Слостенин В.А. Инновационность - один из принципов педагогики //Педагогическое образование и наука — 2000. - № 1. - с.38 – 44.
15. Хучек М.. Инноватика на предприятиях и их внедрение - М.: Луч, 1992.
16. Чернилевский Д.В. Инновационный подход к организации обучения // Специалист. — 1997. - № 5. - с. 27.

## ТАШАККУЛИ САЛОҲИЯТҲОИ КАСБИИ ДОНИШЧҶҶНИ КОЛЛЕҶҶОИ ТИББӢ БО ИСТИФОДА АЗ ТЕХНОЛОГИЯҶОИ ИТТИЛООТӢ

Дар мақола технологияҳои инноватсионӣ, ба монанди усулу методҳои муқоламавӣ, бозӣ ва рефлексивӣ, «кейс-стади», технологияҳои компютерӣ, технологияи «гиреҳи духалқа», ба ташаккули салоҳиятҳои касбии донишҷӯёни коллеҷҳои тиббӣ мусоидат мекунад, мавриди таҳлилу баррасӣ қарор дода шуда, технологияҳои мазкурро батафсил баррасӣ карда шудааст. Аз ҷумла, муаллиф таъкид кардааст, ки мушаххасоти муҳимтарини ҷунин технологияҳо муқолама, баробарии мавқеҳои психологӣ тарафҳои ҳамкорикунада ба ҳисоб меравад. Технологияҳои инноватсионии мазкур дар динамикаи бархӯрд ва мутақобилан бойшаваии мавқеҳои гуногуни «қушода», ки ба худинтиқод ва айни замон қабул кардани таваққали ба ӯҳдаи худ гирифтани масъулияти озод қобиланд, амалӣ мегарданд.

Дар идома муаллиф ҷанбаҳои мусбати бозҳои қорӣ компютериро зикр карда, изҳор кардааст, ки ворид шудан ба олами бозҳои фиросат ва таъсирпазириро тезу тунд мекунад, малақаю сифатҳои инқишоф меёбанд, ки баъзеи онҳо аҳамияти иҷтимоӣ доранд. Ҷамҷунин, оид ба бозҳои қорӣ маълумоти муфассал пешниҳод шуда, қай карда шудааст, ки вазиғаи бозҳои қорӣ ба вучуд овардани муҳитест, ки аз ҷониби таълимгирандагон азхуд кардани дониш ва ҳосил кардани малақаҳо дар ваъзиятҳои наздик ба воқеӣ осон месозад. Бозҳои ҷаззобияти раванди таълимро баланд мебардоранд. Ба туғайли ин фаълонокии донишҷӯён низ меағзояд. Бозҳои татбиқи донишҳо аз соҳаҳои муҳталиф тақозо мекунад, воқеиятро имитатсия менамоянд, ба хотир гирифтани маводи таълимро ҳавасманд мегардонанд.

**Қалидвожаҳо:** *технологияи инноватсионӣ, технологияи иттилоотӣ, методи муқоламавӣ, салоҳияти касбӣ, коллеҷи тиббӣ, мавқеи психологӣ, бозҳои қорӣ, бозҳои компютерӣ, аҳамияти иҷтимоӣ, стратегияи рушд, рушди шахсият, методология, хусусиятҳои психологӣ.*

## ФОРМИРОВАНИЕ ПРОФЕССИОНАЛЬНЫХ КОМПЕТЕНЦИЙ СТУДЕНТОВ МЕДИЦИНСКИХ КОЛЛЕДЖЕЙ С ИСПОЛЬЗОВАНИЕМ ИНФОРМАЦИОННЫХ ТЕХНОЛОГИЙ

В статье были проанализированы и рассмотрены инновационные технологии, такие как диалогические, игровые и рефлексивные методы и методы, «кейс-стади», компьютерные технологии, технологии «двухурневая», способствующие формированию профессиональных компетенций студентов медицинских колледжей. В частности, автор подчеркнул, что важнейшей спецификой таких технологий является диалог, равенство психологических позиций со стороны коллег. Эти инновационные технологии реализуются в динамике подхода и возможности обогащения различных «открытых» позиций, способных к самопринятию и в то же время принять на себя риск принятия на себя свободной ответственности.

Далее автор отмечает положительные аспекты компьютерных рабочих игр и констатирует, что вступление в мир игр обостряет удобство и эффективность, развиваются навыки и качества, некоторые из которых имеют социальное значение. Также, автором представлена подробная информация о рабочих играх и подчеркнута, что задача рабочих игр состоит в том, чтобы создать среду, которая позволяет обучающимся усваивать знания и развивать навыки в ситуациях, близких к реальным. Игры повышают привлекательность учебного процесса. Благодаря этому увеличивается и активность студентов. Игры поощряют реализацию знаний из разных областей, имитируют реальность, стимулируют запоминание учебного материала.

**Ключевые слова:** *инновационная технология, информационные технологии, муқоламавӣ, салоҳияти касбӣ, коллеҷи тиббӣ, мавқеи психологӣ, бозҳои қорӣ, бозҳои компютерӣ, аҳамияти иҷтимоӣ, стратегияи рушд, рушди шахсият, методология, хусусиятҳои психологӣ.*

## FORMATION OF PROFESSIONAL COMPETENCIES OF MEDICAL COLLEGE STUDENTS THROUGH THE USE OF INNOVATIVE INFORMATION TECHNOLOGIES

The article analyzed and considered innovative technologies such as dialogic, gaming and reflexive methods and techniques, "case study", computer technologies, "two-level" technologies that contribute to the formation of professional competencies of medical college students. In particular, the author stressed that the most important specifics of such technologies is dialogue, equality of psychological positions on the part of colleagues. These innovative technologies are implemented in the dynamics of the approach and the possibility of enriching various "open" positions capable of self-acceptance and at the same time taking on the risk of assuming free responsibility.

Further, the author notes the positive aspects of computer work games and states that entering the world of games sharpens convenience and efficiency, skills and qualities develop, some of which have social significance. The author also provides detailed information about work games and emphasizes that the task of work games is to create an environment that allows students to learn knowledge and develop skills in situations

close to real ones. Games increase the attractiveness of the educational process. This also increases the activity of students. Games encourage the realization of knowledge from different fields, simulate reality, and stimulate memorization of educational material.

**Key words:** *innovative technology, information technology, mucolytic method, professional competence, medical college, psychological position, business games, computer games, social significance, strategy of development, personality development, methodology, psychological features.*

**Маълумот дар бораи муаллиф:** Каримзода Мирзо Бадал - доктори илмҳои педагогӣ, саркоотиби илми Академияи таҳсилоти Тоҷикистон, сурога: 734063, Ҷумҳурии Тоҷикистон, ш. Душанбе, кӯчаи А. Адҳамов, 11/2. Тел.: (992) 918 34 34 90, E.mail: takmil@mail.ru

Абдусаматов Сайфулло – унвонҷӯи Пажухигоҳи руида маориф ба номи А. Қомил Академияи таҳсилоти Тоҷикистон, сурога: 734063, Ҷумҳурии Тоҷикистон, ш. Душанбе, кӯчаи А. Адҳамов, 11/2. Тел.: (992) 918 34 34 90, E.mail: saifullo@mail.ru.

**Сведения об авторах:** Каримзода Мирзо Бадал-доктор педагогических наук, главный учёный секретарь академии образования Таджикистана, адрес: 734063, Республика Таджикистан, г. В Душанбе, ул. А. Адхамов, 11/2. Тел.: (992) 918 34 34 90, E.mail: takmil@mail.ru.

Абдусаматов Сайфулло – соискатель Института развития образования им. А. Джомил Академии образования Таджикистана, адрес: 734063, Республика Таджикистан, г. Душанбе, ул. А. Адхамова, 11/2. Тел.: (992) 918 34 34 90, E.mail: saifullo@mail.ru.

**Information about the authors:** Karimzoda Mirzo Badal - Doctor of Pedagogical Sciences, Chief Scientific Secretary of the Academy of Education of Tajikistan, address: 734063, Republic of Tajikistan, Dushanbe, A. Adhamov str., 11/2. Telegram.: (992) 918 34 34 90, E.mail: takmil@mail.ru.

Abdusamadov Saifullo - applicant A. Jami Institute of Educational Development Academician of Education Tajikistan, address: 734063, Republic of Tajikistan, Dushanbe, 11/2 A. Adhamov str. Tel.: (992) 918 34 34 90, E.mail: saifullo@mail.ru.

ТДУ: 372.8:809.155.0

ТКБ74.200+74.261.4

Х-27

## ТАЪЛИМИ ИСМ ДАР СИНФҲОИ ИБТИДОИИ МУАССИСАҲОИ ТАҲСИЛОТИ МИЁНАИ УМУМИИ ҒАЙРИТОҶИКӢ ДАР ШАРОИТИ БИСЁРЗАБОНӢ Ҳакимова Ҷ.С.

Академияи таҳсилоти Тоҷикистон

Асосгузори сулҳу ваҳдати миллӣ - Пешвои миллат, Президенти Ҷумҳурии Тоҷикистон мухтарам Эмомалӣ Раҳмон дар Паёми навбатӣ ба Маҷлиси Олии Ҷумҳурии Тоҷикистон таъкид менамояд: «Аз устодону омӯзгорон ва падару модарон талаб карда мешавад, ки диққати наврасон ва хонандагону донишҷӯёро барои аз бар намудани донишҳои муосир ҷалб намоянд, ба сатҳи азхудкунии фанҳои дақиқ бештар тавачҷуҳ зоҳир кунанд, забонҳои хориҷӣ ва омӯзиши технологияҳои иттилоотиву коммуникатсиониро ба роҳ монанд ва ба касбомӯзии шогирдонро фарзандон эътибори ҷиддӣ дода, онҳоро дар рӯҳияи донишомӯзиву меҳнатдӯстӣ тарбия намоянд».[1,23-27].

Таълими забони давлатӣ дар синфҳои ибтидоӣ дар шароити ақалиятҳои миллӣ хусусияти хосси худро дошта, аз омӯзгор дар раванди фаъолияти педагогӣ, дониш, таҷриба ва муносибати баланди касбӣ- педагогиро талаб менамояд. На ҳама омӯзгори синфи ибтидоӣ шуда метавонад, балки онҳое корро дар ин синфҳо самаранок пеш бурда метавонанд, ки дорой сифатҳои баланди касбӣ ва шахсӣ бошанд. Яке аз омилҳои, ки дар саводи хуб бароварда, аълохон шудани бача мусоидат мекунад, ин дуруст ба роҳ мондани омӯзиш ва таълими ҳиссаҳои нутқ дар дарси забони давлатӣ мебошад. Масалан, бача дар раванди дарс шиносӣ пайдо менамояд, ки исм он ҳиссаи нутқест, ки предметро ифода мекунад ва ба саволҳои кӣ?, кӣҳо?, чӣ?, чӣҳо? ҷавоб мешавад. Дар ин ҷо ниҳоят хуб мешуд, ки омӯзгор то боварии комил ҳосил намудан, мисолҳо оварад ва савол гузорад, то бачаҳо исрои пурра фаҳманд. [3, 160- 167].

Пас, навбатро ба бачаҳо дода, имконият додан зарур, ки мисолҳо оварда, саволгузори намоянд. Барои мустақкам шудани тафаккури зеҳнӣ ва интиқодӣ ва маърифатии хонандагон

омӯзгор бояд илова намояд: Кани, бачаҳо, кӣ мегӯяд?: чаро ба исм саволҳои кӣ?, чӣ?, кӣҳо?, чӣҳо? гузошта мешаванд?

Бачаҳо як лаҳза фикр мекунад. Омӯзгор номҳои хонандагони синфро гирифта, мегӯяд: Александр, Зарина, Юлдуз, Марат ба кадом савол ҷавоб мешаванд?

Бачаҳо бо як овоз тасдиқ менамоянд, ки «Ба саволи кӣ?».

Омӯзгор ба хонандагон мефаҳмонад, ки «вожаҳои номбурда исми хос, яъне номи одамонанд». Омӯзгор мисолҳоро ҳангоми дар шакли ҷамъ омадани исм меорад ва чунин мисол мегӯяд.

Бачаҳо кӣ мегӯяд: «Хонандагони синфи дуҷум» ба кадом савол ҷавоб мешаванд. Хонандагон ҷавоб медиҳанд: Ба саволи кӣҳо?

Муаллим боз мепурсад: Ба саволи кӣҳо, ки бошад бо кадом ҳарф навишта мешавад?

Хонанда: Агар дар аввали ҷумла бошад, бо ҳарфи калон, лекин дар миён ва охири ҷумла бо ҳарфи хурд навишта мешавад.

Муаллим: Нина, Роза, Неъмат, Дамир, Ҷаббор чӣ?

Дар аввал, миёна ва охири ҷумла бо кадом ҳарф навишта мешаванд?

Бачаҳо бо як овоз бо ҳарфи калон навишта мешаванд, номи одамон, шахрҳо, дарёҳо, кӯҳҳо ва ғайра ҳамеша новобаста аз ҷояшон дар таркиби ҷумла бо ҳарфи калон навишта мешаванд, зеро ки онҳо исмҳои хос мебошанд.

Муаллим мепурсад: Модом, ки ин тавр бошад, кани гӯед, ки исми хос чист?

Хонандагон аз рӯйи малакаи ҳосилнамудаашон бо осонӣ ба саволи гузошташуда ҷавоб мегӯянд.

Омӯзгорони синфҳои ибтидоӣ ба хонандагон бояд сода ва моҳирона шарҳу эзоҳ диҳанд, ки исмҳои метавонанд, танҳо ва ё ҷамъ бошанд. Масалан, дар танҳои Аҳмад, дафтар, курсӣ, гов, дарахт мегӯем. Агар дар шакли ҷамъ гуфтани бошем, бачаҳо, дафтарҳо, курсиҳо, ё бачагон, дарахтон ва ғайра мегӯем. Исми инчунин ба ҷондору бечон, хосу чинс ҷудо мешаванд ва шаклҳои ҷамъу танҳо доранд.

Муаллим фикру андешаҳои хонандагонро ҷамъбаст намуда, чунин шарҳ медиҳад: Аз рӯйи ҳама гуфтаҳои боло мо метавонем, исмҳоро инчунин ба гурӯҳҳои моддӣ ва маънӣ ҷудо намоем.

Бо ин роҳ хонандагон ба ду мафҳуми нав, яъне моддӣ ва маънавӣ шиносӣ пайдо менамоянд. Омӯзгори таҷрибадор ба бачаҳо савол медиҳад, ки дар зеро мафҳуми моддӣ чӣ ва дар зеро мафҳуми маънавӣ чиро мефаҳмед? Шумо худро овоз хис карда, фикру андешаатонро оид ба ин масъала баён намоед.

Тамоми хонандагон ҷуръат пайдо намуда, фикру мулоҳизаҳои хешро овоздона иброз менамоянд. Аммо ҳис карда мешавад, ки онҳо пурра ба мазмуну муҳтавои мафҳумҳои моддӣ ва маънавӣ сарфаҳм нарафтаанд. «Бояд қайд кард, ки «салоҳият»-ро таълим намендиҳанд, салоҳият дар натиҷаи аз худ кардани дониш, малака ва маҳорат ташаккул меёбад».[4, 62- 69]. Дар ин ҳолат омӯзгор ташаббусро ба даст гирифта, ба онҳо шарҳ медиҳад: тамоми чизҳои, ки талаботи инсонро бо хӯрок, пӯшок, пойафзол, воситаҳои маишӣ таъмин мекунад чизҳои моддианд. Лекин ашё ва предметҳои, ки ба майна, шуур, маърифат ва маданияти одамон қобилияти таъсиррасонӣ доранд, онҳоро исми маънӣ мегӯянд. Масалан, китоб, рӯзнома, маҷала, қалам, кино, телевизор, компютер ба шуур ва ҳолати рӯҳии инсон таъсир расонида, олами маънавию бой мегардонад.

Бачаҳо аз чунин шарҳу эзоҳ қонеъ гашта, торафт ба дарки илмии олам наздик мешаванд. Омӯзгор, инчунин, устакорона исмҳои, ки мафҳуми ҷондору бечонро ифода мекунад ва метавонанд моддӣ бошанд, шарҳ медиҳанд. Масалан: санг, об, нефт, пахта, тахта, оҳан, мева, себ, зардолу, асп, фил, гӯсфанд ва монанди инҳо. Ин ашё дар фазо ҷудо ишғол мекунад ва онҳоро дидан, даст расондан, бӯйдан ва ҷашидан мумкин аст. Пас, онҳо моддӣ мебошанд ва дарк кардани ин мафҳум барои дарки мафҳумҳои фалсафӣ барои бачаҳо замина муҳайё менамояд.

Муаллими ботаҷриба ба хонандагон шарҳ медиҳад: исми низ мавҷуданд, ки аломат, ҳолат, ҳаракат ва ё ягон мафҳуми умумиро ифода мекунад. Чунин исмиҳоро дар забони тоҷикӣ исмиҳои маънӣ (маъноӣ) меноманд. Ба чунин исмиҳо мисол шуда метавонанд: некӣ, муаллимӣ, сустӣ, хирад, воқеа, исён, хушёрӣ, нодонӣ, ҷустуҷӯ, далерӣ ва ғайра.



Омӯзгор дарси оянда ба синфхона даромада, ба хонандагон ибраз меорад, ки дарси гузашта бо шумо ба мавзӯи “исм” шинос шуда будем. Ҳоло мебинем, ки кӣ ба дарс тайёр аст? Хонандагон даст бардошта, омодагии хешро ба дарс нишон медиҳанд. Омӯзгор тавассути саволҳо, пурсишномаҳо ба пурсиши вазифаи хонагӣ оғоз менамояд. Пас аз мустаҳкамкунии вазифаи хонагӣ ё натиҷагирӣ омӯзгор ба баёни мавзӯи нав, яне «Исмҳои хос ва ҷинс» оғоз менамояд.

Шумо медонед, ки ба гурӯҳи исмҳои хос номҳои одамон, насаб, лақаб, кӯҳу дарё, шаҳру ноҳия, воқеаҳои таърихӣ, асарҳои илмию бадеӣ, корхонаю муассиса, ҳайвонот ва ғайраҳо дохил мешаванд ва доништа бошед, ки исмҳои хос новобаста аз ҷояшон дар ҷумла бо ҳарфи калон навишта мешаванд. Шумо, инчунин бояд ҳамеша дар хотир дошта бошед, ки исмҳои хос, ки номи умумии одамон, чизҳо, шаҳрҳо, воқеаю ҳодисаҳои ҷудоғонаро мефаҳмонанд, исмҳои ҷинс номида шуда бо ҳарфи хурд навишта мешаванд. Ба ин мисол шуда метавонанд: одам, одамон, дарё, дарёҳо, кӯҳ, кӯҳҳо, шаҳр, шаҳрҳо ва ғайраҳо. Дар хотир доред: баъзе исмҳои хос, ки бо ҳамсадои «ҳ» тамом мешаванд, ду шакли навишт доранд: роҳ – раҳ, чоҳ – чаҳ, моҳ – маҳ, коҳ – каҳ, гоҳ – гаҳ, рӯбоҳ – рӯбаҳ, сиёҳ – сияҳ ва ғайраҳо. Онҳо чӣ тавре ки навишта шаванд, маънояшон як аст. Лекин дар ин ҷо калимаҳои ислоҳ, гувоҳ, маддоҳ, мазоҳ, ҷангҳо, иштибоҳ ва ғайра як шакли навишт доранд ва ин шаклҳо тағйирнопазир мебошанд.

Бачаҳо зиракона мушоҳида карда, тамоми гуфтаҳои дар хотир мегиранд.

Омӯзгори таҷрибадор дар омӯзиши исм ба тамоми паҳлуи масъала тавачҷуҳ зоҳир менамояд. Ҷ гурӯҳи калимаҳои меорад, ки бо ҳарфи ҳамсадои й ба охир мерасанд. Дар навбати аввал ба хонандагон мефаҳмонад, ки чунин калимаҳо ду шакли навишт доранд: сарой – саро, шӯй – шӯ, рӯй – рӯ, мӯй – мӯ, пой – по, ой – о ва ғайраҳо. Аз чунин масъалагӯзорӣ ва шарҳи калимаҳо ва тарзи дуруст навиштани онҳо доираи назари хонандагон боз ҳам васеъ мегардад. Аз ҷониби дигар ба хонандагон фаҳмонида мешавад, ки калимаҳои бой, рой, лой, сой, той, чой танҳо як шакли навишт доранд.

Омӯзгор, метавонад ба хонандагон фаҳмонад, ки исмҳои хос низ мавҷуданд, ки ҷузъи шуморавашон бо адад ифода меёбад. Ба ин гуфтаҳо метавонад, мисол шаванд: 90- солагии ПРМ ба номи А.Ҷомӣ, 33- солагии Истиклолияти миллӣ, 800 – солагии Мавлоно Ҷалолиддини Балхӣ, 1150 – солагии Абӯабдулло Рӯдакӣ, 950 - солагии Имом Ғаззолӣ ва ғайраҳо.

Тавассути омӯзиши исм омӯзгори таҷрибадор, метавонад ҳар калимаи мақомоти давлатӣ, мансабҳои олий, Парчам ва Нишони миллиро шарҳу эзоҳ дода муҳаббати насли наврасро ба муқаддасоти миллӣ бедор намояд. Онҳоро дар рӯҳияи худшиносӣ, ғурури миллӣ ва ифтихор аз ғановатҳои миллию фарҳангӣ тарбия намоянд. Зеро ки дарс дар синфҳои ибтидоӣ, махсусан, дар синфҳои ғайриточикӣ, ҳамеша ду вазифаро пайгирӣ менамояд ва ҳамон вақт ба мақсад мерасад, ки ҳам таълим диҳад ва ҳам тарбия намояд. М.И.Станкин ақида дорад: «Салоҳияти омӯзгорӣ донишу таҷрибаест, ки дар ҳалли босаводонаи масъалаҳои таълиму тарбия имкон фароҳам меоварад».[5, 9-10].

#### АДАБИЁТ:

1. Президенти Ҷумҳурии Тоҷикистон, Пешвои миллат Эмомалӣ Раҳмон ба Маҷлиси Олии Ҷумҳурии Тоҷикистон. Ш. Душанбе, 22.12.2016, с.23-27
2. М.И.Станкин «Профессиональные способности педагога».-М.: «Флинта»,1998, с 64-67.
3. В.В.Воронов Педагогика,- Москва, 1996,-С. 168.
4. М.Лутфуллозода. Андешаҳо перомӯни салоҳиятҳо ва ташаккули онҳо.-Душанбе,2017, с 12-16.
5. Муносибати салоҳиятнок ба таълим/ Модули таълимӣ. Душанбе, 2017, с-9-10.

#### ТАЪЛИМИ ИСМ ДАР СИНФҲОИ ИБТИДОИИ МУАССИСАҲОИ ТАҲСИЛОТИ МИЁНАИ УМУМИИ ҒАЙРИТОЧИКӢ ДАР ШАРОИТИ БИСЁРЗАБОНӢ

Муаллифи мақола қайд мекунад, ки таълими мавзӯи исм аз масоили муҳимми таълим ба ҳисоб рафта, омӯзгорони таҷрибадор метавонад дар ташаккули дарки мафҳумҳо ва вусъати хонандагон таъсиргузор бошанд.

Исме, ки номи як қатор предметҳои ифода менамояд ба саволи чӣ ҷавоб мешавад? Ҷинси чунин исмҳо хотима муайян менамояд. Дар ин ҷо муаллим бояд нозуқиҳои забони русӣ ва тоҷикиро нағз донад ва бо маҳорати баланд фаҳмонида тавонад, то дар майнаи хонанда нақш баста, тавассути он бачаро ба донишҷӯи забонҳои русӣ, тоҷикӣ ва англисӣ омода намояд.

Хонанда аз рӯзҳои аввал фаҳмиш пайдо менамояд, ки дар омӯзиши забони тоҷикӣ чинҳо истифода бурда намешаванд.

**Калидвожаҳо:** *исм, ҳиссаи нутқ, категория дар вазифаҳо, мансубият, шиё, дониш, маҳорат, малака.*

### **ИМЯ СУЩЕСТВИТЕЛЬНОЕ И СПОСОБЫ ЕГО ИЗУЧЕНИЯ В НАЧАЛЬНЫХ КЛАССАХ В УСЛОВИЯХ МНОГОЯЗЫЧИЯ**

Существительное — самостоятельная часть речи, обозначающая предмет или лицо и отвечающая на вопрос «кто?» или «что?». Род существительных можно определить по окончаниям на русском языке. Но на таджикском языке при изучении существительного род не применяется. Существительное является самостоятельной частью речи, и может выступать в предложении в функциях подлежащего, дополнения и именной части сказуемого.

**Ключевые слова:** *имя существительное, категории в функциях, подлежащее, предмет, знание, умение, навыки.*

### **NOUN AND METHODS OF STUDYING IT IN PRIMARY CLASSES**

The noun is an independent part of speech, denoting an object or person and answering the question "who?" Or "what?". The genus of such nouns can be determined by endings in Russian. But in the Tajik language when studying the noun gender is not applied. These are inanimate nouns, is an independent part of speech belonging to the category of a name and class of full-valued vocabulary, and can act in a sentence in the functions of the subject, complement and nominal part of the predicate.

**Key words:** *noun, part of speech, category in functions, subject, denoting the subject, knowledge, skill, skills.*

**Маълумот дар бораи муаллиф:** *Ҳакимова Ҷамила Сайфулоевна - н.и.п. сармутахассиси шӯъбаи педагогика ва методикаи таълими Академияи таҳсилоти Тоҷикистон нишони ш. Душанбе, кӯчаи А. Адхамов 11/2. Тел: 903448800*

**Сведения об авторе:** *Хакимова Джамила - к.п.н. главный специалист отдела педагогики и методики обучения Академии образования Таджикистана г. Душанбе. улица, А. Адхамова 11/2. Тел: 903448800*

**Information about the author:** *Jamila Khakimova - specialist of the department of pedagogy and teaching methods of the Academy of Education of Tajikistan, Dushanbe. street, A. Adkhamova 11/2. tel: 903448800*

20-SOLAI OMUZIШ VA RUШDI FАNҲOI TABIATШINOSИ,  
DAKИҚ VA RIЁЗЇ DAR SOҲAI ILMU MAORIF  
20-LETIE IZUCHENIЯ I RAZVITIЯ EСТЕСТВЕННЫХ, ТОЧНЫХ И  
МАТЕМАТИЧЕСКИХ ДИСЦИПЛИН В СФЕРЕ НАУКИ И ОБРАЗОВАНИЯ  
20TH ANNIVERSARY OF THE STUDY AND DEVELOPMENT OF NATURAL, EXACT  
AND MATHEMATICAL DISCIPLINES IN THE FIELD OF SCIENCE AND EDUCATION

ТДУ: 372.861

НАҚШИ ҶАДВАЛҲОИ ЭЛЕКТРОНӢ ДАР РАВАНДИ ТАЪЛИМИ ФАҲОИ  
ТАҲАССУСИ ИНФОРМАТИК И

*Одиназода С.О., Нейматов Ғ. Н., Умедҷони Х. Ғ*

Донишгоҳи давлатии омӯзгории Тоҷикистон ба номи Садриддин Айни

Ҷадвалҳои электронӣ дар фаъолияти ҳаррӯзаи инсон истифода карда мешаванд. Дар раванди таълим бошад, айни замон мавқеи хосса пайдо карда истодаанд. Номгӯии зиёди барномаҳои ҷадвалҳои электронӣ коркад шудаанд, ки айни замон мавриди истифода қарор доранд ва ба таркиби бастаҳои оффисӣ дохиланд [1]. Бо дастгирии Ҳукумати Ҷумҳурии Тоҷикистон аксар муассисаҳои таҳсилоти олий, миёнаи касбӣ ва миёнаи умумӣ бо компютерҳои насли муосир таъминанд. Дар он компютерҳо асосан бастаи оффисии Microsoft Office насб шудаанд. Барномаи ҷадвали электронии Excel ба таркиби ин баста дохил аст. Дар мақолаи мазкур мо аз хамин барнома истифода мебарем.

Барномаи ҷадвали электронии MS Excel дорои имконоти бузург ва дорои функсияҳои зиёде мебошад. Қисме аз онҳо дар аксар қорҳои олимону методистон, аз ҷумла [1], [2], [3] омӯхта шудаанд. Дар дарсҳо аз фанни технологияи иттилоотӣ дар муассисаҳои таҳсилоти миёнаи умумӣ ва миёнаи касбӣ хонандагон бо имконот ва мақсади истифодабарии ҷадвалҳои электронӣ шинос мегарданд.

Новобаста аз дастовардҳо дар ин самт, ҳоло ҳам масъалаи мақсаднок истифодабарии ҷадвалҳои электронӣ, аз ҷумла MS Excel ҳалли худро ба пуррагӣ наёфтаанд. Хусусан, ин мушкилӣ дар раванди таълими фанҳои таҳассусии ихтисосҳои информатикӣ дар муассисаҳои таҳсилоти олий мушоҳида мегарданд. Донишҷӯён набояд танҳо бо ҳисобкунӣ ва истифодабарии формулаҳо маҳдуд гарданд. Онҳо бояд бештар бо номгӯии зиёди функсияҳои стандартии ҷадвалҳои электронии MS Excel шинос шуда, онҳоро дар сатҳи зарурӣ омӯзанд ва дар амал татбиқ карда тавонанд.

Ҷадвалҳои электронии MS Excel -ро ҳангоми табдилдиҳии ададҳои натуралӣ аз як системаи ҳисоб ба дигар системаи ҳисоб татбиқ кардан имкон аст. Масалан, мехоҳем, ки адади 48 -ро, ки дар системаи ҳисоби даҳӣ навишта шудааст, ба системаи ҳисоби дӯй баргардонем. Бо ин мақсад дар яке аз катакҳои ҷадвали электронии MS Excel адади 48-ро дохил мекунем (масалан дар катаки B2). Аз поёни он ва як катак ба рост формулаи =ЦЕЛОЕ(B2/2) -ро дохил мекунем. Як катак ба рост формулаи =ОСТАТ(B2;2) -ро дохил мекунем. Ин катакҳо мувофиқан C3 ва D3 мебошанд, ки дар онҳо формулаҳои номбаршударо дохил кардем. Ин ду катакро якҷоя нусхабардорӣ мекунем. Курсори Excel -ро ба катаки D4 оварда, амали гузоштанро иҷро мекунем. Мебинем, ки амалҳои тақсими бутун ва бақия аз тақсим боз иҷро шуданд. Аммо қисми бутун то ҳол 0 нашудааст. Ин амалҳоро то қисми бутун 0 шудан такрор мекунем. Дар натиҷа адади 110000 -ро дар системаи ҳисоби дӯй ҳосил мекунем. Ин натиҷаи ҳисоб аст (Расми 1). Аммо ҷадвалҳои электронии MS Excel дорои функсияҳои стандартие мебошад, ки барои табдилдиҳии ададҳо аз як системаи ҳисоб ба дигар системаи ҳисоб истифода бурда мешаванд. Зарур аст, ки ин функсияҳо дар раванди таълим, масалан фанҳои “Асосҳои информатика” ё “Системаҳои информатсионӣ” таълим дода шаванд. Номгӯии баъзе аз он функсияҳоро меорем: ДЕСЬМ.В.ВОСЬМ(), ДЕСЬМ.В.ДВ(), ДЕСЬМ.В.ШЕСТН(), ДВ.В.ВОСЬМ(), ДВ.В.ДЕС(), ДВ.В.ШЕСТН(), ВОСЬМ.В.ДВ(), ВОСЬМ.В.ДЕС(), ВОСЬМ.В.ШЕСТН(), ... . Ин функсияҳо ба функсияҳои гурӯҳи муҳандисии ҷадвалҳои электронии MS Excel дохиланд. Бо мақсади дурустии ҳисобамон, яъне ба системаи ҳисоби дӯй табдил додани адади 48, дар катаки E1 (Расми 1) формулаи =ДЕС.В.ДВ(B2) дохил карда шудааст. Қимати он ба 110000 баробар аст, яъне ҳисоби мо дуруст аст.

Расми 1. Системаи ҳисоби дуй

Чадвалҳои электронии MS Excel дар раванди ҳалли системаи муодилаҳои хаттӣ ду ва бисёрномаълума нақши хеле муҳим доранд. Дар курси алгебраи олий ё алгебраи хаттӣ ба донишҷӯён методи Крамер барои ҳалли системаи муодилаҳои хаттӣ таълим дода мешавад. Методи мазкур ба татбиқи матрисаҳо асос карда шудааст. Масалан, ҳамчун намуна, ҳалли системаи муодилаҳои хаттӣ зеринро дида мебароем:

$$\begin{cases} -2x + 4y = 3 \\ 3x - 2y = 2 \end{cases}$$

Детерминанти муайянкунандаи асосии системаи муодилаҳо ҳисоб мекунем:

$$\Delta = \begin{vmatrix} -2 & 4 \\ 3 & -2 \end{vmatrix} = (-2) \cdot (-2) - 3 \cdot 4 = 4 - 12 = -8$$

Детерминанти муайянкунандаи асосии системаи муодилаҳо аз 0 фарқ мекунад, пас система ҳалли ягона дорад. Ҳалли системаро давом медиҳем:

$$\Delta_x = \begin{vmatrix} 3 & 4 \\ 4 & -2 \end{vmatrix} = -14$$

$$\Delta_y = \begin{vmatrix} -2 & 3 \\ 3 & 2 \end{vmatrix} = -13$$

$$x = \frac{-14}{-8} = 1.75 \quad y = \frac{-13}{-8} = 1.625$$

Технологияи мазкур тарзи алгебравиро нишон медиҳад. Бо татбиқи чадвалҳои электронии MS Excel технологияи ҳалли системаи муодилаҳои хаттӣ ранги дигарро мегирад. Он имкон медиҳад, ки бо истифода аз функсияи ҳисобкунии детерминанти муайянкунанда методи ҳалро тағйир диҳем. Чадвалҳои электронии MS Excel дорои функсияи МОПРЕД мебошад, ки ҳисобкунии детерминанти муайянкунандаро ҳисоб мекунад. Аргументи он массиви квадратӣ мебошад. Тарзи навиштан чунин аст, масалан: МОПРЕД (A1:C3). Катакҳои дар дохили қавс нишон дода шуда аз ҳамдигар бо аломати “:” ҷудо карда мешаванд. Микдори сатру сутнҳо бо ҳам баробаранд, дар ҳолати баръакс хатоги эълон гардида, детерминант ҳисоб карда намешавад. Ҳамчун намуна системаи муодилаҳои зеринро бо истифода аз ин функсия ҳал мекунем:

$$\begin{cases} 2x - 3y + z = 2 \\ -2x + 2y - z = 1 \\ 5x + 3y - 4z = -3 \end{cases}$$

Бо мақсади татбиқи функсияи МОПРЕД, массиви коэффисиентҳои муодилаҳо дар вараки нави чадвали электронии MS Excel месозем. Коэффисиентҳо аз катаки A1 сар карда, дохил мекунем. Дар сутуни E бошад, коэффисиентҳои озодро дохил мекунем (Расми 2).

	A	B	C	D	E	F
1	2	-3	1		2	
2	-2	2	-1		1	
3	5	3	-4		-3	

Расми 2. Массиви коэффисиентҳо

Дар дилхоҳ катаки холӣ буда, масалан B5, формулаи ҳисобкунии детерминанти муайянкунандаи асосиро дохил мекунем: =МОПРЕД(A1:C3). Дар натиҷа қимати ин формула ба 13 баробар мегардад, ки детерминанти муайянкунандаи асосӣ аст. Қимати детерминанти муайянкунандаи асосӣ ғайринулӣ будаст, пас система ҳалли ягона дорад. Он ҳалро меёбем.

Катакҳои дар вараки чадвали электрони MS Excel (Расми 2) бударо аз A1 то C5 муайян карда, нусхабардорӣ мекунем. Курсори Excel -ро ба катаки A7 ҷойгир карда, амали гузоштанро иҷро мекунем. Катакҳои E1 то E3 бударо муайян карда, нусхабардорӣ мекунем. Курсори Excel -ро ба катаки A7 ҷойгир карда, амали гузоштанро иҷро мекунем. Мебинем, ки коэффисиентҳои назди номаълуми  $x$  буда бо коэффисиентҳои озод иваз гардиданд. Қимати детерминанти муайянкунанда нисбат ба  $x$  ба -22 баробар мегардад, ки дар катаки B11 инъикос меёбад. Дар катаки, масалан E8, формулаи =B11/\$B\$5 -ро дохил мекунем. Қимати ин формула тақрибан ба -1,69231 баробар мегардад. Ин қимати номаълуми  $x$  мебошад.

Катакҳои дар вараки чадвали электрони MS Excel (Расми 2) бударо аз A1 то C5 муайян карда, нусхабардорӣ мекунем. Курсори Excel -ро ба катаки A13 ҷойгир карда, амали гузоштанро иҷро мекунем. Катакҳои E1 то E3 бударо муайян карда, нусхабардорӣ мекунем. Курсори Excel -ро ба катаки B13 ҷойгир карда, амали гузоштанро иҷро мекунем. Мебинем, ки коэффисиентҳои назди номаълуми  $y$  буда бо коэффисиентҳои озод иваз гардиданд. Қимати детерминанти муайянкунанда нисбат ба  $y$  ба -39 баробар мегардад, ки дар катаки B17 инъикос меёбад. Катаки E8 -ро нусхабардорӣ карда, ба катаки E14 мегузorem. Қимати ин катак ба -3 баробар мегардад. Ин қимати номаълуми  $y$  мебошад.

Катакҳои дар вараки чадвали электрони MS Excel (Расми 2) бударо аз A1 то C5 муайян карда, нусхабардорӣ мекунем. Курсори Excel -ро ба катаки A19 ҷойгир карда, амали гузоштанро иҷро мекунем. Катакҳои E1 то E3 бударо муайян карда, нусхабардорӣ мекунем. Курсори Excel -ро ба катаки C19 ҷойгир карда, амали гузоштанро иҷро мекунем. Мебинем, ки коэффисиентҳои назди номаълуми  $z$  буда бо коэффисиентҳои озод иваз гардиданд. Қимати детерминанти муайянкунанда нисбат ба  $z$  ба -47 баробар мегардад, ки дар катаки B23 инъикос меёбад. Катаки E8 -ро нусхабардорӣ карда, ба катаки E20 мегузorem. Қимати ин катак тақрибан ба -3,61538 баробар мегардад. Ин қимати номаълуми  $z$  мебошад. Ҷавоб: (-1,69231; -3; -3,61538).

Тавре мебинем, нақши чадвалҳои электрони MS Excel дар раванди таълим хеле баланд буда, сифати таълимро баланд мебардорад. Дар мақолаи мазкур, пас аз ёфтани қимати детерминанти муайянкунандаи асосӣ, мидедем, ки он ғайринулӣ аст ё не. Бо роҳи барномасозӣ ин амалро худкор намудан мумкин аст. Масалан, дар Расми 2, дар катаки B5 қимати детерминанти муайянкунандаи асосӣ инъикос ёфтааст. Дар катаки C5 формулаи шартӣ-мантиқии зеринро дохил мекунем:

=ЕСЛИ(B5=0;"Системаи муодилаҳо ҳалли ягона надорад";"Системаи мазкури муодилаҳо ҳалли ягона дорад")

Акнун дар катаки C5, пас аз ёфта шудани қимати катаки B5, яке аз паёмакҳо, ё "Системаи мазкури муодилаҳо ҳалли ягона дорад", ё "Системаи муодилаҳо ҳалли ягона надорад" бароварда мешавад. Ин аз қимати катаки B5 вобастааст, яъне нул аст ё ғайринулӣ. Барои варианти мисоли мо паёмаки "Системаи мазкури муодилаҳо ҳалли ягона дорад" бароварда мешавад, зеро қимати катаки B5 ғайринулӣ аст.

Ҳисобкунии дастии қимати детерминанти муайянкунанда хангоми тартибаш аз 3 зиёд будан, вақти зиёдро мегирад. Ин тарзи ҳисобкунӣ дар курси алгебраи олии таълим дода мешаванд. Вале донишҷӯён набояд тарзи ҳисоби дастиро фаромӯш кунанд. Технологияи дар мақолаи мазкур коркардшуда, яъне истифодаи функсияи МОПРЕД, имкон медиҳад, ки системаи муодилаҳои хаттии тартибашон аз 3 зиёд бударо низ ҳал кунем. Он айнан ҳаминтавр сурат мегирад. Масалан, барои тартиби 5-ум, ҳама коэффисиентҳои назди номаълумҳоро дар катакҳои A1:E5 ва коэффисиентҳои озодро дар катакҳои сутуни G аз 1 то 5 дохил мекунем (Расми 3).

	A	B	C	D	E	F	G	H
1	1.2	2.1	1.05	-2.3	-1.47		1.58	
2	2.54	-2.17	1.57	1.68	0.25		2.01	
3	1.88	1.64	-1.28	2.3	-2.4		1.69	
4	-2.2	1.5	1.74	-1.86	-0.7		2	
5	1.96	-1.57	2.14	-0.9	2.77		1.83	
6								

Расми 3. Намуна барои системаи муодилаҳои хаттии тартиби 5-ум

Қимати функсияи МОПРЕД барои намунаи дар Расми 3 буда ба 181,246 баробар аст (дар катаки В7 дохил шудааст: =МОПРЕД(А1:Е5)). Қимати функсияи МОПРЕД вобаста ба номаълумҳои система инҳоянд: 32,15726; 209,3662; 275,9475; 172,0935 ва 58,38026. Ҳалли система бошад, чунин аст: (0,177423; 1,155149; 1,522503; 0,949502; 0,322105).

**Хулоса.** Истифодабарии функсияҳои стандартии чадвалҳои электронӣ дар раванди таълим имкон медиҳанд, ки вақт сарфа карда шуда, сатҳи дониши донишҷӯён баланд бардошта шавад. Инчунин ба сифати таълим таъсири мусбӣ мерасонад. Маҳорату малакаи корбарии донишҷӯён бо чадвалҳои электронӣ инкишоф ва мустаҳкам мегарданд.

#### АДАБИЁТ:

1. Кертис, Фрай. Microsoft Excel 2013. Шаг за шагом . - М.: Эком, 2018. - 310 с.
2. Комилов, Ф. С., Шарапов Д.С. Информатикаи татбиқӣ. - Душанбе, 2009. – 368 с.
3. Курбатова, Е. А. Microsoft Office Excel 2010. Самоучитель / Е.А. Курбатова. - М.: Диалектика, Вильямс, 2019. - 416 с.
4. Назаров, А. П. Методикаи таълими информатика. Китоби дарсӣ барои муассисаҳои таҳсилоти олий. – Душанбе: ҚДММ «Меҳроҷ-граф». - 2019. - 462 с.
5. Назаров А. П. Использование компьютера и компьютерных технологий при изучение и обучение предмета геометрии. - Вестник Академии образования Таджикистана. 2011. №1-2. С. 20-22 (А4).
6. Нугмонов М., Назаров А.П., Сафаров С.С. Истифодабарии чадвалҳои электронӣ ҳамчун воситаи таълим дар раванди таълими геометрия. Паёми донишгоҳи омӯзгорӣ. Серияи 2. Педагогика ва психология, назария ва методикаи таълим. 2022. №1 (11). С. 165-173 (А4). УДК 372.853 (575.3)
7. Серогодский, В.В. Excel 2007. Эффективный самоучитель + справочник пользователя / В.В. Серогодский. - М.: СПб: Наука и Техника, 2019. - 400 с.
8. Уокенбах, Дж. Библия пользователя Excel 2003 (+CD) / Дж. Уокенбах. - М.: Диалектика, 2019. - 768 с.9. Харвей Excel 2002 для 'чайников'. Полный справочник / Харвей, Грег. - М.:Диалектика, 2017.- 608с.

#### НАҚШИ ЧАДВАЛҲОИ ЭЛЕКТРОНӢ ДАР РАВАНДИ ТАЪЛИМИ ФАНҲОИ ТАҲАССУСИ ИНФОРМАТИКӢ

Дар мақолаи мазкур оид ба равандҳои самаранокии истифодабарии чадвали электронии MS Excel, ки дорои имконоти бузург ва дорои функсияҳои зиёде мебошад маълумотҳои мушаххас ва дақиқ пешниҳод карда шудааст. Мусаллам аст, ки дар дарсҳо аз фанни технологияи иттилоотӣ дар муассисаҳои таҳсилоти миёнаи умумӣ ва миёнаи касбӣ хонандагон бо имконот ва мақсади истифодабарии чадвалҳои электронӣ шинос мегарданд.

Новобаста аз дастовардҳо дар ин самт, ҳоло ҳам масъалаи мақсаднок истифодабарии чадвалҳои электронӣ, аз ҷумла MS Excel ҳалли худро ба пуррагӣ наёфтаанд. Хусусан ин мушкилӣ дар раванди таълими фанҳои таҳассусии ихтисосҳои информатикӣ дар муассисаҳои таҳсилоти олий мушоҳида мегарданд. Донишҷӯён набояд танҳо бо ҳисобкунӣ ва истифодабарии формулаҳо маҳдуд гарданд. Онҳо бояд бештар бо номгӯи зиёди функсияҳои стандартии чадвалҳои электронии MS Excel шинос шуда, онҳоро дар сатҳи зарурӣ омӯзанд ва дар амал татбиқ карда тавонанд. Истифодабарии функсияҳои стандартии чадвалҳои электронӣ дар раванди таълим имкон медиҳанд, ки вақт сарфа карда шуда, сатҳи дониши донишҷӯён баланд бардошта шавад. Инчунин ба сифати таълим таъсири мусбӣ мерасонад. Маҳорату малакаи корбарии донишҷӯён бо чадвалҳои электронӣ инкишоф ва мустаҳкам мегарданд.

**Калидвожаҳо:** Чадвалҳои электронӣ, барнома, компютер, татбиқ, ҳисоб, катакҳо, амалҳо, тақсим, бутун, бақия, амалҳо, дуӣ, детерминантӣ, муайянкунанда.

## РОЛЬ ЭЛЕКТРОННЫХ ТАБЛИЦ В ПРОЦЕССЕ ПРЕПОДАВАНИЯ СПЕЦИАЛЬНЫХ ИНФОРМАТИЧЕСКИХ ДИСЦИПЛИН

В этой статье представлена конкретная и точная информация о процессах эффективности использования электронной таблицы Ms Excel, которая имеет большой потенциал и множество функций. Очевидно, что на уроках информационных технологий в учреждениях общего и среднего профессионального образования учащиеся знакомятся с возможностями и целями использования таблиц. Какими бы ни были достижения в этой области, вопрос о целесообразности использования электронных таблиц, в том числе Ms Excel, до конца не решен. Эта проблема особенно заметна в процессе обучения специальностям информатики в высших учебных заведениях. Студенты не должны ограничиваться только вычислениями и использованием формул. Они должны быть более знакомы с многочисленными названиями стандартных функций электронной таблицы Ms Excel, изучать их на должном уровне и применять на практике. Использование стандартных функций электронного таблицы в учебном процессе позволяет сэкономить время и повысить уровень знаний учащихся. Это также положительно влияет на качество обучения. Развиваются и закрепляются умения и способности учащихся по использованию электронных таблиц.

**Ключевые слова:** электронные таблицы, программа, компьютер, реализация, расчет, Катаки, действия, деление, целое число, остаток, действия, двоичный, детерминантный.

## THE ROLE OF SPREADSHEETS IN THE TEACHING OF SPECIAL COMPUTER SCIENCE DISCIPLINES

This article provides specific and accurate information about the processes of effective use of the Ms Excel spreadsheet, which has great potential and many functions. It is obvious that at information technology lessons in institutions of general and secondary vocational education, students get acquainted with the possibilities and purposes of using tables. Whatever the achievements in this area, the question of the appropriateness of using spreadsheets, including Ms Excel, has not been fully resolved. This problem is especially noticeable in the process of teaching computer science specialties in higher educational institutions. Students should not limit themselves to calculations and the use of formulas. They should be more familiar with the numerous names of standard Ms Excel spreadsheet functions, study them at the proper level and apply them in practice.

**Key words:** spreadsheets, program, computer, Implementation, calculation, Cataclysms, actions, division, integer, remainder, actions, binary, determinant.

**Маълумот дар бораи муаллиф:** *Одиназода Сафарали Одина – Донишгоҳи давлатии омӯзгорӣ Тоҷикистон ба номи Садриддин Айни, дотсенти кафедраи технологияи информатсионӣ ва коммуникатсионӣ. Суроға: 734021, Ҷумҳурии Тоҷикистон, ш. Душанбе, хиёб. Рӯдакӣ, 21. E-mail: safar\_1973@inbox.ru. Тел.: (+992) 938945794,*

*Неъматов Голиб Нуралиевич – Донишгоҳи давлатии омӯзгорӣ Тоҷикистон ба номи Садриддин Айни, дотсенти кафедраи технологияи информатсионӣ ва коммуникатсионӣ. Суроға: 734021, Ҷумҳурии Тоҷикистон, ш. Душанбе, хиёб. Рӯдакӣ, 21. E-mail: N.Golib.@mail.ru.. Тел.: (+992) 933432242,*

*Умедҷони Хайрулло Гафурӣ – устоди кафедраи технологияҳои информатсионӣ ва коммуникатсионии ДДОТ ба номи С. Айни, унвонҷӯйи Пажухшигоҳи руиши маориф ба номи А. Ҷомӣ. 918-80-6307, umedjonikhairullo@gmail.com.*

**Сведения об авторах:** *Одиназода Сафарали Одина – Таджикский государственный педагогический университет имени Садриддина Айна, доцент кафедры информационно-коммуникационных технологий. Адрес: 734021, Республика Таджикистан, ш. Душанбе, просп. Рудаки, 21. Электронная почта: safar\_1973@inbox.ru. Тел.: (+992) 938945794.,*

*Неъматов Голиб Нуралиевич – Таджикский государственный педагогический университет имени Садриддина Айна, доцент кафедры информационно-коммуникационных технологий. Адрес: 734021, Республика Таджикистан, ш. Душанбе, просп. Рудаки, 21. Электронная почта: N.Golib.@mail.ru. Тел.: (+992) 933432242.*

*Умедҷони Хайрулло Гафурӣ – преподаватель кафедры информационных и коммуникационных технологий ТГПУ им. С. Айна, соискатель Института развития образования имени А. Джамии, 918-80-6307, umedjonikhairullo@gmail.com.*

**Information about the authors:** *Odinazoda Safarali Odina – Tajik State Pedagogical University named after Sadriiddin Aini, docent of the information and communication department. Address: 734021, Republic of Tajikistan, Dushanbe, Rudaki Ave., 21. E-mail: safar\_1973@inbox.ru. Тел.: (+992) 938945794*

*Nematov Golib Nuraliievich – Tajik State Pedagogical University named after Sadriiddin Aini, docent of the information and communication department. Address: 734021, Republic of Tajikistan, Dushanbe, Rudaki Ave., 21. N.Golib.@mail.ru. Тел.: (+992) 933432242.*

*Umedjoni Khayrulloi Ghafuri – assistant of the Chair of information and communication technologies, Tajik State Pedagogical University named after S.Ayni. 918-80-6307, umedjonikhairullo@gmail.com.*

## ҶАНБАҲОИ НАЗАРИЯВИИ ТАТБИҚИ ТЕХНОЛОГИЯҲОИ МОБИЛӢ ДАР РАВАНДИ ТАЪЛИМ

Ҳайётов Қ. Э.,

Донишгоҳи миллии Тоҷикистон

Саидзода И. М

Донишкадаи омӯзгории Тоҷикистон дар ноҳияи Рашт

Дар даҳсолаи охир бо рушди технологияҳои муосир дар раванди таълим дигаргуниҳои зиёдро мушоҳида намудан мумкин аст. Технологияҳои муосир бо имкониятҳои навини худ тавонистааст ба низоми маорифи кишвар таъсири ҷиддӣ расонад. Аз ҷумла, бо пайдо шудани замимаҳои нав дар нармафзорҳои телефонҳои мобилӣ имконият даст медиҳад, то технологияҳои мобилиро ба сифати воситаи муҳимми таълимӣ қабул намуда, дар раванди машғулиятҳои таълимӣ ба таври васеъ истифода намоем.

Таҳлилҳо нишон медиҳанд, ки дар низоми маориф яке аз масъалаҳои муҳим ин бо компютерҳои фардӣ таъмин намудани тамоми муассисаҳои таълимӣ бахисоб меравад. Хусусан, дар раванди таълими фанни технологияҳои иттилоотӣ. Зеро яке аз самтҳои афзалиятноки таълими фанни технологияҳои иттилоотӣ ин таъминоти моддӣ, аз ҷумла, таъмин намудани таносуби шумораи компютерҳо ба шумораи хонандагон мебошад, яъне бояд ҳар як хонанда дар раванди машғулиятҳои амалӣ компютер дошта бошад. Барои ҳалли ин мушкилот соли 2005 Рафаэл Баллагас усули махсуси **BYOD – Bring Your Own Device-ро** (дар забони тоҷикӣ бо маънои «Дастгоҳи шахсии худро биёред»-ро дорад) пешниҳод намудааст. Дар баъзе аз сарчашмаҳо усули мазкурро концепсияи **BYOD** ҳам мегӯянд. Бо воситаи ин усул имконият пайдо шуд, то ҳар як донишҷӯ дар раванди таълим аз дастгоҳи мобилӣ истифода намуда, мушкилоти норасоии компютерҳо бартараф карда шавад [11; 15].

Дар солҳои охир яке аз масъалаҳои муҳиме, ки дар низоми маориф пеш омадааст, ин «бо телефонҳои мобилии донишҷӯён дар муассисаи таълимӣ чӣ бояд кард?» мебошад. Гарчанде маънии телефонҳои мобилиро баъзе аз муҳаққикон қобили қабул донанд ҳам, ин роҳи ҳалли мушкилот шуда наметавонад. Зеро тибқи назарсанҷиҳои ахири мутахассисон, бо ҳисоби миёна 63%-и наврасон эътироф мекунанд, ки сарфи назар аз маҳдудияти истифодаи телефонҳои мобилӣ, аз ҷониби омӯзгорон ҳангоми машғулиятҳои дарсӣ аз телефони мобилиашон истифода мебаранд. Аз ин рӯ, истифодаи технологияи BYOD ба донишҷӯён имкон медиҳад, то дар муддати кӯтоҳ тариқи речаи онлайнӣ фаъолият намуда, масъалаҳои додашударо ҳал намоянд. Дар расми 1 сохтор ва амсилаи гардиши иттилоот тавассути концепсияи BYOD пешниҳод шудааст.



Расми 1 – Амсилаи гардиши иттилоот дар BYOD



Бо татбиқи босамари технологияҳои мобилӣ дар раванди таълим қисме аз мушкилиҳои дар низоми маориф ҷойдошта, ҳалли худро меёбанд, аз қабилӣ:

1. Навсозии паркҳои компютери муассисаҳои таълимӣ ва дар натиҷа, навосии нармафзорҳо аз байн мераванд. Таҷрибаҳо нишон медиҳанд, ки дар баъзе аз давлатҳои мутараққии олам бо татбиқи технологияҳои мобилӣ ин мушкилот ҳалли худро алақай ёфтааст [4; 5].

2. Агар ҳар як донишҷӯ дастгоҳи мобилии шахсии худро барои корбарӣ дар машғулиятҳои таълимӣ дошта бошад, дар ин ҳолат, таъмин намудани таҷҳизоти зарурии идоравӣ танҳо барои омӯзгор ҳангоми ворид намудани маълумот ба дастгоҳҳои шахсии хонандагон пеш меояд.

3. Минбаъд, дастгоҳҳои мобилӣ на ҳамчун воситаи муоширатӣ барои дилхушӣ, балки ба афзори таълимӣ мубаддал гашта, раванди азхудкунии маводи таълимиро даҳҳо маротиба метезонанд [11].

4. Бо истифода аз нармафзорҳои махсуси назоратӣ волидони донишҷӯён оид ба вазъи азхудкунии фанҳои таълимии онҳо бохабар мешаванд, ки ин мушкилот, яке аз масъалаҳои асосӣ дар низоми маориф мебошанд. Инчунин, нигоҳдорӣ, таъмир, навосӣ ва ғайраро на муассисаҳои таълимӣ, балки худи волидайн ва худи донишҷӯ бар дӯш мегирад.

5. Дастгоҳи мобилии шахсӣ барои донишҷӯ нисбат ба компютер бештар шинос аст. Аз ин рӯ, донишҷӯ метавонад, бо ёрии дастгоҳҳои мобилии шахсӣ фазои таълимиро дигаргун намуда, самаранокии таълимиро таъмин намояд. Масалан, ташкил намудани машваратҳои гурӯҳии таълимӣ вобаста ба мавзӯҳои мухталифи фанӣ [12-14].

6. Бо истифода аз технологияҳои беноқил, аз қабилӣ *Wi-Fi* ва *Bluetooth* омӯзгорон ва донишҷӯён метавонанд, мустақиман аз як дастгоҳи мобилӣ ба дастгоҳи дигар, ҳатто бидуни истифодаи интернет маълумоти таълимиро мубодила кунанд. Ин раванд, имкон медиҳад, то тамоми маводи таълимӣ бо таври фаврӣ дастраси таълимгирандагон гардида, дар ташаққули фаъолияти омӯзишии онҳо нақши муҳим бозад.

7. Донишҷӯ тавассути телевизор, ё проектори чандрасонаӣ ба экрани калон пайваست шуда, супоришҳои иҷронамудаашро ба омӯзгор пешниҳод намояд. Инчунин, бо ёрии гурӯҳи ҳамсабақон хатоҳои ҷойдошта ислоҳ карда шаванд. Яъне донишҷӯ фазои шахсии таълимии худро бо дигар ҳамсабақонаш тақсим намуда, бо ҳамин роҳ, усули нави пешниҳоди аёнӣтаҳои таълимиро роҳандозӣ менамояд [3; 9].

Гуфтаҳои боло гувоҳӣ аз он медиҳанд, ки бо татбиқи технологияҳои мобилӣ имконияти рушд ва тақмил додани раванди илмомӯзии донишҷӯёнро аз диди нав ба роҳ мондан мумкин аст.

Муҳаққиқони соҳа қайд менамоянд, ки дар ояндаи наздик, бо пайдо шудани лабораторияҳои таълимии сайёр, донишҷӯён метавонанд тариқи смартфонҳои худ ба маҳзанҳои иттилоотии таълимӣ ворид шуда, дилхоҳ масъалаи матраҳшавандаро бо осонӣ дастрас намоянд. Масалан, ширкати Google аз наشري як барномаи беназире хабар дод, ки он ҳама гуна смартфонҳои бо сиситемаи амалиёти Android фаъолияткунандаро ба як озмоишгоҳи таълимии мобилӣ табдил медиҳад. Ҳадафи барномаи мазкур, рушд додани малакаи зеҳнии илмомӯзон дар раванди озмоишҳои таълимӣ ба ҳисоб меравад, ки он барои илмомӯз як имконияти навро ба вуҷуд меоварад [9; 15].

Яке аз самтҳои дигар, ки дар раванди таълим хеле муҳим ҳисобида мешавад, ин табдил додани дастгоҳи мобилӣ ба афзори идоракунандаи раванди таълим аст. Имрӯз бо рушди бемайлони технологияҳои мобилӣ тавассути технологияи беноқил, хусусан, *Bluetooth* аз дастгоҳи мобилӣ ба тахтаҳои интерактивӣ пайваст шуда, дилхоҳ намуди рӯнамоҳои таълимиро намоиш ва идора намудан мумкин аст. Инчунин, тавассути ин технологияҳои фаъолияти беруназсинфии хонандагонро низ назорат ва танзим намудан имконпазир гардидааст. Барои роҳандозӣ намудани ин масъала, таҷҳизоти махсуси GPS аз ҷониби мутахассисон таҳия шудааст, ки тавассути шабакаи умумичаҳонии интернет фаъолият мекунад. Смартфонҳои имрӯза бошанд, дорои технологияи дарунсохти GPS буда, назорати мунтазами онҳоро барои фаъолияти таълимӣ танзим намудан мумкин аст [7; 13].

**Нармафзорҳои таълимии мобилӣ.** Нармафзорҳои мобилӣ барномаҳои махсусе мебошанд, ки гуногунранг сохта шуда, барои ҳамаи самтҳои мухталиф намунаҳои гуногуни онҳо

пешбинӣ шудааст. Аз ҷумла, барои такмил ва рушд додани масъалаҳои гуногуни таълимӣ. Яке аз ҷунин барномаҳо, ки барои омӯзиш ва коркарди забонҳои барномасозӣ мебошад, ин замимаи мобилии *SoloLearn* аст.

Замимаи мобилии *SoloLearn* яке аз муҳимтарин замимаҳои мобилӣ барои омӯзиши забонҳои барномасозӣ ба ҳисоб меравад. Дар ин замима, 12 забони барномасозӣ пешниҳод шудааст: Python, HTML, CSS, JavaScript, C++, Java, PHP, SQL, Ruby, JQuery, C#, Swift. Забонҳои барномасозии тариқи замимаи мазкур пешниҳодшударо имрӯз дар тамоми ғушаҳои олам, дар муассисаҳои таълимӣ меомӯзанд. Масалан, забони барномасозии C++, Java, Python ва C#-ро дар қисми зиёди муассисаҳои таълимӣ дар доираи фанни технологияҳои иттилоотӣ меомӯзанд. Тариқи ин замима Шумо метавонед, забонҳоро дар шакли интерактивӣ омӯзед ва дар речаи консолҳои мобилӣ барнома созед. Бояд таваққуф дод, ки раванди омӯзиши ин забонҳоро тариқи замимаи *SoloLearn* хеле осон ва сода мебошад. Ҷунки қисматҳои худомӯзии ин забонҳо дар сохтори замимаи мазкур пешниҳод шудааст [8; 11-15].

Барои омӯзиши мавзӯҳои дарсӣ, роҷеъ ба сохтори компютер ва таснифоти он замимаи мобилии *Curso de Informatica* пешбинӣ шудааст, ки тавассути он оид ба мавзӯҳои ба сохтори компютер вобаста буда, маълумоти гуногунро дастрас намудан мумкин аст. Ин барнома бисёрзабона буда, дар речаҳои гуногун ғаъл мегардад. Дар ин нармафзор мавзӯҳои: таснифоти компютерҳо, ҷузъҳои онҳо, таҷҳизоти иловагӣ, ҷопгарҳо, мониторҳо, системаҳои баландгӯякҳо, сканерҳо, камераҳои видеоӣ ва ғайра омӯхта мешаванд. Ин барнома ба идоракунандаи компютер бо истифода аз муш ва сафҳакалӣ маълумоти муфассал медиҳад. Инчунин, роҷеъ ба мавзӯҳои системаҳои амалиётӣ гуногун, барномаҳои асосии барои кор дар шабака, кор бо ҷузвдонҳо дар компютер, муошират тавассути почтаи электронӣ ва амсоли инҳоро фарогир мебошад [8; 13].

Тавре ки мушоҳидаҳо нишон медиҳанд, яке аз афзалиятҳои татбиқи технологияҳои мобилӣ дар раванди таълим, ин назорати мунтазами раванди омӯзиши донишҷӯён мебошад. Имрӯз қариб дар ҳамаи муассисаҳои таълимӣ ба мафҳуми рӯзномаи электронӣ во меҳурем. Созандагони технологияҳои мобилӣ дар замимаҳои худ роҷеъ ба ин масъалаҳам ҷораандешӣ намудаанд. Масалан, тариқи замимаи мобилии *Teacher Organizer* ҷунин имкониятҳоро истифода намудан мумкин аст:

- тартиб додани ҷадвали дарсӣ;
- дар бораи донишҷӯён маълумот ворид намудан;
- мувофиқи ҷадвали машғулиятҳо ба донишҷӯён баҳо додан;
- дар журнали дохилӣ барои як дарс ҷанд баҳо гузошта, баъдан баҳои миёнаи дарсро муқаррар намудан;
- содироти маводи сабтшудаи барнома ба Excel;
- қайди тавсифномаҳои донишҷӯён, шарҳҳо дар бораи синфҳо;
- қобилияти мутобиқ кардани қариб ҳама гуна масъалаҳои ба раванди таълим мувофиқ буда [8; 11].

Дар асоси таҳлилҳои боло метавон хулосабарорӣ намуд, ки технологияҳои мобилӣ метавонанд дар такмил додани усули илмомӯзии донишҷӯён нақши калидино бозанд.

Акнун, якҷанд намунаҳои гуногуни татбиқи технологияҳои иттилоотиро дар раванди дарсҳои математика ва технологияҳои иттилоотӣ мавриди таҳлил қарор медиҳем. Барои татбиқ намудани технологияҳои мобилӣ дар раванди таълими фанҳои математика ва технологияҳои иттилоотӣ, пеш аз ҳама, бояд аз рӯйхати замимаҳои телефон, ки онҳо тавассути Google Play насб мешаванд, барномаи заруриро дастрас намуда, дар телефон насб намоем. Масалан, тавассути барномаи «Угломер» имконияти арзёбӣ намудани кунҷ ё тамоили ашёро ҳисоб намудан мумкин аст. Ё ин кӣ тавассути замимаҳои «Линейка», «Транспортир» ва «Protractor» амалҳои ҳисобкуниро аз рӯй ҷенаки муқаррарӣ иҷро намудан мумкин аст [4; 9].

Айни замон, доираи васеи ҳам замимаҳои махсуси мобилӣ ва ҳам барномаҳои универсалӣ мавҷуданд, ки вобаста ба вазифаҳои дар назди омӯзгор гузошташуда, онҳоро дар дарсҳои математика ва технологияҳои иттилоотӣ истифода намудан мумкин аст. Масалан, имкониятҳои замимаи мобилии «Конвертер единиц измерения»-ро метавон дар дарсҳои математика ҳангоми омӯзиши маводи назариявӣ, аз қабилҳои «Меры длины», «Меры площади»

ва «Меры массы» истифода бурд. Аз сабаби он ки барномаҳо дар рӯйхати замимаҳо бо забони русӣ ва англисӣ пешниҳод шудаанд, зарур намешуморем, то номи барномаҳо бо забони тоҷикӣ тарҷума карда шаванд, зеро хангоми боргирии барномаҳои мазкур имконияти дарёфт ва насб намудани онҳо мушкил мегардад.

Дар раванди дарсҳои технологияҳои иттилоотӣ хангоми омӯзиши мавзуи «Системаи ҳисоб», «Системаҳои амалиётӣ», «Компютерҳои фардӣ» ва ғайра як қатор замимаҳои махсус мавҷуд аст. Инчунин, ҳатто дар раванди дарс роҷеъ ба мавзӯҳои «Асосҳои мантиқ ва асосҳои мантиқии компютерҳо» замимаҳои мобилро истифода намудан мумкин аст (Расми 1).

Бояд қайд намуд, ки як қатор замимаҳои мобилӣ дорои қобилиятҳои мебошанд, ки хангоми ташкили фаъолияти маърифатии донишҷӯён тавсия дода мешаванд. Аз ҷумла, дар дарсҳои математика истифода намудани замимаи мобилии **GeoGebra** аз манфиат холӣ нест. Ин барнома дар раванди дарсҳои математика ба хонандагон имкон медиҳад, ки функсияҳоро таҳлил намоянд, графикаи функсияҳоро созанд, масъалаҳоро ҳал намоянд ва ғайра (Расми 2).

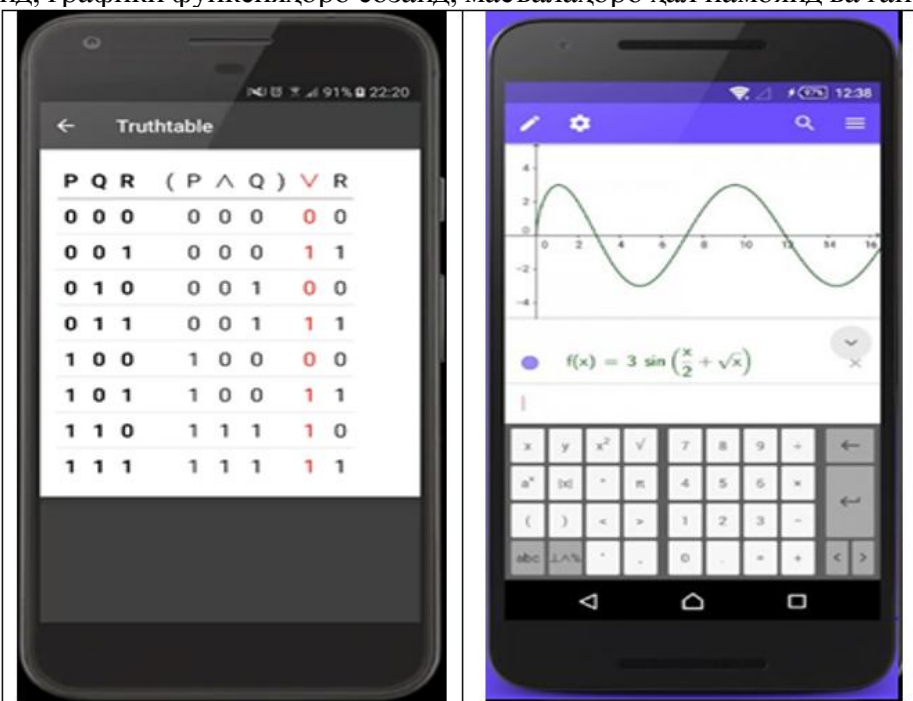

Расми 1 – Натиҷаи ҳисоб намудани ифодаи мантиқӣ

Расми 2 – Намунаи сохтани графикаи функсия

Тавассути технологияҳои мобилӣ имконияти омӯзиши дилхоҳ фанҳои таълимӣ вучуд дорад. Тавре аз расмҳои 1 ва 2 дида мешавад, тавассути замимаҳои барномаҳои мобилӣ имконияти ҳисоб намудани дилхоҳ масъалаҳои математикӣ ва мантиқӣ ҷой доранд. Ин барномаҳо дорои қобилиятҳои бузурге мебошанд, ки тавассути онҳо раванди омӯзиши маводҳои таълимӣ чандин маротиба осон мегардад [3].

Аз таҳлилҳо бармеояд, ки истифодаи босамари технологияҳои мобилӣ дар раванди таълим аёнияти дарсиро таъмин намуда, дар рушди зеҳнии донишҷӯён ҳавасмандиро оид ба мавзӯҳои дарсӣ бедор мекунад. Инчунин, бо истифода аз замимаҳои мобилӣ имконият фароҳам меояд, то раванди азхудкунии маводи таълимӣ тариқи замимаҳои мобилӣ баҳодихӣ шуда, ба ҳуди донишҷӯ пешниҳод шавад.

Яке аз чунин замимаи мобилӣ, ин замимаи **Kahoot** ба ҳисоб меравад, ки он як қисми гурӯҳи пурраи барномаҳо буда, имкон медиҳад санҷиши онлайнӣ дониши донишҷӯён санҷида шавад. Дар чунин барномаҳо устод бо истифода аз хидмати онлайн барои донишҷӯён саволҳо омода намуда, ба ҳар як маҷмуи саволҳо рақами ягона (PIN) мегузорад. Он метавонад рақами муқаррарӣ бошад, ё онро бо рамзи QR ва ғайра иваз намояд. Донишҷӯён саволномаҳо аз замимаи махсуси мобилӣ дастрас намуда, тариқи речаи онлайнӣ кор мекунад ва дар дастгоҳҳои мобилии худ натиҷагирӣ намуда сабт менамоянд.

Истифодаи рамз ба донишҷӯён имкон медиҳад, то ба маҷмуи саволҳои омоданамудаи устод пайваст шаванд. Сипас, донишҷӯ маълумоти шахсии худро нишон медиҳад (масалан,

насаб ва харфҳои аввал), маҳз ҳамин маълумот дар ҷадвали натиҷаҳо нишон дода мешавад. Бо ин роҳ, устод рӯйхати онҳое, ки аллакай ба барнома ворид шудаанд, бубинанд ва вақте ки ҳама омодаанд, пурсишро оғоз намояд. Пурсиш дар речаи онлайнӣ сурат гирифта, варианти саволҳо ва ҷавобҳо дар саҳифа тариқи проектори чандрасонаӣ намоиш дода мешаванд. Ҳамин тавр, донишҷӯ аз варианҳои пешниҳодшуда, варианти дурустро интихоб мекунад. Омӯзгор метавонад, вақти барои ҷавоб ҷудошударо муқаррар намояд. Илова бар ин, ба рейтингҳои ниҳоеи донишҷӯён на танҳо дурустии ҷавоб, балки вақти барои ҷавоб сарфшуда низ таъсир мерасонад. Бо ҳамин роҳ, ҳар як донишҷӯ муайян менамояд, ки аз фанҳои таълимӣ баҳои ҷанд гирифтааст [9; 11].

Ҳамин тавр, дар раванди таҳлили адабиёти соҳавӣ, роҷеъ ба татбиқи технологияҳои мобилӣ дар раванди таълим муайян намудем, ки технологияҳои мобилӣ як воситаи тавоно чихати таъмини аёнӣтаҳои таълимӣ ба ҳисоб рафта, дар ташаккули тафаккури омӯзишии донишҷӯён, дар ҳолати дуруст роҳандозӣ намудан нақши муҳимро мебозанд. Аз ин рӯ, метавонем ҷанде аз афзалиятҳои муҳимми ин технологияҳо муаррифӣ намоём:

**1. Дастрасӣ ба иттилоот:** Дастрасҳои мобилӣ дастрасии васеъро ба захираҳои иттилоотии таълимӣ, аз қабилҳои китобҳои дарсии электронӣ, дарсҳои видеоӣ ва дигар воситаҳои таълимӣ фароҳам меоранд, ки ин ба донишҷӯён имкон медиҳад, то маълумоҳои заруриро роҷеъ ба мавзӯҳои дарсӣ пайдо намояд.

**2. Барномаҳои таълимӣ:** Барномаҳои зиёди таълимие мавҷуданд, ки ба донишҷӯён дар рушди малакаҳо дар соҳаҳои гуногун кумак мерасонанд. Ин барномаҳо метавонанд, омӯзишро интерактивӣ ва шавқовартар гардонанд.

**3. Курсҳо ва платформаҳои онлайнӣ:** Технологияҳои мобилӣ ба рушди таҳсилоти онлайнӣ мусоидат мекунад. Донишҷӯён метавонанд дар курсҳо сабти ном шаванд ва дар ҳама ҷо ва ҳар вақт таҳсил намоянд.

**4. Ҳамкорӣ ва табодули дониш:** Дастрасҳои мобилӣ ба донишҷӯён ва омӯзгорон имкон медиҳанд, ки ба осонӣ маълумот ва супоришҳо мубодила намуда, дарсҳо муҳокима намоянд. Ин ба рушди малакаҳои муоширатӣ ва омӯзишии онҳо бо таври муштарак мусоидат мекунад.

**5. Технологияҳои мутобикшавӣ:** Технологияҳои мобилӣ омӯзиши мутобикшавиро тавассути пешниҳоди мундариҷа ва фаъолиятҳои фардӣ дар асоси ниёзҳои инфиродӣ ва суръати омӯзишии онҳо дастрас мекунад.

**6. Воситаҳои рақамӣ барои омӯзгорон:** Омӯзгорон метавонанд, технологияи мобилиро барои эҷод ва коркарди дарсҳои интерактивӣ, пайгирии пешравии донишҷӯён, арзёбӣ ва пешниҳоди фикру мулоҳиза истифода намоянд. Ин ҳолат, раванди идоракунии гурӯҳҳои таълимиро сода мекунад.

#### АДАБИЁТҲО:

1. Бондаренко, Н. Г. Дидактические свойства и функции мобильного обучения / Н.Г. Бондаренко // Современные проблемы науки и образования. – 2014. – №6. – С. 120-128.
2. Вульфвич, Е. В. Роль мобильного обучения в оптимизации преподавания иностранных языков / Е.В. Вульфвич // Известия Волгоградского гос. пед. унта. – 2014. – № 6 (91). – С. 75-82.
3. Голицына, И. Н. Мобильное обучение как новая технология в образовании/ И.Н. Голицына, Н.Л. Половникова // Международный электронный журнал "Образовательные технологии и общество". – 2011. – № 1. – С. 241-252.
4. Давлатов, А. И. Ҷанбаҳои назариявӣ ва методии омодакунии омӯзгорони оянда дар самти амсиласозии компютерӣ / А.И. Давлатов, И.М. Саидзода // Паёми Донишгоҳи миллии Тоҷикистон. – 2023. – Том. 2, –№. 12. – С. 267-274.
5. Комилиен, Ф. С. Роҳнамои фанни технологияи иттилоотӣ барои синфи 5-ум / Ф. С. Комилиен, С. Р. Курбонов, И. М. Саидов. – Душанбе : МАОРИФ, 2018. – 160 с.
6. Комилиен, Ф. С. Роҳнамои фанни технологияи иттилоотӣ барои синфи 9-ум / Ф. С. Комилиен. – Душанбе: Маориф, 2018. – 209 с.
7. Куклев, В. А. Компоненты системы мобильного обучения как инструмент поддержки качества обучения / В.А. Куклев, Н.И. Калаков // Редакционная коллегия. – 2010. – С. 16-23.

8. Куклев, В. А. Мобильное обучение: от теории к практике / В.А. Куклев // Высшее образование в России. – 2010. – №7. – С. 88-95.
9. Раскина, И. И. Использованные мобильных устройств на уроках математики и информатики / И.И. Раскина, Н.А. Курганова // Международной научно-практической интернет-конференции «Актуальные проблемы методики обучения информатике и математике в современной школе». – Россия, г. Москва, МПГУ, 2019. – С. 120-123
10. Рекомендации ЮНЕСКО по политике в области мобильного обучения. ЮНЕСКО, – 2015. – 44 с.
11. Саидзода, И. М. чанбаҳои методи истифодаи технологияҳои иттилоотӣ дар раванди таълим / И. М. Саидзода, С. С. Ризоев, А. И. Саидҷаҳфаров // Вестник Педагогического университета. Серия 2: Педагогика и психологии, методики преподавания гуманитарных и естественных дисциплин. – 2023. – №. 4-1(18). – С. 132-138.
12. Саидов, И. М. Асосҳои амсиласозии риёзӣ / И. М. Саидов. – Душанбе: Мехроҷ-граф, 2020. – 152с.
13. Саидов, И. М. Истифодаи технологияҳои компютерӣ дар фаъолияти таълимӣ / И. М. Саидов, А. И. Саидҷаҳфаров // Паёми Донишгоҳи миллии Тоҷикистон. – 2021. – №1. – С. 220-227.
14. Саидов, И.М. Омӯзиши технологияи иттилоотӣ ҳамчун омили рушди салоҳиятнокии дониши хонандагон [Матн] / Саидов И.М., Мирзоев С., Хайётов Қ.// Паёми пажухишгоҳи рушди маориф. Баҳши педагогика психология. – 2021. – №1,(33). – С. 60-64.
15. Что такое BYOD? [Электронный ресурс]. Режим доступа: <https://unitsolutions.ru/blog/terminologiya/chto-takoe-byod/> (Дата обращения: 24.02.23) .

### ЧАНБАҲОИ НАЗАРИЯВИИ ТАТБИҚИ ТЕХНОЛОГИЯҲОИ МОБИЛӢ ДАР РАВАНДИ ТАЪЛИМ

Мақола ба масъалаи татбиқи босамари технологияҳои мобилӣ дар раванди таълим бахшида шуда, дар он пахлуҳои асосии масъалаи додашуда мавриди арзёбӣ қарор гирифтаанд.

Таҳлилҳо нишон медиҳанд, ки бо татбиқи босамари технологияҳои мобилӣ дар раванди таълим қисме аз мушкилиҳои дар низоми маориф ҷойдошта, ҳалли худро меёбанд, чунончи:

- навсозии паркҳои компютери муассисаҳои таълимӣ ва дар натиҷа, навсозии нармафзорҳо аз байн меравад;
- агар ҳар як донишҷӯ дастгоҳи мобилии шахсии худро барои корбарӣ дар машғулиятҳои таълимӣ дошта бошад, дар ин ҳолат, таъмин намудани таҷҳизоти зарурии идоравӣ танҳо барои омӯзгор ҳангоми ворид намудани маълумот ба дастгоҳҳои шахсии донишҷӯён пеш меояд;
- бо истифода аз нармафзорҳои махсуси назоратӣ волидайнӣ донишҷӯён оид ба вазъи азхуднамоии фанҳои таълимӣ онҳо бохабар мешаванд, ки ин мушкилот, яке аз масъалаҳои асосие мебошад, ки дар низоми маориф ҷой дорад;
- дастгоҳи мобилии шахсӣ барои донишҷӯ нисбат ба компютер бештар шинос аст. Аз ин рӯ, донишҷӯ метавонад, бо ёрии дастгоҳҳои мобилии шахсӣ фазаи таълимиро дигаргун намуда, самаранокии таълимиро таъмин намояд.

Гуфтаҳои боло гувоҳӣ аз он медиҳанд, ки бо татбиқи технологияҳои мобилӣ имконияти рушд ва такмил додани раванди илмомӯзии донишҷӯёнро аз диди нав ба роҳ мондан мумкин аст.

Ҳамин тавр, дар раванди таҳлили адабиётҳои соҳавӣ роҷеъ ба татбиқи технологияҳои мобилӣ дар раванди таълим муайян намудем, ки технологияҳои мобилӣ як воситаи тавоно ҷиҳати таъмини айёниятҳои таълимӣ ба ҳисоб рафта, дар ташаккули тафаккури омӯзишии донишҷӯён дар ҳолати дуруст роҳандозӣ намудан нақши муҳимро мебозанд.

**Калидвожаҳо:** *иттилоот, технологияи мобилӣ, салоҳият, таҳқиқот, раванди таълим, дастгоҳ, речаи онлайнӣ, машғулият, ташаккул, компютер, телефон.*

### ТЕОРЕТИЧЕСКИЕ АСПЕКТЫ ПРИМЕНЕНИЯ МОБИЛЬНЫХ ТЕХНОЛОГИЙ В ОБРАЗОВАТЕЛЬНОМ ПРОЦЕССЕ

Статья посвящена вопросу эффективного применения мобильных технологий в образовательном процессе и оценены основные аспекты данного вопроса.

Анализы показывают, что при эффективном применении мобильных технологий в образовательном процессе решаются некоторые проблемы в системе образования, такие как:

- исчезнет обновление компьютерных парков образовательных учреждений и, как следствие, обновление программного обеспечения;

- если у каждого обучающегося имеется собственное мобильное устройство для использования в образовательной деятельности, в этом случае предоставление необходимой оргтехники происходит только преподавателю при вводе данных в персональные устройства обучающихся;
- с помощью специального программного обеспечения мониторинга родители учащихся будут осведомлены о состоянии усвоения ими учебных предметов, что является одним из основных вопросов в системе образования;
- личное мобильное устройство более привычно студенту, чем компьютер. Таким образом, с помощью персональных мобильных устройств студент может изменить образовательную среду и обеспечить эффективность обучения.

Вышеизложенные утверждения свидетельствуют о том, что с применением мобильных технологий подавляются новые возможности развития и совершенствования процесса обучения студентов могут открыться, с другой стороны.

Таким образом, в процессе анализа профильной литературы по применению мобильных технологий в образовательном процессе мы определили, что мобильные технологии считаются мощным инструментом обеспечения прозрачности образования и играют важную роль в формировании учебного мышления учащихся при правильной его реализации.

**Ключевые слова:** информация, мобильная технология, компетентность, исследование, образовательный процесс, устройство, онлайн-режим, деятельность, образование, компьютер, телефон.

### THEORETICAL ASPECTS OF APPLICATION OF MOBILE TECHNOLOGIES IN THE EDUCATIONAL PROCESS

The article is dedicated to exploring the effective utilization of mobile technologies in the educational sphere and evaluates various facets of this issue.

Analyses demonstrate that through the effective integration of mobile technologies into the educational process, several challenges within the education system can be addressed, including:

- the need for updating the computer infrastructure of educational institutions and consequent software updates will diminish;
- if each student possesses their own mobile device for educational purposes, the required office equipment is only necessary for the teacher when inputting data into the students' personal devices;
- through specialized monitoring software, parents will be informed about their children's progress in academic subjects, addressing a significant concern within the education system;
- a personal mobile device is more familiar to students compared to a computer.

Thus, the utilization of personal mobile devices enables students to alter the educational environment and enhance learning efficiency. The aforementioned points suggest that the adoption of mobile technologies can unlock new avenues for the development and enhancement of the student learning process.

Consequently, through an analysis of specialized literature on the integration of mobile technologies in education, it was determined that these technologies serve as potent tools for ensuring transparency in education and play a pivotal role in shaping students' educational mindset when implemented effectively.

**Key words:** information, mobile technology, competence, research, educational process, device, online mode, activity, education, computer, telephone.

**Маълумот дар бораи муаллиф:** *Хайётов Курбоналӣ Эмомуддинович - муаллими калони кафедраи "информатика-барномасоз"-и ДОТ дар н.Раит, Ҷумҳурии Тоҷикистон, н.Раит, кучаи Э.Мухиддинов 63. Тел.: (+992) 988983394, E-mail: rasht\_94-94@mail.ru*

*Саидзода Исроил Маҳмад –н.и.-м., дотсенти кафедраи информатикаи ДМТ. 734025, Ҷумҳурии Тоҷикистон, ш.Душанбе, х.Рӯдакӣ, 17, ДМТ. Тел.: (+992) 904485555, E-mail: isroil-84@list.ru.*

**Сведения об авторах:** *Хайётов Курбонали Эмомудинович - стар. преп. кафедры информатика-программист ТПИ в Раитском районе, Республика Таджикистан, р.Раит улица Э. Мухиддинов 63. Тел.: (+992) 988983394, E-mail: rasht\_94-94@mail.ru.*

*Саидзода Исроил Махмад – к.т.н., доцент кафедры информатики ДМТ. 734025 Республика Таджикистан, г.Душанбе, пр.Рудаки 17, ТГНУ, Тел.:904485555, E-mail: isroil-84@list.ru.*

**Information about authors:** *Hayotov Kurbonali Emomudinovich-senior of the department Informatic-programmist, TPI in Rasht district, Republic of Tajikistan, E. Muhiddin strit 63, Tel: 988983394, E-mail: rasht\_94-94@mail.ru.*

*Saidzoda Isroil Maumad - dotsent of the Department of Informatics, TNU. 734025 Republic of Tajikistan, Dushanbe, Rudaki ave. 17, TNU, Tel: 904485555, E-mail: isroil-84@list.ru.*

ТДУ:519.19.

## РОБИТАИ МАТЕМАТИКА БО ҲАЁТ ДАР ТАШАККУЛИ МУНОСИБАТИ БОСАЛОҲИЯТ

*Абдусатторова С. А.*

Донишкадаи иқтисоди Тоҷикистон

Раванди таълиму тарбия дар замони муосир дар муассисаҳои таълимӣ талаб мекунад, ки дар низоми таълими ҳамаи фанҳо, аз ҷумла математика, ислоҳоти ҷузъӣ дохилкарда шавад. Омӯзиши фанни математика бояд ба андозае бошад, ки он дар доираи талаботи фанни мазкур имконпазир буда, барои ба дастовардани вазифаи асосии нишондодашудаи муассисаи таълимӣ мадад расонад.

Дониш ва малакае, ки барномаи фанни математика дар бар мегирад, дар саноат ва истеҳсолоти хоҷагии қишлоқ васеъ татбиқ карда мешаванд. Аммо хонандагон ин донишхоро дар фаъолияти меҳнати ояндаи худ ҳамон вақт бо муваффақият истифода бурда метавонанд, ки агар таълим бо ҳаёт алоқаманд бошад, агар хонандагон дар чараёни омӯзиш дар татбиқи ин донишҳо ба таври кофӣ машқ карда бошанд.

Муносибати босалоҳият дар ибтидои таълими фанни математика бояд диққати асосиро ба он равона кунад, ки хонандагон ба қадри имкон малакаҳои амалии мукамалро омӯзанд: шифоҳӣ, хаттӣ ва ба воситаи машинаи электронӣ беҳато ҳисоб карда тавоништан, истифода карда тавоништани асбобҳои ченкунанда, баркашидан ва ченкуниро иҷро кардан; кашидани порчаи хатти рост, росткунча, квадрат, дар маҳал гузаронидани хати рост, бо ёрии экер (асбоб барои сохтани зовияҳо дар маҳал) сохтани кунчи рост, квадрат ва росткунча, бо онҳо муайян кардани масофа ва масоҳатҳои на онқадар калон ва ғайра.

Ҳал кардани масъалаҳое, ки соҳаҳои ба хонандагон наздикро фаро мегиранд, ба тарбияи меҳнатӣ ва тайёрии политехникии (тарзи омӯзиш, ки ба воситаи он босоҳаҳои асосии истеҳсолот ҳам назарӣ ва ҳам амалӣ шинос мешаванд) онҳо ёрӣ расонида метавонад.

Албатта, таълими ибтидоӣ хонандагонро бо асосҳои илмии истеҳсолот шинос карда наметавонад. Лекин аллакай дар ин дараҷаи омӯзиш бо мисолҳои ба хонандагон фаҳмо нишон додан зарур аст, ки чӣ тавр донишҳои гирифтаи онҳо дар фаъолияти меҳнати одамон татбиқ карда мешаванд; хонандагонро бо фаҳмиши чараёни истеҳсолии ба онҳо дастрас шинос кардан лозим аст: маҳсулоти хоҷагии қишлоқ чӣ хел сабзонида ва аз нав кор карда мешавад, хонаро чӣ тавр месозанд, либос ва ва пойафзолро чӣ тавр тайёр мекунанд, китобхоро чӣ тавр чоп менамоянд, технологияи муосир чӣ тавр кори одамонро осон мекунад ва ғайра. Дар дарсҳои математика адад ва ченакро барои муайян кардани ин донишҳо истифода мебаранд.

Адад ва ченакро пеш аз ҳама барои васеъ кардани доираи фаҳмиш ва муайян кардани дониши бачаҳо оид ба меҳнат, ки хонандагон дар он бевосита иштирок кардаанд, истифода кардан лозим аст.

Махсусан, дар ин хусус ҳавлии назди муассисаи таълимӣ имконияти васеъ медиҳад. Мисол: чен кардани ҳавлии назди муассисаи таълимӣ, муайян кардани миқдори тухмӣ ва нуриҳои барои кишт зарур; чен кардани масофаи байни растаниҳо ва сабзиши онҳо; ҳисоб кардани ҳосил (ҳамагӣ чӣ қадар ҳосил ҷамъоварӣ карда шудааст ва ба як гектар чанд сентнер рост меояд), ҳисоб кардани тафовути ҳосил ҳангоми гуногун будани шароити парвариши растани, масалан, вобаста аз андозаи тухмӣ, аз миқдор ва сифати нуриҳои ба замин андохташуда, аз сифати коркарди хок ва ғайра.

Адад ва ченак дар дарсҳои меҳнат татбиқи васеъ ёфта метавонанд. Ҳар як ашё бояд аз рӯйи андозаи маълум ба таври қиддӣ тайёр карда шавад. Вақти зиёдатииро, ки хонандагони алоҳида ба кори маълум сарф кардаанд, муқоиса кардан ғоиданок мебошад. Хонандагонро, бо андозаи ба донишашон мувофиқ, ба тартиб додани хароҷоти мавод ва асбобҳои дарси меҳнат, ҳисоб кардани маводи сарфкардашуда ҷалб кардан бамаврид аст. Аз он ҷумла, дар ин ҷо зарурияти ба омода кардани асбобҳои айёнии математикӣ васеъ ҷалб кардани бачахоро нишон додан ҷоиз аст. Баъзе аз онҳоро номбар мекунем: ҷубча, доирачаҳо, квадратҳо ва баъзе фигураҳои дигари геометрӣ барои тасвир кардани ададҳо ва амалҳо ҳангоми омӯзиши мавзӯҳои аввалини математика, кассаи рақамҳо, намунаи ченакҳо, шакли тарозу, абак, ҷадвали класс ва разрядҳо, шаклҳои дар синфҳои ибтидоӣ омӯхташавандаи ҷисмҳои геометрӣ ва ғайра.

Дар масъалаҳои арифметикӣ меҳнати бачаҳо дар оила ва, махсусан, меҳнати Ҷоиданоки ҷамъиятии онҳоро васеъ инъикос намудан лозим аст.

Мавзӯҳои намунавии ин гуна масъалаҳоро нишон медиҳем. Миқдори дарахтон ё ки ниҳолҳое, ки боғбон шинондааст; миқдори растаниҳои доругӣ, тухми алаф ва дарахтон, оҳанпора ва ғайра, ки бачаҳо ҷамъ кардаанд. Ҳаҷми қори иҷро кардаи хонандагонро ҳангоми ёрӣ расонидан ба хоҷагии деҳқонӣ, инчунин ба мӯйсафедону шахсони маъҷуб ва дар китобхонаи маҳал ва ғайра.

Дар ҳалли масъалаҳо бояд меҳнати дар қорхонаҳои саноатӣ, фабрика, хоҷагии деҳқонӣ иҷро кардаи бачагон, ки муассисаи таълимӣ барои иштирок кардан онҳоро тайёр мекунад, махсусан васеъ инъикос ёбанд.

На фақат бачаҳои деҳа, балки бачаҳои шаҳр ҳам имконият доранд, ки меҳнати хоҷагии қишлоқро мушоҳида кунанд. Ғайр аз он мушоҳидаҳои берун аз муассисаи таълимӣ бачагонро бо ёрии экскурсияҳои таълимӣ, ки барои бо намудҳои гуногуни меҳнат ва мошинаҳои хоҷагии қишлоқ шинос шудан ташкил карда мешавад, пурра кардан осон аст.

Барои мисол мавзӯҳои ин гуна масъалаҳоро аз ҳаёти хоҷагии қишлоқ нишон медиҳем. Тақсимот ва афзоиши майдонҳои қишткардашаванда, афзоиши саршумори қорво дар солҳои охир. Ҳисоб кардани миқдори ҳӯроқи қорво, ки хоҷагии деҳқонӣ бояд дар як сол тайёр кунад. Ба ҳисоби миёна ҳисоб кардани ширчӯшӣ дар фермаҳо, муқоиса кардани он бо ширчӯшии рекордӣ. Ба ҳисоби миёна муайян кардани ҳосили зироатҳои ғалладона ё сабзавот дар хоҷагии деҳқонӣ. Муқоиса кардани ин ҳосил бо ҳосили рекордӣ. ки хоҷагии деҳқонии алоҳида ба даст меоранд. Муқоиса кардани ҳосили миёнаи зироатҳои ғалладона ё сабзавоти дар якҷанд сол рӯёнидашуда. Миқдори рӯзҳои меҳнати деҳқонон ва ҳисоб кардани миқдори маҳсулот ва маблағе, ки деҳқонон барои рӯзи меҳнаташон гирифтаанд, ва ғайра.

Ба хонандагони хурдсол одатан лозим намеояд, ки меҳнати дар фабрика ва завод иҷро мешудагиро мушоҳида кунанд. Бо вучуди ин дар бораи қори қорхонаҳои истеҳсолӣ ва фабрикаҳо, махсусан қорхонаҳои истеҳсолӣ ва фабрикаҳое, ки ба ҷойҳои истиқомати хонандагон наздик аст, бачаҳо баъзе маълумоти умумӣ доранд. Онҳо бо баъзе аз ин муассисаҳо дар вақти экскурсияҳои таълимӣ шинос мешаванд. Ба ин таҷрибаи хонандагон тақя карда, бо онҳо масъалаҳои мувофиқро ҳал кардан мумкин аст, ки ин барои тасаввуроти бачагонро васеъ ва аниқ кардан ёрӣ мерасонад.

Бо масъалаҳое, ки мазмуни онҳо аз қорҳои хоҷагии қишлоқ ва саноат иборат мебошад, хонандагонро бо қомебиҳои шахсони пешқадам шинос намудан ба Ҷоидаи қор аст. Дар айни ҳол қӯшиш кардан лозим аст, ки ба бачагон ҳурмату эҳтиром кардани ин гуна одамон ва умуман ҳурмат кардани меҳнати қисмонӣ тарбия карда шавад.

Масъалаҳое, ки дар онҳо технологияи нави истеҳсолот инъикос ёфтаанд, аҳамияти маҳсус доранд, масалан: аз шир ҳосил кардани орд ва сабӯс, аз орд пӯхтани нон, аз лаблабуи қанд ҳосил кардани қанд; ҳосил намудани пашми тоза кардашуда ва аз он бофтани газвор, дӯхтани либос ва ғайра. Инчунин масъалаҳое, ки дар онҳо афзалияти меҳнати техника ва технология ба меҳнати дастӣ муайян карда мешавад, Ҷоиданок аст.

Бо вучуди ин дар хотир доштан лозим аст, ки дар таълими ибтидоӣ аз соҳаи техника фақат қунин масъалаҳое гирифта мешаванд, ки онҳо ба бачаҳо фаҳмо бошанд. Инчунин малақаҳои ҳисобқунии бачаҳоро ба назар гирифта зарур аст, ҳабардор шудан лозим, то ки дар масъалаҳо амалҳои ба онҳо ношинос дӯқор нашаванд ва ҳали ин гуна масъалаҳо ба қараёни таълим ҳалал нарасонанд.

Дар таълими босалоҳият дар баробари мавзӯҳои дар боло номбар кардашуда, ки бояд дар масъалаҳо афзалият дошта бошанд, ба андозаи муайян ҳамин гунна масъалаҳоро ҳал кардан лозим аст, ки бозӣ ва ҳурсандии бачаҳо, ҳаёти варзишӣ, ҳисобқуниҳо, дар зиндагонӣ қиҳоро иҷро кардан лозим аст ва ғайраро инъикос кунанд.

Дар қадамҳои аввали омӯзиши босалоҳият масъалаҳоро бевосита аз ҳаёти муҳити атрофи бача мегиранд. Тадриқан бо андозаи васеъшавии доираи тасаввурот ва инқишофи хонандагон, мазмуни масъалаҳо соҳаи васеътари ҳаётро дар бар мегирад.

Масъалаҳо бояд на танҳо аз рӯи мазмуни худ дастрас бошанд, балки ҳаётро дуруст тасвир карда тавонанд, вагарна бачаҳо дар масъалаҳои математикӣ ба маълумот дӯқор мешаванд, ки гӯё онҳоро дар ҳаётшон дида бошанд ва ба ин масъалаҳо ба мисли қодисаҳои сохтае, ки татбиқи ҳаёти надоранд, қордор мешаванд.

Масъалаҳои зеринро мисол меоварем:



1. Дар се халта 227кг орд ҳаст. Дар халтаи якӯм 75кг , дар халтаи дуум назар ба халтаи якӯм 5кг зиёд орд ҳаст. Дар халтаи сеюм чанд килограмм орд ҳаст?

2. Хонандагонбахоҷағиидеҳқонӣррасонида,дарсесол 227 ҳавлирогулзоркарданд. Дар соли якӯм 75 ҳавлӣ, дар соли дуум назар ба соли якӯм 5 ҳавлӣ зиёдро гулзор карданд. Дар соли сеюм чанд ҳавлӣ гулзор карда шуд.

Масъалаи дуум аз рӯйи сохти математикиаш ба масъалаи якӯм мутобиқ ҳаст ва дар натиҷаи ин бо он аз нуқтаи назари таълим баробарқиммат мебошад. Аз ҷиҳати тарбиявӣ бошад, аз масъалаи якӯм бартарӣ дорад, чунки дар бачагон шавқу ҳавас пайдо мекунонд, ки онҳо инчунин дар гулзор кардани деҳашон иштирок кунанд, чи хеле, ки хонандагон тибқи шартӣ масъалаи дар боло буда дар он иштирок доштанд.

Аксарияти масъалаҳои дар ибтидоӣ математика ҳал шавандаро аз китоб мегиранд. Дар ин масъалаҳо чунин масъалаҳоеро ҳал кардан фоидовар аст, ки мазмун ва далелҳои онҳо бевосита аз ҳаёти атроф гирифта шуда бошанд; ин масъалаҳо махсусан ба бачаҳо наздик ва фаҳмо буда, барои ба фаъолияти амалӣ тайёр шуданашон мадад мерасонанд ва дониши онҳоро дар бораи кишвари худ васеъ мекунонад.

Барои ин гуна масъалаҳо ба бачаҳо маълумоти ададӣ аз таҷрибаи ҳаётиашон ё ҳангоми экскурсияҳо пайдо кардашон маълум мебошад. Агар хонандагон маълумоти мувофиқро дар ихтиёри худ надошта бошанд ва онҳоро бо осонӣ ба даст оварда тавонанд, омӯзгор метавонад ба сифати вазифаи хонагӣ ба онҳо супориш диҳад, ки маълумоти ададиро чамъ кунанд, масъалан, фаҳмидани нархи ягон мол, фаҳмидани суръати тахминии ҳаракати пиёдагард, велосипедрон, автомобилчӣ, тайёра, поезд ва ғайра, вазни миёнаи як халта картошка, гандум ва ҳоказо.

Дар бисёр мавридҳо бояд ҳуди омӯзгор ба хоҷағии деҳқонӣ ва дигар муассисаҳои давлатӣ, ки бештар ба ҳисоботи оморӣ сару кордоранд, барои ҷамъоварии маълумоти мувофиқ муроҷиат карда, барои масъалаҳо маълумот чамъ кунанд. Омӯзгор инчунин дар вақти мутолиаи рӯзномаҳои маҳаллӣ ва марказӣ маълумотро чамъ карда метавонад. Омӯзгор дар вақти хондани рӯзнома маълумоти ададӣ, ки дар дарсҳои математика лозим мешаванд, бояд навишта гирад. Баъд дар ҷараёни дарс онҳоро истифода барад; дар айни ҳол омӯзгор манбае, ки аз онҳо маълумотро гирифта буд, ба бачаҳо гуфта медиҳад ва баъзан онҳоро нишон медиҳад. Масалан, омӯзгор ба бачаҳо чунин мегӯяд: «Ҳозир шумо рафти киштро чӣ хел медонед. Дар ҳафтаномаи ноҳиявиамон (омӯзгор ҳафтанома ба бачаҳо нишон медиҳад) дар бораи чи тавр иҷро шудани нақшаи кишт дар хоҷағии деҳқонии ноҳия маълумот ҷоп шудааст. Дар ин ҳафтанома дар саҳифаи Маълумоти лозима...». Баъд омӯзгор маълумотро, ки барои ҳал кардани масъала интихоб карда буд, хонда дар тахтаи синф ё ба воситаи проектор ё тахтаи электронӣ тибқи ҳазинаи худ нишон медиҳад.

Масъалаҳо, ки аз ҳаёти маҳалли зист гирифта шудаанд, аз рӯй имконият бо масъалаҳои тайёр алоқаманд кардан фоиданок мебошад. Чунинчӣ, баъди аз китоб ҳал кардани масъала дар бораи миқдори рӯзҳои меҳнате, ки аз ӯ оилаи хоҷағии деҳқонӣ дар маҳал кор кардааст, аҳолии деҳаи мо ё маҳали мо чӣ қадар аст, ба ҳамин монанд тартиб дода ҳал карда мешавад. Аз китоб оид ба иштироки хонандагон дар маъракаи ниҳолшинонӣ дар маҳал тибқи маълумоти оморӣ масъала тартиб дода ҳал мекунонд.

Алоқии омӯзиш бо ҳаёт на фақат барои тайёрии политехникӣ<sup>1</sup> (тарзи омӯзиш, ки ба воситаи о бо соҳаҳои асосии истеҳсолот ҳам назарӣ ва ҳам амалӣ шинос мешаванд) ва тарбияи меҳнати хонандагон, балки барои баланд бардоштани натиҷа бахшии таълим ҳам аҳамияти муҳим дорад.

Бачаҳо фанни математикаро бо ҳақиқати атроф дар алоқамандии зич омӯхта, мефаҳмонад, ки адад ва ченак барои дарккунии ҳаёт воситае шуда хизмат мекунонд ва донишҳои аз математика ҳосилкардашон ба салоҳияти хонандагон дар оянда лозим мешавад. Ин дар муносибати хонандагон ба машғулиятҳои математика ва ба дарсзудкунии онҳо таъсири фоидабаранд расонда метавонад.

#### АДАБИЁТ:

1. Агапова Н.В. Перспективы развития новых технологий обучения. – М.: ТК Велби, 2005. – 247 с.
2. Апатова Н.В. Информационные технологии в школьном образовании. – М., 1994.
3. Выготский, Л.С. Педагогическая психология – М. Педагогика, 1991.
4. Вильямс Р. и др. Компьютеры в школе. – М., 1988.

5. Желдаков М. И. Внедрения информационных технологий в учебный процесс. – Мн. Новое знание, 2003. - 152 с.
6. Коваленко В.Г. Дидактические игры на уроках математики. – М.. 1990.
7. Егоров Ф.И. Методика и математика. Москва 1886
8. Ян Амос Каменский «Дидактика и бузург». Москва 1979
9. Эрдниев П.М. Дар бораи усулҳои фаъолкунии ҷараёни таълимӣ математика. «Начальная школа», 1958 №11

### РОБИТАИ МАТЕМАТИКА БО ҲАЁТ ДАР ТАШАККУЛИ МУНОСИБАТИ БОСАЛОҲИЯТ

Раванди таълиму тарбия дар замони муосир дар муассисаҳои таълимӣ талаб мекунад, ки дар низоми таълими ҷамаи фанҳо, аз ҷумла математика, ислоҳоти ҷузъи дохил карда шавад. Омӯзиши фанни математика бояд дар ҷунин андозае бошад, ки он дар доираи талаботи фанни мазкур имконпазир буда, барои ба даст овардани вазифаи асосии нишондодашудаи муассисаи таълимӣ мадад расонад. Муносибати босалоҳият дар ибтидои таълими фанни математика бояд диққати асосиро ба он равона кунад, ки хонандагон ба кадрҳои имкон малакаҳои амалии муқаммалро омӯзанд, шифохӣ, хаттӣ ва ба воситаи машинаи электронӣ беҳато ҳисоб карда тавонистан, истифода карда тавонистани асбобҳои ҷенкунанда, баркашидан ва ҷенкуниро иҷро кардан; кашидани порчаи хатти рост, росткунча, квадрат, дар маҳал гузаронидани хати рост, бо ёрии экер (асбоб барои сохтани зовияҳо дар маҳал) сохтани кунҷи рост, квадрат ва росткунча, бо онҳо муайян кардани масофа ва масоҳатҳои на онқадар калон ва ғайра.

**Калидвожаҳо:** *истеҳсолот, салоҳияти хонандагон, машғулиятҳои математикӣ, таъсири ғоидабахш, таълиму тарбия, омӯзиш, омӯзгор.*

### СВЯЗЬ МАТЕМАТИКИ С ЖИЗНЬЮ В ФОРМИРОВАНИИ КОМПЕТЕНТНОСТНЫХ ОТНОШЕНИЙ

Связь изучения математики с жизнью на основе компетентностного подхода не только имеет большое значение в повышении результативности обучения, но и способствуют ознакомлению учащихся с отраслями производства с точки зрения теоретического и практического значения.

Ученики изучая математику в окружающей среде, понимают, что числа и единица измерения служат для осознания жизнедеятельности как важное средство. Также усвоенные знания на основе компетентностного подхода нужны учащимся в ежедневной жизни. Такой подход способствует учащимся в усвоении учебного материала по математике, уметь без ошибок устно, письменно и с помощью электронной машины производить расчеты, уметь пользоваться измерительными приборами, производить взвешивание и измерения; проведение отрезка прямой, прямоугольника, квадрата, проведение прямой на месте, составление прямого угла, квадрата и прямоугольника с помощью акра (инструмента для составления углов на месте), с их помощью определять расстояние и небольшие площади и т. д.

**Ключевые слова:** *производство, компетенции учащихся, урок математики, эффективное влияние, образование, подготовка, учитель.*

### CONNECT OF MATHEMATICS WITH LIFE IN THE FORMATION OF COMPETENCE RELATIONSHIPS

The connection between the study of mathematics and life on the basis of a competence approach is not only of great importance in increasing the effectiveness of teaching, but also facilitates familiarization of students with the branches of production from the point of view of theoretical and practical significance. Pupils studying mathematics from the environment understand that numbers and a unit of measure serve to realize life activity as an important means. Also, the acquired knowledge based on the competence approach needs students in everyday life. This approach encourages students to learn the material in mathematics, be able to make calculations orally, in writing and using an electronic machine without errors, be able to use measuring instruments, weigh and measure; draw a line segment, rectangle, square, draw a line on the spot, make a right angle, square and rectangle using an acra (an instrument for making angles on the spot), use them to determine distances and small areas, etc.

**Key words:** *production, the competence of students, the lesson of mathematics, effective influence, education, training, teacher.*

**Маълумот дар бораи муаллиф:** *Абдусатторзода Сураёхон Абдусаттор номзади илмҳои иқтисодӣ ҷаҳони Донишҷадаи иқтисоди Тоҷикистон. Тел: 93-708-08-55*

**Сведения об авторе:** *Абдусатторзода Сураёхон Абдусаттор, кандидат экономических наук, доцент Института экономики Таджикистана. Тел:93-708-08-55*

ТДУ:512.(075.3)

## МАФҲУМИ МАСЪАЛАҲОИ ИНКИШОФДИҲАНДА ВА ФУНКСИЯҲОИ ОНҲО ДАР КУРСИ АЛГЕБРАИ МАКТАБӢ

*Шомуродова Б. Р.*

Донишгоҳи давлатии омӯзгории Тоҷикистон  
ба номи С. Айни

Яке аз роҳҳои татбиқи бистсолаи омӯзиш ва рушди фанҳои табиатшиносӣ, дақиқ ва риёзӣ дар соҳаи илму маориф (солҳои 2020-2040) – ин дар раванди таълими фанни математикаи муассисаҳои таҳсилоти миёнаи умумӣ ҳал кардани масъалаҳо, алалхусус масъалаҳои инкишофдиҳанда ба ҳисоб меравад, ки дар раванди ҳалли ин гуна масъалаҳо дар хонандагон ҳисси ватанпарастӣ, миллатдӯстӣ, масъулиятшиносӣ, ҳештаншиносӣ, маданиятнокӣ, ҷаҳонбинии васеи диалектикӣ-материалистӣ ва ғайра тарбия карда мешавад. Таълими математикаро бе ҳалли масъалаҳо тасаввур кардан ғайриимкон аст ва тафаккури математикӣ тавассути ҳалли онҳо инкишоф меёбад.

Ҳалли масъалаҳои инкишофдиҳанда чӯзӣ таркибии аксари машғулиятҳои математикаро ташкил медиҳанд ва онҳо барои ташаккул додани дониш, таквият додани андеша ва инкишофи маҳорату малакаҳои амалии хонандагон кумак мерасонанд.

Масъалаҳои математикии инкишофдиҳанда яке аз воситаҳои муҳим ва пешбарандаи фаъолияти таълимӣ ва тарбиявӣ дар раванди омӯзиши математика ба ҳисоб рафта, ҳалли онҳо ба инкишофи маҳорату малакаҳои амалии хонандагон мусоидат хоҳад кард. Ин гуна масъалаҳоро дар машғулиятҳои гуногун, аз ҷумла дар гузориши проблема ва ба вучуд овардани вазъияти проблемавӣ; дар баёни маълумоти нав; дар ташаккули маҳорату малакаҳои амалӣ; дар санҷиши савияи дониш; дар такрору мустаҳкам ва ҷамъбаст кардани дониш ва ғайра истифода мебаранд.

Ҳал кардани масъалаҳо дар таълими математика функцияҳои дидактикии зеринро иҷро мекунад: таълимӣ, тарбиявӣ, инкишофӣ ва санҷишӣ. Амалӣ гардонидани функцияҳои дидактикии масъалаҳо ба тайёрии омӯзгор ва самаранокии раванди ҳалли масъалаҳо вобаста аст. Дар раванди таълими математика чунин масъалаҳоеро бояд интиҳоб намуд ва ҳал кард, ки матнҳои онҳо ҷиҳатҳои таълимӣ, тарбиявӣ ва инкишофдиҳандагӣ дошта бошад. Аз назарияи таълим маълум аст, ки функцияҳои масъалаҳо на танҳо аз дуруст интиҳоб намудани маводи назариявӣ, инчунин аз омӯзиши илм низ иборат мебошад. Ин маънои онро дорад, ки дониши амиқ додан ба ҳар як хонанда, функцияи асосии масъалаҳалкунӣ дар раванди таълими математика ба ҳисоб меравад. Воқеъан, ҳар як масъаларо бо мақсади муайян, дар мавриди мувофиқ, ҳал меояд кард, вале мушоҳидаҳои таҷрибаҳои гузаронидашуда шаҳодат медиҳанд, ки аксари омӯзгорон ҳангоми таълими математика функцияҳои дидактикии масъала (ё гурӯҳи масъалаҳо) ба назару эътибор намегиранд. Дар натиҷа хонандагон мазмун ва мақсади масъаларо намефаҳманд ва ниҳоят ба моҳияти омӯзиши фан сарфаҳм нарафта, завқи илмомӯзии онҳо коҳиш меёбад.

Дар методикаи ҳозиразамон диққати махсус ба масъалаҳое дода мешавад, ки ҳаваси хонандагонро нисбат ба фанни таълимӣ бедор намуда, шавқи онҳоро зиёд мегардонад. Пештар вазифаи омӯзгор ба хонандагон расонидани маводи махсуси таълимӣ буд, аммо айни замон вазифаи омӯзгори фанҳои дақиқ на танҳо ба хонандагон расонидани маводи таълимӣ мебошад, балки зарурият ба миён омадааст, ки дар ҷараёни таълим фаъолияти хонандагон инкишоф ёбад. Таълими инкишофдиҳанда бошад ба воситаи донишҳои математикӣ, мушоҳидакорӣ, масъалаҳалкунӣ бо методӣ аналогия ва маҳорати педагогии муаллим амалӣ мегардад.

Масъалаҳои инкишофдиҳанда яке аз воситаҳои муҳим ва шакли пешбарандаи фаъолияти таълимӣ дар раванди омӯзиши математика ба ҳисоб меравад. Он ба хонандагон имконият медиҳад, ки фаъолияти дарки мустаҳқилонаи онҳо инкишоф ёбад. Аз он ки ҷӣ тавр масъалаҳалкунӣ дар таълими математика омӯзонида мешавад, дараҷаи тайёрии ояндаи

хонандагон дар истехсолот вобастагӣ дорад. Истехсолоти имрӯза аз ҳар як шахс ва мутахассис эҷодкорӣ, маҳорати тарзҳои нави ҳалли масъалаҳои истехсолиро ба миён мегузорад. Аз ин рӯ, истифодаи масъалаҳои инкишофдиҳанда дар таълими математикаи мактабӣ ба предмети махсуси тадқиқотии соҳаи методикаи таълими математика мубаддал гаштааст.

Омӯзиш ва таҳлили китобҳои дарсӣ дар муассисаҳои таҳсилоти миёнаи умумӣ нишон медиҳанд, ки дар онҳо доир ба соҳаҳои мухталифи ҳаёт масъалаҳои зиёд оварда шудаанд, аммо дар мазмуни онҳо ба масъалаҳои инкишофдиҳанда эътиборе дода нашудааст. Бинобар ин, зарур мешуморем, ки оиди ҳар як мавзӯҳои фанни алгебра масъалаҳои инкишофдиҳанда тартиб дода, ба воситаи онҳо истифодаи аналогия, синтез, анализ, мушахасгардони ва сохтани моделҳо, мафҳумҳои математикӣ ва ба тафаккур таъя намуданро ба хонандагон омӯзонем.

Барои ба ин мақсадҳо ноил шудан ба мафҳуми масъала хонандагонро бояд ошно намуда, моҳияти онро шарҳ диҳем.

Калимаи “масъала” дар ҳаёт ва соҳаҳои мухталифи илму фан басо васеъ истифода бурда мешавад. Бо ин истилоҳ мафҳумҳои хеле зиёд ва дар айни ҳол мухталиф ҳам ифода карда шудаанд. Аз ин ҷост, ки таърифи мафҳуми масъала то ба ҳол вучуд надорад.

Дар мантиқ чунин ақида аст, ки мувофиқи он талаботи иҷроӣ ягон амалиётро, ки онро номбар менамоянд ё тасаввур кардани он имконпазир аст, масъала меноманд. Вале чунин талабот ҳамчун **супориш** низ фаҳмида мешавад.

Гарчанд таърифи илмии мафҳуми масъала то ҳанӯз вучуд надошта бошад ҳам, вале математикон, психологҳо, педагогҳо, методистон ва дигарон дар рисолаҳои асарҳои худ ба он таърифҳои гуногун додаанд. Масалан, мувофиқи ақидаи педагог ва математикони маъруф С.О.Шатуновский масъала гуфта баёни талаботи аз рӯи ашёи “додашуда” “ёфтани” ашёи “матлуб”-ро меноманд, ки онҳо нисбат ба ҳамдигар ва ашёи додашуда дар муносибати муайян мебошанд [21;6].

Манбаъҳои пайдоиши масъала кадомҳоянд ва ё бо суханони дигар, масъалаҳо аз кучо ва чӣ тавр пайдо мешаванд? Муқаррар гардидааст, ки манбаи асосии масъалаҳоро “**вазъиятҳои проблемавӣ**” ташкил медиҳанд. Дар зер мафҳуми вазъиятҳои проблемавӣ вазъиятҳое дар назар дошта мешаванд, ки онҳо ҳангоми ягон мушкили садди роҳи иҷроӣ мақсади дар назди шахс гузошта ба вучуд меоянд.

Фридман Л. М. дар асари “Логико – психологический анализ школьных учебных задач” [20;110] мафҳуми масъаларо аз нуқтаи назари педагогиро психологӣ ва илмию таълимӣ баҳо додааст. Вай қайд менамояд, ки истиллоҳи масъала дар ҳаёт ва илм васеъ истифода мегардад. Бо ин истиллоҳ мафҳумҳои зиёд ва гуногунро то ин дам ифода намудаанд. Дар ин асараш Фридман Л.М. назари педагогӣ, психологӣ, ва мантикию кибернетикии яқинд методистонро ҷамъовари намуда, ақидаҳои онҳоро баён намудааст.

Аз ҷумла, дар мантиқ проблемаи масъала қариб, ки дида баромада нашудааст. Танҳо қисман мафҳуми ба он наздик “савол” омӯхта шудааст. Таърихи омӯзиши ин мафҳум дар қорҳои В.Ф.Бекон ва Ф.С.Лимонтов пурра дарҷ гардидаанд [8;76]. Лимонтов Ф.С. қайд мекунад, ки мафҳуми проблемавӣ ва ҳолати масъалавиро аз мафҳуми “савол”, “масъала” ва “проблема” фарқ бояд кард. Мафҳуми охириро фактҳои зехн ва шакл мебошад, ки протсессии ташаккули объективиро инъикос менамояд.

Аз ин се мафҳум Лимонтов Ф.С. мафҳуми “масъала”-ро ҳамчун талаботи иҷроӣ баъзе фаъолият меҳисобад. Дар баробари ин масъалаҳоро ба интизоми ва кашфкунанда (информатсионӣ) ҷудо намуда, ёфтани маълумот дар фаъолияти тадқиқотиро на танҳо натиҷаи номаълум балки протсессии хусусии масъала хонда, мафҳуми “савол”-ро шакли мантикии элементҳои ҳар як проблема ба ғайр аз масъала қабул дорад [8;76].

Дар адабиёти психологӣ тафсириҳои гуногуни мафҳуми масъала ҷой доранд. Балл Г.А. дар асри худ [1;65] “оиди мазмуни масъала нишон додааст, ки худ масъаларо ҳеҷгоҳ аниқ муайяншуда ҳисобидан номумкин аст” ва дар баробари ин муҳаққиқ қайд менамояд, ки истиллоҳи “масъала” дар адабиётҳои психологӣ ва педагогӣ барои ифодаи объектҳои истифода гардида ба се категорияҳои гуногун тааллуқ дорад:

1) категорияи мақсади субъективӣ, яъне гузоштани талабот дар назди субъект;

2) категорияҳои ҳолатӣ, яъне дар қатори категорияи мақсад бояд, ки амалӣ гардад;

3) категорияи ташаккули ҳолат.

Ба ақидаи Балл дар адабиёти психологӣ истиллоҳӣ “масъала” барои объектҳои категорияи дуввум бештар истифода мегардад. Объектҳои категорияи якумро бо истиллоҳҳои “мақсади фаъолият” ё “талаботи масъала” ифода намуда, объекти сеюми категорияро бо истиллоҳи “ташаккули масъала” ифода кардан мумкин аст. Истиллоҳи “вазъияти проблемавӣ” барои ифодаи объектҳои категорияҳои дуввум васеъ истифодашавандаанд ва онро барои истифодаи баъзе синфи ин объектҳо мақсаднок меҳисобад.

Аз таҳлили гуногуни тафсириҳо Балл пай дар пайи масъалаҳои муайянро ба маъноҳои дуҷуми ин ибора чунин шарҳ медиҳад:

1. *Масъала ин ҳолати аз субъект баъзе ҳаракатҳоро талабкунанда аст;*

2. *Масъалаҳои зеҳнӣ – ин ҳолати аз субъект фаъолияти ёфтани номаълумро дар асоси алоқаи он бо маълум мебошад;*

3. *масъалаи проблемавӣ ё ин, ки вазъияти проблемавӣ – ин ёфтани номаълум аз тарафи субъект дар асоси алоқаи он бо маълум, ки онро субъект идора намекунад дар назар дошта шудааст.*

Аммо ин пай дар пайи масъалаҳои муайяни ҳосил намудаи Балл нуқтаи нарзари на он қадар зиёде аз психологҳо дар бар мегирад.

Масъалаҳое, ки дар системаи яқоягии субъект–объект ба амал меояд, барои субъект бо тарзи махсус ҳал гардида, аз ҷониби Понамарёв Я.А. ҳамчун намуди махсуси масъала дида баромада шудааст [14;52].

Рейтманов У.Р. дар китоби “познание и мышление” истилоҳи масъаларо ниҳоят дар ҳолатҳои гуногун истифода намудааст [16;11]. Аз ҷумла ҳангоми кофтани маълумот ё ҳолате, ки масъала дар назди касе бо мақсаде гузошта мешавад ва ғайра.

Эсаулов А.Ф ақидаи У.Р.Рейтмановро бобарор ҳисобида, мегӯяд, ки “масъала – ин муайянкунии системаи протсессҳои информатсионии бетасдиқ ё ин, ки муносибати муқобили байни онҳо буда, дар натиҷа ташаккули талаботро ба миён меоварад” [22;82].

Дар адабиёти кибернетикӣ ва илмӣ – техникӣ таҳлилҳои шавқоваре оиди тафсири масъала во меҳӯранд. Онҳо масъаларо бо мафҳуми гузариш (кӯчонидан) аз як ҳолат ба ҳолати дигари система алоқаманд менамоянд.

Э. Крик дар китоби “Введения в инженерное дело” нишон медиҳад, ки ҳар вақте, ки аз як ҳолат ба ҳолати дигар гузаштан лозим меояд масъала пайдо мешавад [6;117].

Масъалаҳое, ки дар ҳаёт ва дар таълимӣ амалӣ во меҳӯранд аз рӯй мафҳум ва шарташон чунин гуногуншакланд, ки дар ин бисёршаклӣ хусусиятҳои умумии ин вариантҳоро ёфтан амри маҳол аст. Аммо таҳлили бодикқати масъала имконият медиҳад, ки қисмҳои масъала муайян карда шаванд. Аз ин ҷо маълум мегардад, ки дилхоҳ масъала аз қисмҳои зерин иборат аст. Қисми якуми масъала **соҳаи фаннии** он буда, сухан дар бораи синфи объектҳои қайдшуда меравад.

Қисми дуввуми масъала **муносибати объектҳое**, ки бо соҳаи предметӣ алоқаманданд ҳисобида мешаванд. Элементҳои соҳаи фаннӣ ва муносибатро ба доимӣ ва ивазшаванда ҷудо менамоянд. Он элементҳо ва муносибатҳое, ки пурра бо шартҳои масъала муайян гардидаанд доимӣ буда, онҳое ивазшаванда номида мешаванд, ки дилхоҳ мазмунро аз дилхоҳ маҷмуъ қабул мекунанд. Элементҳои соҳаи фаннӣ ва муносибатии қисми масъала маълум ҳисобида мешавад, агар дар шартҳои масъала моҳияти он аниқ нишон дода шуда бошад. Дар ҳолати баръакс онро номаълум меҳисобанд.

Қисми сеvvуми масъала **талаботи масъала** буда, нишон додани мақсади ҳалл ва дар натиҷа муайян кардани он шарт аст.

Қисми охири он қисми чорумаш ин **оператори масъала** мебошад. Дар зери мафҳуми оператори масъала маҷмуи иҷроӣ ҳаракатҳое, ки талаботи шартҳои масъала ҳастан ифода меёбанд. Оператори масъала нисбати се қисми ташкилдихандаи он одатан дар шаклдарории масъала айён гардида, бо талаботҳои масъала дода мешавад.

Қ. У Осимов дар асари “Методи ҳалли масъалаҳои математикӣ” [11;7] дарҷ намудааст, ки мамониятҳои гуногунтабиат шуда метавонанд: он аз норасоӣ ё номувофиқии дониш, восита ва тарзҳои татбиқи дониш, зарурияти иҷроӣ ягон амалиёти маълум ё номаълум, интиҳоби

тарзу воситаҳое, ки ба мақсади гузошташуда ноил мегардонанд ва монанди инҳо иборат буданаш мумкин аст.

Вақте ки шахс (субъект) дар асоси амалиёти худ ба вазъияти проблемавӣ дучор меояд, ӯ одатан барои аз он раҳой ёфтани мекунад. Ба ин мақсад ӯ вазъияти мазкурро фикран таҳлил мекунад, қисмҳои таркибии онро ошкор месозад, робитаю муносибатҳои дар байни онҳо мавҷудбударо дарк мекунад. Натиҷаҳои чунин таҳлилро ба воситаи матн ё рамз ва ё ин, ки бо ёрии нақшаю рақамҳо, ки ҳамаи онҳо қисмати ягон забон ( забони гуфтугӯ ё илмӣ ) мебошанд ифода месозад. Дар натиҷа баёни вазъияти проблемавӣ ҳосил мегардад, ки мо онро модели вазъияти мазкур мегӯем. Ана ҳамин **модели вазъияти проблемавиро масъала** номидан ҷоиз аст.

Бешак, масъала ва вазъияти проблемавӣ, ки модели нишонавии онро масъала гуфтем, гарчанд аз ҷиҳати сохт монанд бошанд ҳам, ҷиҳҳои гуногунанд. Тафовути муҳимтарини байни онҳоро дар он бояд дид, ки элементҳои марказии вазъияти проблемавӣ аз субъект иборат аст, бинобар ин онро ба субъекти дигар “гузаронида” наметавонем. Аммо масъала бошад объекти нишонавист ва онро ба субъекти дигар гузаронидан, ба вай нақл кардан мумкин аст. Аз ҳамин лиҳоз, масъаларо тартиб додан, онро аз сари нав сохтан, тағир додан мумкин мебошад.

Дар протсессии таълим аксаран масъалаҳои тайёро мегиранд, ки онҳоро каси дигар тартиб додааст ва ӯро, бе шубҳа аз вазъиятҳои проблемавии реалӣ ҳосил намудаанд. Дар чунин маврид протсессии тафаккури талабот аз «қабулкунӣ» масъала сар мешавад. Талаба ба андозаи бо масъала шиносшавии худ ё онро қабул мекунад ва ё ин, ки онро рад менамояд.

Аломати “қабулшавӣ”-и масъала аз он иборат аст, ки талаба баъзе шартҳои масъаларо бо таъби худ баён кардани мешавад, калима ё ибораеро тағйир медиҳад, ҷойҳои алоҳидаи онро низ иваз мекунад ва ғ. , яъне масъаларо аз онҳо худ меҳисобад. Дар ин маврид талаба, зоҳиран, масъалаи худро тартиб медиҳад, ки он **модели субъективӣ** масъалаи ба ӯ додандаро ифода месозад. Фақат дар ҳамин ҳолат барои аз тарафи ӯ мустақилона ҳал кардани масъала имконият фароҳам оварда мешавад. Дар акси ҳол талаба дар протсессии масъала ҳалкунӣ иштирок накарда, танҳо аз паси муаллим ё талабаи дигаре, ки дар лавҳаи синф менависад бо рӯбардоркунӣ худро маҳдуд мекунад ва дар хотирааш чизе наменонад.

Аз нигоҳи психологӣ масъала дар навбати худ аз вазъияти проблемавӣ пайдо мешавад ва бо он зич алоқаманд аст. Вале, одатан, масъалаҳои проблемавӣ аз масъала боз фарқ мекунанд. Вазъияти проблемавӣ тавсиф медиҳад, ки шахс дар протсессии фаъолияти худ ба чизи номаълум, номафҳум ва ташвишвар дучор шудааст. Протсессии тафаккур аз таҳлили ҳамин гуна вазъияти проблемавӣ сар мешавад. Шахс дар асоси таҳлили масъала ба таври пешакӣ тахмин менамояд, маълумро аз номаълум ҷудо мекунад ва роҳи ҳалли масъаларо пешакӣ дида мебарояд. Инчунин шахс шарту шароитҳои масъаларо мефаҳмад, яъне масъалаҳои таълимӣ математика воситаи асосии аз худ намудани мафҳумҳо, методҳо ва умуман назарияи математика ҳисоб мешаванд.

Бо асоси педагогӣ истифодабарии масъала дар таълими муосири мактаб табиӣ аст, ки предмети таълимӣ маҳсул дар методикаи таълими математика мебошад. Вазъияти проблемавии гузориши масъала дар протсессии таълими математика ҳалли қонеъкунандаи худро аз нуқтаи назарӣ масъалаҳои таълимӣ, мақсаднокӣ, ҳақиқӣ ё ғайриҳақиқӣ ё ин, ки тасвири онҳо дар намуди системаҳои пурра то ҳол наёфтааст.

Дар алоқамандӣ ва ин гуфтаҳои боло ақидаи педагог ва математикӣ машҳур Д.Пойаро қайд намудан ба маврид аст [13;173]. ӯ худ савол мегузорад, ки математикаро аз бар кардан чӣ маъно дорад? Ва ҷавоб медиҳад: ин маҳорати ҳал намудани масъаларо дорад. Нисфи дарси математика дар мактаб ба ҳалли масъала бахшида мешавад. Таълими математика бо ёрии ҳалли масъалаҳо ба амал меояд.

Дар боло сухан умуман дар бораи масъала рафт. Акнун савол ба миён меояд: масъалаи математикӣ чист? Масъалаҳои математикӣ таърифи зиёд доранд. Масалан А. А. Столяр дар “Педагогика математики” [18;115] масъаларо ҳамчун воситаи инкишофи фаъолияти математикӣ хонандагон ҳисобида, дар зери ин мафҳум талаботи ёфтани соҳаи ҳаққонияти

$$M(x_1, x_2, \dots, x_k) [(X_1, X_2, \dots, X_k) (\in A_1 * A_2 * \dots * A_k \wedge \varphi(p_1, p_2, \dots, p_n))] ]$$

-ро мефаҳмад; дар инҷо:  $A_1, A_2, \dots, A_K$  маҷмуъҳо (соҳаи предметӣ), ки масъалаҳо аз онҳо ба амал меоянд;  $P_1, P_2, \dots, P_n$  – предикатҳо (муносибати байни элементҳоро муқаррар мекунад);  $\varphi(P_1, P_2, \dots, P_n)$  – функсияи мантиқӣ. А. Столяр мешуморад, ки ба ин схема ҳамаи масъалаҳо, бидуни масъалаҳо оид ба исбот дохил мешавад. Аммо, чӣ тавре, ки мебинем, ин таъриф басо душворфаҳм аст.

Методистӣ намоёни адҳди шуравӣ В.М.Брадис дар “Методика преподавания математики в средней школе” [2;215] ба масъала таъриф надода, онро ба се гурӯҳ: 1) масъалаҳо, мисолҳо; 2) масъалаҳо – ҳисоббарориҳо; 3) масъалаҳои инқишофдиҳанда ҷудо мекунад.

Ба он эътибор медиҳем, ки дар таснифоти ин педагоги намоён масъалаҳои инқишофдиҳанда ба гурӯҳҳои алоҳида ҷудо гардидааст.

Методист Н.В. Метелский қайд мекунад, ки масъала мафҳуми таърифнашаванда аст ва он чӣ ки ҳал карданро талаб мекунад, масъала меноманд [9;175].

Ба ҳамин тариқ дар ҳоло таърифи саҳеҳи масъалаи математикӣ вучуд надорад, зеро масъала объектҳои омӯзиши фанҳои гуногун мебошад. Ҳатто оид ба масъалаҳо ва машқ (мисол) низ ақидаҳои мухталиф вучуд доранд.

В.М.Брадис ҳисоб мекунад, ки масъала ва машқ ҳамон як маъноро дорад. П.Эрдниев тасдиқ мекунад, ки масъала қисми мисол аст. Методист Г.П.Бевз [3;154] қисми умумии масъала ва машқро масъалаҳои математикӣ мактабӣ меҳисобад.

Вобаста ба талаботи масъалаҳоро ба гурӯҳҳои зерин ҷудо мекунад: масъалаҳо доир ба исбот, ҳисоббарорӣ, созиш ва татқиқот. Намунаи масъала оид ба татқиқот: Оё бисёрруе вучуд дорад, ки 7-то тега дошта бошад? Баъзе муалифон масъалаҳоро аз рӯйи миқдори ҳал тасниф мекунад. Агар масъала 0-ҳал дошта бошад – ингуна масъала муҳолиф, 1, 2, ..., n ҳал дошта бошад-муайян ва беохир ҳал дошта бошад номуайян ва беохир ном доранд. Ба ин классификасия масъалаҳо доир ба исбот ва татқиқот дохил намешаванд. Дар курси математикаи мактабӣ намудҳои гуногуни масъалаҳо дучор меоянд. Масалан: муодилае тартиб дихед, ки решаҳои он ба 2 ва 3 баробар бошанд. Ин масъала ба кадом тип (намуд)-и масъалаҳо дохил мешавад? Аз рӯйи ақидаҳои баъзе муалифон, чунончӣ Метельский Н.В. масъалаҳо муайян, номуайян ва азҳад муайян мешаванд. Аммо ингуна намудҷудокунии (типизатсия) масъалаҳо чандон мувофиқ нест. Агар аз масъалаи додашуда дигар масъалаҳоро ҷудо кардан мумкин набошад, онро содда ва дар ҳолати баръакс- мураккаб меноманд. Дар адабиёти методӣ ҷудо намудани масъалаҳо боз ба арифметикӣ, алгебравӣ, геометрӣ, тригонометрӣ ва аналитикӣ вомехурад, ки ин шартан аст. Зеро ҳамон як масъалаи матнро ҳам ба тарзи арифметикӣ ва ҳам бо усули алгебравӣ ҳал кардан мумкин аст. Бинобар ин классификасияи масъала аз рӯйи тарзи ҳал иҷро шаванда нест.

Мувофиқи мақсадҳои дидактикӣ масъалаҳоро ба се намуд ҷудо мекунад: 1) донишдиҳанда (маърифатӣ); 2) машқӣ (ба амал овардани малака ва маҳорати устувор); 3) инқишофдиҳанда (эҷодиёти тафаккурро талаб мекунад). Ба ингуна масъалаҳо- масъалаҳои ғайристандартӣ, ки дар китобҳои дарсии нав миқдорашон хеле зиёданд, дохил мешаванд.

Масъалаҳоро инчунин аз рӯйи раванди ҳал ва ба кадом намуди тафаккур дохил шуданашон ба алгоритмӣ, нималгоритмӣ (нимэвристикӣ) ва эвристикӣ ҷудо менамоянд. Масъалаҳои донишдиҳанда ба нималгоритмӣ, инқишофдиҳанда ба эвристикӣ ва машқдиҳанда ба алгоритмӣ дохиланд.

Ҳалли муодилаи квадратӣ, ёфтани қимати адабии ифодаҳои алгебравӣ, масоҳат ва ҳаҷми фигураҳо аз рӯйи формулаҳо ва ҳоказо ба масъалаҳои алгоритмӣ дохил мешаванд. Аксарияти масъалаҳои геометрӣ бо тарзи нимэвристикӣ ва эвристикӣ ҳал карда мешаванд.

Дар адабиёти забони тоҷикӣ нашр шуда оид ба мафҳуми масъалаи математикӣ Қ. У.Осимов ва Л.М. Фридман дар дастури барои муаллим тавсия шудаи «Методҳои ҳалли масъалаҳои математикӣ» [11;19] ақидаҳои худро дарҷ кардаанд. Масъалаҳоро дар курси математикаи мактаби ба ду намуд – масъалаҳои амалӣ (матнӣ ё мундариҷагӣ) ва масъалаҳои математикӣ ҷудо намудаанд. **Масъалаҳои математикӣ** гуфта чунин масъалаҳоеро меноманд, ки он бо забони математикӣ бо истифодаи нозизи калимаҳои забони модарӣ баён меёбад ва ҳалли он дар асоси донишҳои курси мактабии математика иҷро карда мешавад.

**Масъалаҳои амалӣ** гуфта чунин масъаҳоеро меноманд, ки онҳо бо забони модарӣ бо истифодаи камтарини ишораҳои математикӣ баён гардидаанд ва аз модели вазъияти реалии проблемавӣ иборат мебошанд. Дар онҳо мундариҷаи реалие тавсиф ёфтаанд

Агар барои аксарияти масъалаҳои математикӣ сохтани моделҳои ёрирасон зарур набошад, барои масъалаҳои амалӣ одатан, сохтани модели ёрирасон зарур шуда менамояд. Бе ин гуна моделҳо якбора сохтани модели математикии масъалаи амалии додашуда аксаран ниҳоят мушкул мешавад ва баъзан имконнопазир аст.

Моделҳои ёрирасон ин навишти шартӣ, ифодаи схематикии ҳамаи шартҳо ва талаботи масъала мебошад. Чунки моделро дар натиҷаи чамъбасткунии вазъияти конкретие, ки дар матни масъала тавсиф ёфтааст, ҳосил менамоянд. Ин гуна чамъбасткуниҳо ба воситаи аз хислатҳои каммоҳияти баёншуда даст кашида, абстраксия кардани вазъият ба даст дароварда мешавад.

Моделҳои ёрирасони масъалаҳои амалиро барои он месозанд, ки созиши моделҳои математикии он масъалаҳо осон шавад. Дар баъзе мавридҳо модели ёрирасон дар як вақт ба сифати модели математикии масъалаи амалии додашуда хизмат карданаш ҳам мумкин аст.

Л.М. Фридман дар китоб барои хонандагон «Как научитесь решать задачи» [19;53] оид ба намудҳои масъалаҳо барои омӯхтан ва шинохтан сухан ронда чунин ақида баён кардааст. Вақте, ки ба ҳал кардани дилхоҳ масъала шуруъ менамоем, пеш аз ҳама мехоҳем донем ки: ин чигуна масъала аст? Ба ибораи дигар масъаларо мебояд, ки шинохт.

Агар мо аз уҳдаи ин амал баромада тавонем, яъне намуд ва типии масъаларо муайян созем бо ин рафторамон қадами аввал ва муҳим барои ҳалли масъала мегузорем. Зеро ҳангоми намуди масъаларо шинохтан дар аксар мавридҳо тарз ва усули ҳалли онро низ ба даст меорем, чунки дар курси математикӣ барои намудҳои зиёди масъалаҳо қоидаи умумии ҳалли онҳо ҷой дорад.

Фридман Л.М. савол мегузорад, ки масъаларо чӣ тавр бояд шинохт? Барои ҷавоб ба ин савол бояд, ки намудҳои асосии масъалаҳои математикӣ ва нишонаҳои онҳоро донист. Нишонаи аввалини масъалаҳои математикӣ ба намудҳои алоҳида ё ин, ки синфҳо ҷудо кардан аст, ки ин аз хусусияти талаботи масъала бармеояд.

Нишонаи гурӯҳӣ дуҷуми масъалаҳо дар он аст, ки ба дурустии баъзе тасдиқотҳо бовари ҳосил намуда, нодурустии ин тасдиқотро санҷида дар охир сабаби ҷой доштани ин ё он мавҷудот ё фактҳо баён карда тавонем.

Ҳамаи масъалаҳо, ки талаботашон аз ибораҳои «исбот», «санҷидан» оғоз гардида, ё ин, ки саволи «Барои чӣ»-ро дар бар мегиранд ба ҳамин гуруҳи масъалаҳо тааллуқ доранд.

Масъалаҳо ба гурӯҳи сеюм тааллуқ дошта метавонанд, ки дар онҳо дигаргункунии ягон ифода, соддакунии он, тағйиршаклӣ он, ва сохтани чизе талаб карда мешавад.

Ин гурӯҳи масъалаҳо низ бисёраъзо ва гуногунанд. Хусусияти асосии масъалаҳои ин гурӯҳ дар он аст, ки дар ҳар яке аз онҳо ягон объектҳо дода шудаанд ва талаб карда мешавад, ки аз онҳо ягон объекти дигар бо хусусияти маълуми пешина тартиб дода объекти нав созем.

Ҳар кадоме аз се гурӯҳҳои масъалаҳои нишондодашуда, дар навбати худ, боз ба як қатор намудҳо ҷудо мешаванд. Барои он, ки намуди масъаларо муайян кард, диққати махсус ба таҳлили талаботи масъала дода мешавад. Баъзан дар ҳуди талаботи масъала намуди он нишон дода шудааст. Аммо дар бисёре аз онҳо намуди масъала дар талабот ишора нагардида, танҳо таҳлили ин талабот барои муайян кардани намуди масъала ёри мерасонад.

Умуман Фридман Л.М. намудҳои масъалаҳоро дар курси математикаи мактабӣ ин тавр ҷудо кардааст [19;54].

Масъалаҳоро аз рӯй хислаташон ба объектҳо ба ду намуд: **амалӣ (ҳақиқӣ) ва математикӣ**, аз рӯй муносибаташон ба назарияҳо ба намудҳои **стандартӣ ва ғайристандартӣ**, аз рӯй хислати талаботҳояшон ба се намуд: **ёфтани дархостшудаҳо, дигаргуни ё ин ки созиш, исбот ё ин ки баёнот** ҷудо намудаанд.

Доир ба намудҳои масъалаҳои математикӣ муфассал маълумотҳо баён намудем, акнун дида мебароем, ки онҳо чи гуна функсияҳо иҷро мекунанд.

Дар асари методии муаллифон Оганесян В.А. ва др. функсияҳои зерини масъалаҳо дар таълими математика қайд гардидаанд [12;133] :

1. *Функсияи таълимии масъала;*



2. Функцияи тарбиявии масъала;

3. Функцияи инкишофдиҳии масъала;

4. Функцияи назоратии масъала;

5. Амаликунони функцияҳои гуногуни масъала дар протсесс ва ҳалли он.

Дар «Методикаи таълими математика» И.Ғуломов [4;45] низ қайд кардааст, ки масъалаҳо дар таълим асосан чор функция доранд: таълимӣ, тарбиявӣ, инкишофдиҳӣ ва санчишӣ. Функцияи таълимии масъаларо барнома ва китоби дарсӣ муайян мекунад. Ҳангоми ҳалли масъалаи математикӣ хонанда дониши математикӣ мегирад. Функцияи тарбиявии масъала аз мақсади гузоштаи давлат, функцияи инкишофдиҳӣ аз корҳои тадқиқотии психологҳою педагогҳо бармеоянд.

Ҳар як ин функцияҳоро дар алоҳидагӣ дида мебароем. Аммо қабл аз ҳама баъзе қайдҳои умумиро доир ба функцияҳои масъалаҳо ифода кардан зурур аст. Таҷрибаҳои таълими математика нишон медиҳанд, ки масъалаи мушаххас, ки дар ин ҷо он сатҳи таълим гузошта ва ҳал карда мешавад, дар худ функцияҳои гуногунро доранд. Ин функцияҳо бо шартҳои мувофиқ, аниқ ӯ ин, ки рӯйпӯш дода мешаванд. Масъалаҳое, ки ақалан яке аз ин функцияҳои мушаххасро дошта бошанд, онҳо он функцияи масъалаи таълимии додасударо пешбари менамояд.

Колягин Ю.М. дар “Задачи в обучении математике” [5;101] функцияҳои масъаларо дар системаи тарбиявӣ ва инкишофдиҳии таълими математика чунин баён кардааст. “Дар тадқиқотҳои дидактикӣ функцияҳои масъала ва алоқамандии онҳо бо ин ӯ он намудҳои масъала, ки дар протсесси таълим истифода мегарданд во меҳӯранд”. Дар ин асараш вай ақидаҳои якҷанд методистонро дарҷ намудааст.

М.Н.Скаткин баён дорад, ки хусусияти ингуна масъалаҳо он аст, ки хонандагонро ба мустақилона масъалаҳалкунӣ ва худмузӣ мустақилона тақон медиҳанд [17;11].

Лернер И.Я. таълими азхудкунии масъалаҳоро муайян карда, нишон додааст, ки функцияи асосии чунин масъалаҳо дар таълими информатсионии хонандагон амалӣ мегарданд. Ингуна масъалаҳо ба ғӯфтаи ӯ аз ҷониби омӯзгор пешниҳод ва ҳал карда мешаванд. Дар ин маврид ба хонандагон нақши мушоҳидакори мерасад. Ин функцияро Лернер ташаккулдодани маҳорат ва малакаи хонандагон номида, қайд мекунад, ки онҳо дар масъалаҳои машққардашуда во меҳӯранд. Дар баробари он вай барои масъалаҳои функцияи асосии **кофтуковиро** ҷудо кардааст, ин функцияи маҳорати хонандагонро дар асоси донишхояшон ташаккул дода имконияти дониши нав гирифтандро медиҳад [7;21].

Резин Н.К. диққати махсус ба масъалаҳое, ки функцияи инкишофдиҳанда доранд додааст. Ба ингуна масъалаҳо онҳоро дохил намудааст, ки дар хонандагон маҳорати амалҳои фикриро ташаккул медиҳанд. Дар корҳои дидактикӣ ифода гардида, функцияи умумии масъала- ин ташаккулдиҳанда ва инкишофдиҳанда муайян карда шудааст [15;31].

Акнун функцияҳои масъаларо дар методикаи таълими математика дида мебароем.

Яке аз аввалинҳо шуда Нешков К.И. функцияҳои масъала дар таълими математикаро бо маърузаашон мавриди муҳокимаи методистон ва муаллимони математика қарор додаанд [10;4]. Муҳаққиқони маъруза қайд менамоянд, ки “мақсадҳои асосии таълими математика таълими ҳалли масъалаҳо мебошанд. Аммо барои ба даст овардани ҳар яки ин мақсадҳо зарур аст, ки масъалаҳо, системаи мувофиқи масъалаҳо ва методикаи таълими ҳалли онҳо сохта шаванд. Дар баробари ин масъалаҳо низ бояд, ки функцияҳои зерини худ: дидактикӣ, омӯзишӣ ва инкишофдиҳандаро иҷро намоянд”.

Нешков К.И. пешниҳод намудаанд, ки масъалаҳоро бо функцияҳои асосияшон аз рӯй хусусиятҳои зерин фарқ бояд кард:

а) масъала бо функцияи дидактикӣ – ин истифодаи назарияи омӯхташуда ӯ ин, ки вобастагии дидабаромадасуда бо далелҳои курси математикаи мактабӣ мебошад;

б) масъала бо функцияи омӯзиши - ин протсесси ҳалли масъала аст, ки дар натиҷаи он хонандагон ҷанбаҳои нави маводи омӯхташавандаро аз худ намуда, маълумот ва муносибатҳои омӯзиши назариявиро аз бар мекунанд;

в) масъалаҳо бо функцияҳои инкишофдиҳанда – ин масъалаҳое ҳастанд, ки аз курси математикаи мактабӣ берун буда, ҳангоми ҳалли чунин масъалаҳо хонандагонро мебояд, ки маҳорати эҷодкорӣ ва фикрқарданро омӯзанд.

Умуман функцияи масъала дар таълими математика пеш аз ҳама бо мақсадҳои умумӣ ва мушаххаси таълим дар шарти ин ё он масъалаи гузошта шуда, вобаста аст.

Дар кори Н. К. Рузин [15;33] сифатҳои асосии аз худкунӣ, инкишофдиҳӣ ва функцияҳои амалӣ муайян шуда, ба ақидаи он аз ҳар як функцияҳои таълимии масъала хусусияти тарбиявии таълим бар меояд. Функцияҳои таълими ва инкишофдиҳандаи масъалаҳоро татқиқотчи шарҳ дода, кайд мекунад:

Мавқеи функцияҳои масъалаҳои таълими хислати динамикӣ дорад. Вобаста аз шарти таълим функцияи ниҳоншуда метавонад маълум гашта, функцияи пешбаранда амалинашаванда гардад. Татқиқот нишон медиҳанд, ки омӯзгор дар бисёр мавридҳо функцияҳои пешбарандаро дар ин ё он масъала нодида мегирад.

Яке аз вазифаҳои муҳими таълими математикаи мактабӣ системакунонии масъалаҳои мактабӣ буда, бояд ба мақсади асосӣ ҷавобгӯ бошанд. Ҳар як масъала ё ин, ки гурӯҳи масъалаҳо бояд ба амаликунонии мақсади амиқи таълим равона гарданд.

Чӣ тавре, ки маълум аст қисмати асосии таълими математикаи мактабӣ ҳуди таълим, тарбия ва инкишофи тафаккури математикии хонандагон ба ҳисоб мераванд. Мақсаднок мегардад агар ҳамчун функцияҳои пешбарандаи масъала функцияҳои таълимдиҳӣ, тарбиядиҳӣ ва инкишофдиҳандаро ба ҳисоб гирем.

Ҳеҷ як функцияи асосии масъалаи додашуда дар амалия ҳаргиз аз якдигар ҷудо амалӣ намегарданд. Масалан, ҳар як таълим инкишоф медиҳад, агар он дуруст ба роҳ монда шуда бошад. Аммо функцияи пешбарандаи масъала ва гузориши он мақсади асосии хонандагон мебошад. Ва амаликунониаш бояд, ки дар навбати аввал истад.

Дар амалия таълим масъалаҳое истифода мешаванд, ки дар худ на як аз функцияҳои пешбаранда, балки ду ва ҳатто ҳарсеи функцияҳоро ба сифати пешбаранда доранд. Хислати муҳими дидактикаро, ки функцияи омӯзиши масъалаҳо мебошад, ба инобат гирифта, дар инҷо бо масъалаҳое, ки ба сифати пешбаранда, функцияҳои таълими ва инкишофдиҳандаро доранд сару қор мегирем.

Мақсади омӯзиши математика пеш аз ҳама мафҳум ва сатҳи ташаккули ин мафҳумҳоро муайян намудан дар барномаи таълими мебошад. Бинобар ин, ҳангоми муайян намудани функцияҳои таълимии, масъала барнома, таълим, талаботи барномаи таълими ва асосҳои дидактика бояд, ки дар навбати аввал бошанд. Ҳангоми муайян кардани функцияҳои инкишофдиҳандаи масъала аз натиҷаи татқиқотҳои психологии тафаккур, кибернетика ва психологияи педагогӣ истифода карда, аз амалӣ намудани протсессии таълими мактабӣ бояд, ки бо осони баромада тавонем.

Натиҷаҳои назариявӣ ва эксперименталии гузаронидашуда, барои муайян кардани функцияҳои таълимии масъала, ки дар таълими мактаб хусусан дар таълими математика истифода карда мешаванд асос мегарданд.

**1. Дар зери функцияҳои таълимии масъала функцияҳое фаҳмида мешаванд, ки системаи математикии дониш, маҳорату малакаи хонандагонро дар сатҳҳои гуногуни омӯзиши ташаккул медиҳанд.**

Функцияҳои таълимии масъаларо ба функцияҳои дорои хислатҳои умумӣ, хусусӣ ва конкретӣ ҷудо намудан мумкин аст. Дар зери мафҳуми умумии функцияҳои таълими, функцияи масъалаҳое фаҳмида мешаванд, ки дар рафти таълими на танҳо математика, балки ҳамаи предметҳо дар сикли математикӣ ҷой доранд.

Функцияҳои таълимии хусусии масъала – ин функцияҳои умумие ҳастанд, ки танҳо барои таълими математика сохта шудаанд. Функцияҳои конкретии масъала ҳамчун намудҳои хусусии функцияҳои махсуси онҳо фаҳмида мешаванд.

Доир ба гуфтаҳои боло дар хонандагон бо воситаи масъала баъзе мафҳумҳоро аз ҷумла: таълими умумии функцияи ин масъалаҳо; тасвири ададҳои натуралӣ бо функцияҳои махсуси таълими масъала; фаҳмиши адади сифрро ҳамчун функцияи конкретии таълими масъала ба шакл дароварда, ташаккул додан мумкин аст.

Ба функцияҳои таълимии масъала онҳое тааллуқ доранд, ки барои дар хонандагон ташаккул додани фаҳмишҳои асосии зерин истифода мешаванд: алоқаи гуногуни байни мафҳумҳо; идеяҳои пешбаранда; қонунҳо, принципҳо, мавқеъ, алоқаи гуногуни байни идеяҳои пешбаранда, таҳлилҳо, сохти мувофиқи байни онҳо ва ғ.; намудҳои асосии ҳулосабарориҳо,

тарз ва усули гузаронидани онҳо; маҳорат ва малакаҳои пешбаранда, хислатҳои таълимии фанни додашуда; маҳорат ва малакаи истифодабарии термин ва рамзҳои мувофиқ; маҳорат ва малакаи моделкунонии барномаи таълими; маҳорат ва малакаи муносибат бо тадқиқотҳо, асбобҳо ҷадвалҳо, китобҳои таълимӣ, маълумотӣ ва ғ.

Феҳристи функсияҳои таълимии махсус ва конкретии масъалаҳоро амалан овардан номумкин буда, ҳатто лозим ҳам нест, зеро маҷмӯи минималии онҳо пурра бо мафҳуми курси математикаи мактабӣ муайян гардидаанд.

**2. Дар зери мафҳуми функсияҳои тарбиявӣ** функсияи масъалаҳое фаҳмида мешаванд, ки ба ташаккули ҷаҳонбинии диалектикӣ – материалӣ, шавқ ва мустақилияти омӯзиш, маҳорати таълимии меҳнат, тарбия нигоҳ ва ақидаҳои сиёсӣ, ҳамчунин ба хислатҳои ахлоқи равона гардидаанд.

Элементҳои тарбиявии хонандагон ба воситаи ҳал кардани масъала амалӣ мегарданд. Ҳамчунин бояд, ки омӯзгор пешаки бо тарзи муайянкардашуда ба барнома дохил бошад. Дар протсессии ҳалли масъала бояд, ки нишондодҳо ва дарккуниҳо аз тарафи хонанда таъмин гардад.

Дар амалияи таълими математика функсияи тарбиявии масъала ҳамчун ҷиҳати пешбаранда кам фаъолият дорад. Аммо ин ё он элементҳои тарбия дар ҳар як масъала ҳатман ҷой доштани мумкин аст: ё дар ҳуди он, ё дар гузориши он, ё дар протсессии ҳалли он, ё дар протсессии омӯзиши натиҷаи ҳалли он.

Ба қатори функсияҳои тарбиявии асосии масъала ташаккули диалектикӣ - материалӣ ҷаҳонбинии хонандагон, шавқи маърифатӣ ва қобилияти эҷодии онҳо, тарбияи ҳисси ватандӯстӣ, тарбияи эстетикӣ ва ғ. дохиланд.

Агар гап барои тарбияи ҷаҳонбинии диалектикӣ – материалӣ дар протсессии ҳалли масъала равад, онгоҳ хонандагон бештар хислати политехникии математика ва равияи абстраксияи математикаи амалиро ба даст меоранд. Дар раванди ҳалли дилхоҳ масъалаҳои амалии математикӣ ба хонандагон нишон додан мумкин аст, ки математика фаъолияти мавҷудоти ҳақиқиро инъикос намуда, ҷиҳати пурқувват барои ташаккули он мебошад. Агар ба хонандагон масъалаеро дар шакли муқарарӣ ё ин, ки бо маълумоти нопурра пешниҳод намоем, онгоҳ мо дар онҳо фаъолияти амалиро тарбия менамоем. Ҳалли шавқовари ин ё он масъалаи математикиро агар таҳлил намоем, онгоҳ мо тарбияи эстетикӣ хонандагонро амалӣ мегардонем.

Ҳамчунин амаликунонии функсияҳои тарбия барои ҳалли масъала, фобула, барои ба нақша даровардани инкишофи хоҷагии қишлоқ то панҷсола, барои ба даст овардани илмҳои ватанӣ, техникӣ ва фарҳангӣ истифода карда мешавад. Дар ин муносибат ва гузариш Ҷоидаовар мебошанд.

**3. Функсияи инкишофдиҳандаи** масъала гуфта, функсияеро меноманд, ки ба инкишофи тафаккури хонандагон, ташаккулдодани хислатҳои илмӣ-техникии онҳо, маҳорату малакаи фаъолияти фикрии хонандагон равона гардидааст.

Ба адади умумии инкишофдиҳандаи функсияҳои масъалаҳое тааллуқ доранд, ки ба ташаккулдиҳии маҳорати истифодаи методҳои илмӣ татқиқоти ҳамчун методҳои омӯзиши машғул мебошанд. Яъне мушоҳидакорӣ, муқоисанамой, таҷрибакунӣ, таҳлил ва синтез, абстракт ва конкреткунӣ ва ғ.; гузаронидани ташаккули индуктивӣ ва дедуктивӣ, қоидаҳои хусусии истифодаи аналогия ва интуитсия; дуруст гузоштани эксперименти амалӣ ва фикрӣ; баёни гипотезаҳо ва гузаронидани онҳо; дар вазъиятҳои таълими истифодаи моделсозии оддӣ ва моделҳои ҷой доштаро барои ҳосиятҳои объектҳои истифода карда тавоништан; мавҷудотҳо ва объектҳои омӯхташударо ба синфҳо ҷудо кардан, системакунонии донишҳо, сабаби татқиқоти ва структуравии онҳоро муайян кардан; интихоби шарт ва методҳои ба даст овардани мақсади гузошташуда бо назардошти шартҳои конкретӣ; алоқии байни материалӣ таълими ва ҳаёти одамонро таҳлил намудан, баҳогузориҳои материалӣ, амалӣ ва татқиқотӣ; ҳосият ва грамматикаи мантиқӣ, тафаккури илмӣ ва ғ. бо функсияҳои инкишофдиҳанда амалӣ мегарданд.

Ба функсияи инкишофдиҳандаи масъалаҳои математикӣ метавонанд функсияҳое дахл дошта бошанд, ки маҳоратҳои зерини хонандагонро ташаккул медиҳанд: проблемаҳои оддӣ ҳаётиро математикавӣ кардан, қонунҳои математикиро дар дунёи ҳасти таҳлил намудан; фарз

кардани сатҳи ба ҳақиқат наздики ин ё он факт, хосият ё ин, ки муносибатҳои математикӣ; роҳи ҳалли масъалаҳоро ба нақша даровардан, аз шартҳои он маълумоти нолозимро хориҷ намудан; методҳои хусусият ва амалиётҳои заруриро барои ҳалли он интиҳоб кардан; тафтиши дуруст будани ҳал; ташаккули мафҳумҳои муайяни математикӣ; ин ё он мафҳумҳоро басо маълумоти мувофиқ гузотан, онро дар байни дигар мафҳумҳо дида баромсадан, ҳисобкуниро бо хосияти ҳисобкунии оддӣ дуруст гузаронидан; вазъияти кулли ҳисобкуниро сохтан; тафтиш ва натиҷаи ҳисобкуниро дуруст амалӣ намудан; дар вазъиятҳои оддии таълимӣ татқиқот гузаронидан; рамзҳои математикиро ғайриоддӣ истифода кардан, ҳондан ва дарк кардани ҷумлаҳои бо рамзҳо навишташуда; тасавуроти амиқ оиди мантиқи курси математика, ҳислати абстрактивии математика, ки ҳислати амалии онро таъмин месозад ва ғайра.

Истифодаи масъала бо мақсади ташаккули маҳорат омӯзиши умумишуда, яъне функцияи инкишофдиҳандаи умумии онҳо мебошад; ташаккули маҳорати ин ё он мафҳумҳои геометрӣ – функцияи инкишофдиҳандаи махсус аст; ҳонандагонро барои қобилияти мафҳумҳои симметрии ҷарҳзананда ва кӯчонидани параллелӣ дар мафҳумҳои омехтасозӣ ёри расонидан ин функцияи инкишофдиҳандаи конкретии масъала мебошад.

4. Ба ҳар сето функцияҳои дар боло зикргардида, ки дар таълими масъалаҳои математикӣ амали мегарданд, боз яке аз функцияҳои муҳим - назорати илова менамоем.

Дар зери **функцияи назоратии** масъалаҳои математикӣ бояд, ки сатҳи дониш ва донишомӯзӣ, қобилиятнокӣ барои мустақилона омӯختани математика, сатҳи инкишофи математикии ҳонандагон ва ташаккули шавқи онҳо фаҳмида мешавад.

Функцияи умумии назоратии масъала мебошад, ки имконияти муайянкардани сатҳи таълим бо қобилияти масъалаҳалкунӣ, тарбия ва инкишофи ҳонандагонро дошта бошанд. Бо чунин мақсадҳои умумии таълими масъалаҳои математикӣ чун қоида истифода намегарданд. Аз ҳамин сабаб, ҳангоми сӯҳан рондан дар бораи функцияи назоратии масъала пеш аз ҳама функцияи махсус ва конкретиро бояд, ки дар назар дошта бошем.

Функцияҳои махсуси назоратии масъала метавонад дар асоси мувофиқии хусусӣ, таълимӣ, инкишофдиҳӣ ва тарбияи функцияҳо ташаккул ёбанд. Ба қатори онҳо метавонем:

а) муайянкардани сатҳи дониш ва донишомӯзӣ;

б) тафтиши қобилияти мустақилонаи ҳонандагон;

в) баҳогузорӣ ба қобилиятҳои фаъолнокӣ;

г) сатҳи инкишофи ин ё он компоненти фикрии математикӣ, ё хусусият, ё тарзи муайян намудани фикри математикӣ;

д) сатҳи ташаккули дониш, шавқ ва ғайраро дохил намоем.

Самараи раванди таълим пеш аз ҳама аз дараҷаи қобилияти эҷодии ҳонандагон ҳангоми ҳалли масъалаҳои математикӣ вобаста аст. Аз ин рӯ, ҳамин гуна масъалаҳо ва машқҳои лозиманд, ки онҳо қобилияти фикронии ҳонандагонро фаъол гардонидани тавонанд. И. Ғуломов дар [4;64] ақидаи психолог А.Ф.Эсауловро оварда мегуяд, ки масъалаҳоро ба се намуд ҷудо мекунанд: масъалаҳое, ки ҳангоми ҳалли онҳо ба хотира ва диққат аҳамият додан лозим аст; масъалаҳое, ки ҳангоми ҳалли онҳо ба ақидаи нав оварда мерасонад; масъалаҳои эҷодӣ. Тафаккури ҳонандагонро ду намуди охири масъалаҳо фаъол гардонидани инкишоф медиҳад. Баъзеи онҳоро дида мебароем:

а) масъала ва машқҳое, ки элементҳои тадқиқотро дарбар мегиранд. Оддитарини ингуна масъалаҳо дар курси алгебра ва геометрия, ҳатто дар синфҳои 3-4 ҷомеаҳои 3-4 вомеҳӯранд.

б) масъалаҳо доир ба исбот ба инкишофи тафаккури ҳонандагон таъсири калон мерасонад.

в) масъала ва машқҳо оид ба ёфтани ҳақиқатҳо.

Масъалаҳоеро, ки дар онҳо ҳақиқатҳоро ёфтани зарурият дорад, пай дар пай мураккаб кардан лозим аст. Ба ин қатор масъалаҳои софизмҳои математикӣ дохил мешаванд. Софизмҳои математикӣ дар ҳонандагон мушоҳидакорӣ, тафаккури мантиқӣ ва дигар сифатҳои шахсиятро тараққӣ медиҳанд.

г) барои инкишофи ҳонандагон масъалаҳои шавқовар хеле мусоидат мекунанд.

д) ҷустуҷӯи вариантҳои гуногуни ҳалли масъала ва интихоби тарзи ратсионалии он. Нисбат ба ҳалли миқдори зиёди масъалаҳои яхела муайян намудани вариантҳои гуногуни ҳалли масъала самарабахш аст.

е) агар хонандагон математикаро бошууроно аз худ намоянд, он гоҳ онҳо худашон **муствақилона масъала тартиб дода метавонанд**. Бинобар ин, ба муаллим лозим меояд, ки ҳар сари вақт оид ба мавзӯҳои ҷудогона талаб намояд, ки худ хонандагон масъала тартиб диҳанд.

#### АДАБИЁТ:

1. Балл Г.М. О психологическом содержании понятия “задача”. / Балл Г.М. // М: Прогресс “Вопросы психологии”, 1970, 111с.
2. Брадрис В. М. Методика преподавания математики в средней школе. / Брадрис В. М. // М : Учпедгиз, -1954, 504с.
3. Бевз Г.П. Геометрия 9 класса. М: Просвещение 1987, 272с.
4. Ислон Ғуломов. Методика таълими математика. / Ислон Ғуломов. // Душанбе: Промэкспо, -2019, 254с.
5. Колягин Ю.М. Задачи в обучении математике. Часть 1. / Колягин Ю.М. // М: Просвещение. -1977, 110 с.
6. Крик Э. Введения в инженерное дело. / Крик Э. // М., “Энергия”, 1970, с117.
7. Лернер И.Я. Познавательные задачи в обучении гуманитарным наукам. Сб. Статей под ред. / И.Я. Ленера. // М., -1972, 309 с.
8. Лимантов Ф.С. О природе вопроса. В сб.: “Вопрос. Мнение. Человек”. Л., изд. ЛГПИ им А.И. Герцена, / Лимантов Ф.С. // -1971, 311с.
9. Метельский Н.В. Дидактика математики. Высшая школа, / Метельский Н.В. // Минск: -1982, 256 с.
10. Нешков К.И., Семушкин А.Д. Функции задач в обучении. / Нешков К.И., Семушкин А.Д. // “Математика в школе”, -1971, 139 с.
11. Осимов Қ. У. ва Фридман Л.М. Методҳои ҳалли масъалаҳои математикӣ. / Осимов Қ. У. ва Фридман Л.М. // Душанбе: Маориф.-1987, 208с..
12. Оганесян В.А., Колягин Г.Л. и др. Методика преподавания математики в средней школе. / Оганесян В.А., Колягин Г.Л. и др. // М: Просвещение. -1980, 462 с..
13. Пойа Д. Как решать задачу. / Пойа Д. // М: Просвещение, -1969, 208с..
14. Понамарёв Я. А. Психология творческого мышления. / Понамарёв Я. А. // М., Изд-во АПН. 1976, 304 с.
15. Рузин Н.К. Познавательные и развивающие функции задач в обучении математике учащихся начальных классов средней школы. / Рузин Н.К. // Автореф. Дис. к.п.н –М., -1996, 24с..
16. Рейтман У. Р. Познания и мышление. / Рейтман У. Р. // М., “Мир”, 1968, с11
17. Скаткин М.Н. Обучение решению простых и составных арифметических задач. Пособия для учителей начальных классов / Скаткин М.Н. // -М.: Учпедгиз, -1963, 184с..
18. Столяр А. А. Педагогика математики. Минск. / Столяр А. А. // Высшая школа. -1969, 414 с.
19. Фридман Л.М. Как научиться решать задачи. / Фридман Л.М. // М: Просвещение. -1984, 175с..
20. Фридман Л. М. Логико-психологический анализ школьных учебных задач. / Фридман Л. М. // М: Педагогика. -1977, 206с.
21. Шатуновский С.О. Геометрические задачи и их решение с помощью циркуля и линейки. / Шатуновский С.О. // В. кн.: Адлер А. Теория геометрических построений. М: Учпедгиз. -1940, 232с..
22. Эсаулов А.Ф. Психология решение задач. Методическое пособие. / Эсаулов А.Ф. // М : Высш. Шк., 1972, 216 с.

#### МАҒҲУМИ МАСЪАЛАҲОИ ИНКИШОФДИҲАНДА ВА ФУНКСИЯҲОИ ОНҲО ДАР КУРСИ АЛГЕБРАИ МАКТАБӢ

Дарки масъулият ва иҷрои масъалаҳо ба хонандагон имконият медиҳад, ки фаъолияти дарки муствақилонаи онҳо инкишоф ёбад. Аз ин рӯ истифодаи масъалаҳои инкишофдиҳанда дар таълими математикаи мактабӣ ба предмети махсуси тадқиқотии соҳаи методикаи таълими математика мубадал гаштааст. Дар ин мақола аз мушоҳидакориҳо, муқоисанамоиҳо, таҷрибакуниҳо, таҳлил ва синтез, абстракт ва конкреткуниҳо ва ғайраҳо, ки дар масъалаҳои инкишофдиҳанда ҷой доранд истифода бурда, таҳлили илмӣ гузаронида шудааст. Дар баробари ин оиди функцияҳои масъалаҳои инкишофдиҳанда маълумотҳои амиқ оварда шудааст.

**Калидвожаҳо:** масъала, инкишофдиҳанда, намудҳои масъала, функцияҳои масъала, эҷодкорӣ, маҳорату малака, фаъолияти таълимӣ, пешбаранда, муствақилона, функцияи назоратӣ, функцияи тарбиявӣ, вазъияти проблемавӣ, фаъолият, тадқиқот, амалиёт, мағҳум, категория, объект, субъект, дидактика, мутахассис, мушаххас, ташиқкул, математика, модел.

## ОПРЕДЕЛЕНИЕ РАЗВИВАЮЩИХ ЗАДАЧ И ИХ ФУНКЦИЙ В ШКОЛЬНОМ КУРСЕ АЛГЕБРЫ

Понимание ответственности и решения проблем позволяет учащимся развивать навыки независимого мышления. Поэтому использование развивающих задач в школьном обучении математике стало особой темой исследования в области методики преподавания математики. В данной статье научный анализ осуществлен с использованием наблюдений, сравнений, экспериментов, анализа и синтеза, абстрагирования и конкретизации и т. д., которые присутствуют в разрабатываемых вопросах. При этом представлены функции развивающих задач в школьном математическом образовании.

**Ключевые слова:** проблема, развивающие, типы задач, функции задач, креативность, умения, учебная деятельность, ведущая, независимая, управляющая функция, учебная функция, проблемная ситуация, деятельность, исследование, операция, понятие, категория, объект, предмет, дидактика, специалист, конкретное, образование, математика, модель.

## DEFINITION OF DEVELOPING PROBLEMS AND THEIR FUNCTIONS IN THE SCHOOL ALGEBRA COURSE

Understanding responsibility and problem solving allows students to develop their independent thinking. Therefore, the use of developmental issues in school mathematics teaching has become a special research subject in the field of mathematics teaching methods. In this article, scientific analysis was carried out using observations, comparisons, experiments, analysis and synthesis, abstract and concretization, etc., which are present in developing issues. Along with this, in-depth information about the functions of the developing issues is provided.

**Key words:** problem, developer, types of problem, problem functions, creativity, skills, educational activity, leading, independent, control function, educational function, problem situation, activity, research, operation, concept, category, object, subject, didactics, specialist, specific, formation, mathematics, model.

**Маълумот дар бораи маълумот:** Шомуродова Барқия Раҳматуллоевна – муаллими калони кафедраи алгебра ва назарияи ададҳо Донишгоҳи давлатии омӯзгори Тоҷикистон ба номи Садриддин Айнӣ. Суроға: 734025, Тоҷикистон, ш. Душанбе, хиёбони Рудаки, 121. Тел: (+992) 918-88-90-77. E-mail: barqiya@bk.ru

**Сведения об авторе:** Шомуродова Барқия Раҳматуллоевна – Стариший преподаватель кафедры алгебра и теоретический Таджикский государственный педагогический университет им. Садриддина Айна. Адрес: 734025, Таджикистан, г. Душанбе, проспект Рудаки, 121. Телефон: (+992) 918-88-90-77. E-mail: barqiya@bk.ru

**Information about the author:** Shomurodova Barkiya Rahmatulloevna Senior Lecturer of the Department of Algebra and Number Theories Tajik State Pedagogic University named after Sadridi Aini. Address: 734025? Republic of Tajikistan, Dushanbe, Rudaki Avenue, 121. Phone: (+992) 918-88-90-77 E-mail: barqiya@bk.ru

ТДУ: 371.13:372.851:004.056

## ХУСУСИЯТҲОИ ТАШАККУЛИ ДАРАҶАИ КАСБИИ ОМЌЗГОРИ ОЯНДАИ ФАНҲОИ ТАБИЙ-РИЁЗ И БО ВОСИТАИ ТИК

Дадобоева М.С. Маҳмадов А. А.

Донишгоҳи давлатии омӯзгории Тоҷикистон  
ба номи С.Айнӣ

Дар ҷаҳони муосир тағироти босуръати иҷтимоӣ, иқтисодӣ, илмӣ, иттилоотӣ ва пешрафт, инчунин васеъшавии доираи фаъолияти инсон аз низоми таҳсилоти олии касбӣ на танҳо маромнокии донишҷӯёнро ба раванди таълим, инчунин ташаккули маҳорату малакаҳои онҳоро барои ҷустуҷӯи мустақилонаи маълумот ва дар ҳамин асос омӯхтани донишҳои нави замонавиро талаб мекунад ва ин салоҳияту малакаҳо бояд мутахассисони ҷавонро дар бозори муосири меҳнат бештар рақобатпазир гардонанд.

Усули салоҳиятнок дар таълим ба омодагии омӯзгори имрӯза, ки дар ҷомеаи иттилоотӣ технологӣ бо дараҷаи касбияти баланд амал карда, хонандагонро мувофиқи талаботи замони муосир таълим дода метавонад, равона шудааст. Татбиқи стандарти касбии омӯзгор таҷдиди назар намудани самтҳои стратегиро дар омодагии омӯзгори ояндаи мактаби олии талаб мекунад, зеро рушди зеҳнии ҷомеа ва давлат маҳз аз ҳамин самт вобаста аст. Вобаста ба ин, дар ҷараёни таълим дар мактаби олии бояд шароит ва вазъиятҳои муайян дар ташаккули сатҳи касбии омӯзгори оянда фароҳам оварда шаванд.

Омодагии касбии омӯзгори ояндаи фанҳои табиӣ-риёзӣ чараёни бисёрчанба ва мураккаб буда, ба ташаккули салоҳияту сифатҳои барои фаъолияти касбӣ муҳимми шахсияти омӯзгор мувофиқи талаботи таҳассусии Стандарти давлатии таҳсилоти олии касбӣ равона шудааст. Омодагии касбӣ, салоҳиятҳои калидӣ, асосӣ ва махсусро дар бар мегирад.

Бо мақсади ислоҳи вазъ ва тақвият бахшидан ба неруи зехнии ҷомеа солҳои 2020-2040 бистсолаи омӯзиши илмҳои табиӣ, дақиқ ва риёзӣ дар соҳаи илму маориф эълон гардид. Илова ба ин, дар соҳаи илму маориф қарорҳои дахлдори ҳукумати кишвар ба тасвиб расида, Вазорати маориф ва илм вазифадор карда шуд, ки дар ҳамаи зинаҳои таҳсилот стандарт, барнома ва нақшаҳои таълимиро таҷдиди назар карда, ба баланд бардоштани сатҳу сифати таълим диққати аввалиндарача диҳад.

Дар чараёни таълим дар мактаби олии омӯзгорӣ ба ташаккули омодагии касбӣ диққат додан лозим аст, ки он хусусияти доираи муайяни фанҳои омодагии касбии омӯзгорони фанҳои табиӣ-риёзиро инъикос карда, ҳамчун татбиқи салоҳиятҳои калидӣ ва асосӣ дар соҳаи мушаххаси фаъолият баррасӣ шуда метавонад. Хусусиятҳои ташаккули омодагии касбии омӯзгори оянда ҳангоми омӯхтани фанҳои табиӣ-риёзӣ дар мактаби олии аз хусусиятҳои хосси донишҳои зарурӣ, омодагии педагогӣ ва фаъолияти касбии оянда вобастаанд.

Дар рафти таълими фанҳои табиӣ-риёзӣ таълимгирандагон баъзан, бо супоришҳои рӯ ба рӯ мешаванд, ки аҳамияти амалӣ надоранд хусусияти сатҳӣ дошта, донишандӯзон маҷбуранд супоришҳои нисбатан душворро барои қорқарди ҳаҷми зиёди маълумот иҷро намоянд. Дар воситаҳои дидактикии таълимӣ оид ба фанҳои гуногуни табиӣ-риёзӣ номувофиқӣ ва парокандагии марҳилаҳои ташаккули фаҳмишҳои умумии донишҷӯён ҳатто дар чунин фанҳои ба ҳам наздик - математика, физика ва информатика мушоҳида мешавад, ки ин ба идроки мазмуни фанни омӯхташавандаи донишҷӯён таъсир мерасонад.

Муҳаққиқ И. С. Костарев роҳи ҳалли мушкилии пайдошударо дар хусусият ва сатҳи ҳозираи рушди аксарияти фанҳои табиӣ-риёзӣ мебинад, ки мантиқи онҳо ба муттаҳидӣ ва ҳамгирӣ оварда мерасонад. Ӯ мисол меорад, ки татбиқи фанни информатика дар барномаи таълим самти амалиро дар омӯзиши математика ва физика тақвият бахшида, тавачҷуҳи таълимгирандагонро ба масъалаҳои физикӣ ва математикӣ ҷалб кард, инчунин имконияти ҳалли ин масъалаҳоро бо усули наву ғайристандартӣ нишон дод: алгоритмкунӣ ҳалли масъалаҳои душвор дар компютер, имконияти моделсозӣ ва дар экранҳои дисплей аён дидани чараёнҳои физикӣ ва математикӣ, идораи ин чараёнҳо ва ғ. Дар баробари бартараф кардани номувофиқии барномаи таълим аз рӯи фанҳои ба ҳам наздики табиӣ-риёзӣ, ҳамгирӣ дар таълим ба сарфаҷӯӣ зиёди вақти таълим оварда мерасонад [3, с.18].

Сифати омодагии омӯзгори ояндаи фанҳои табиӣ-риёзӣ, яъне меҳвари мазмунии омодагии касбӣ, ҳамеша дар маркази диққати мактаби олии қарор дорад. Дар асоси хусусияти таълим омодагии омӯзгорони фанҳои табиӣ-риёзӣ дар мактаби олии педагогӣ бояд аз мактабҳои олии анъанавӣ ва техникӣ фарқ дошта бошад. Омӯзгори ояндаи фанҳои табиӣ-риёзӣ бояд аз омодагии бунёдии фанни таълимӣ огоҳ бошад, зеро он донишҳои амалӣ ва маҳорату малакаҳои берун аз дарсиро барои ӯ таъмин мекунад. Табиист, ки чунин омодагӣ бояд яққоя бо фаъолияти касбии омӯзгори оянда амалӣ карда шавад.

Масалан, дар стандартҳои давлатии таҳсилоти олии касбии омодагии мутахассис – омӯзгори фанҳои физика ва математика талаботҳо ба омодагии касбии омӯзгорони ин фанҳо дар намуди рӯйхати маҳоратҳои ҳалли супоришҳои касбии намунавии фаъолияти омӯзгорӣ гузошта шудаанд.

Мазмуни омодагии омӯзгорро дар ташаккули сатҳи касби муайян намуда, тағирпазирии таҳсилоти миёнаи умумӣ, зарурати татбиқи омодагии пешазтаҳассусии хонандагонро дар мактаби асосӣ ва таълими касбии фанҳои табиӣ-риёзиро дар синфҳои болоӣ, инчунин раванди иттилоотикунӣ соҳаи маориф ва ҷомеаро ба назар гирифтани лозим аст. Омилҳои мазкур таҳсилоти муосир барои омодагии бунёдии хатмкунандаи самти омӯзгории фанҳои табиӣ-риёзӣ низ талаботи дахлдор мегузоранд.

Ин ҷо дар мисоли фанни математика қайд кардан мехоҳем, ки мазмуни дарси математикаи мактабиро асосҳои илми математика ташкил дода, сохторҳои махсус, ки сохторҳои математикӣ номида мешаванд, асоси он ба шумор мераванд. Онҳо абстрактсияи кофӣ мебошанд, чунки бо воқеият алоқаи равшан ифодаёфта надоранд; на барои ҳар як

унсури сохтори математикӣ намунаи воқеан, вучуддоштаро нишон додан мумкин аст. Баъзе сохторҳои математикӣ моделҳои бевоситаи падидаҳои мушаххас буда, сохторҳои дигар ба онҳо бо занҷири дарози мафҳумҳо ва сохторҳои мантиқӣ вобастаанд. Чунин нигоҳ ба фанни математика хулосабарорӣ дар бораи зарурати омӯхтани сохторҳои математикиро дар ҳамагуна дарси математика имконпазир мегардонад.

Технологияҳои иттилоотӣ омодагии пурра, хароҷоти зиёди ибтидоӣ ва техникаи илман асоснокро талаб намуда, татбиқи онҳо бояд аз ташкили таъминоти математикӣ ва ташаккули чараёнҳои иттилоотӣ дар системаҳои оmodасозии мутахассисон оғоз гардад.

Хусусиятҳои асосии технологияҳои иттилоотии муосир:

- коркарди компютери иттилоот аз рӯи алгоритмҳои додашуда;
- ниғадории ҳаҷми зиёди иттилоот дар мошинҳои сабткунанда;
- фиристодани иттилоот ба масофаи дур дар давоми вақти маҳдуд 1.

Таркиби мазмунии омодагии касбии омӯзгори ояндаи фанҳои табиӣ-риёзӣ ҳангоми таълим ба роҳ мондани алоқаи дарси мушаххас бо фанни дахлдори мактабӣ яке аз вазифаҳои асосӣ ҳисобида шуда, чунин алоқа бояд идеяи асосии ҳар як дарс бошад. Татбиқи ин ақида дар таълими фанҳои самти табиӣ-риёзии мактаби олии педагогӣ аниқ доништан ва то ба донишҷӯ расондани алоқаи масъалаҳои дарси ба онҳо баёншаванда бо дигар фанҳои мактаби миёна, ошкор намудани камбудии мантиқӣ дар баёни дарси мактабӣ ва роҳҳои бартараф кардани ин камбудии пешбинӣ менамояд, ки дар ин ҳолат нақши такрор назаррас аст.

Барои ташаккули таркиби технологияи омодагии касбии омӯзгори фанҳои табиӣ-риёзӣ омодагии муайяни методӣ лозим аст ва ин таркиб дар раванди таълими фанҳои табиӣ-риёзии мактаби олии омӯзгорӣ бояд мунтазам ташаккул дода шавад.

Бинобар ин, ҳадафҳои омӯхтани фанни мушаххаси гурӯҳи фанҳои табиӣ-риёзӣ набояд танҳо бо номбар кардани талабот ба донишу маҳорат ва малақаҳои фаннӣ маҳдуд шавад, балки бояд ба таъмини натиҷаи ниҳоии таълим – омодагии шахс ба фаъолияти касбии оянда дар ҷомеа ва аз худ кардани малақаҳои касбии фаъолият дар шакли ҷамъбасти равона гардад.

Таълими омӯзгори оянда бояд тавре ба роҳ монда шавад, ки тасаввуроти дар фикрронии донишҷӯён пайдошаванда паҳлуҳои муҳими чараёну фанҳои омӯхташавандаро инъикос кунанд. Маҳз ташаккули ҳамин сифатҳои муҳими объекти идрок (модел) бо таъри ба психологияи идрок ва механизмҳои мутабиқи нейробиологияи хотира моҳияти чараёни таълими аёнӣ ба шумор меравад. Илова ба ин, барномаву нақша ва модулуҳо, ки тартиби амалҳои фанҳои тадрисшавандаро ба қайд мегиранд, аҳамияти маҳсус касб мекунанд.

Барои фаъолияти самараноки касбии омӯзгор таркиби шахсиятии омодагии касбӣ аҳамияти зиёд дошта, он тавассути услуби фаъолият, ки ба шахсияти мушаххаси омӯзгор хос аст, татбиқ мегардад.

Дар чараёни омодагии касбии омӯзгори ояндаи фанҳои табиӣ-риёзӣ дар ӯ (аз ҷумла бо воситаҳои фаннӣ ва воситаҳои муосири ТИК) қобилияти дарку фикрронии самаранок, далелноккунии мантиқию мукамал, қобилияти ҷамъбаст, нутқи мавзӯӣ ва қобилиятҳои фикрию эҷодиро ташаккул ва инкишоф додан лозим аст.

Ҷомеаи иттилоотӣ - ҷомеаест, ки дар он аксари қорандон ба истехсол, ниғадорӣ, коркард, фуруш ва табодули иттилоот машғуланд.

Вобаста ба ин, Пешвои миллат муҳтарам Эмомалӣ Раҳмон 15 апрели соли 2021 зимни суханронӣ дар ҷаласаи якуми Шурои илм, маориф ва инноватсияи назди Президенти Ҷумҳурии Тоҷикистон қайд карданд, ки “Ҳукумати Тоҷикистон барои пешрафти фаъолияти инноватсионӣ дар мамлакат, ташаккули низоми самараноки инноватсионӣ, ки ба баланд бардоштани сатҳи технологӣ ва рақобатнокии истехсолот, ба бозори дохиливу хориҷӣ баровардани маҳсулоти инноватсионӣ, истехсоли молҳои ивазкунандаи воридот, суръатбахшии рушди иҷтимоиву иқтисодӣ ва расидан ба ҳадафҳои стратегии милли мусоидат менамояд, заминаҳои ҳуқуқӣ ва иқтисодиро фароҳам овардааст” [8].

Дар чараёни таълими фанҳои табиӣ-риёзии донишҷӯён ба рӯйхати тарзу усули фикрронии онҳо ба таври табиӣ индуксия ва дедуксия, абстрактсия ва аналогия, тасниф ва танзим, ҷамъбаст ва мушаххаскунӣ, таҳлил ва синтез дохил мешаванд.

Муҳаққиқон И. Д. Сайёдов, Н. Х. Султонхайдаров ва дигарон қайд мекунанд, ки алоқаи зикршуда дар он ифода меёбад, ки донишомӯзии донишҷӯён, хусусан дар шароити алоқаҳои



байнифаннӣ ва алоқаҳо дар байни падидаҳо, фикрронии мантиқиро ташаккул дода, инкишофи пурраи зеҳниро таъмин мекунад. Илова ба ин, истифодаи компютер ба донишҷӯён имкон медиҳад, ки ҳангоми ҳалли супоришҳо аз соҳаҳои гуногуни илм (масалан, супоришҳои физикӣ, математикӣ, иқтисодӣ) ба қори таҳқиқотӣ машғул шаванд. Масалан, ҳангоми истифодаи самараноки принсипҳои алоқаҳои байнифаннии информатика бо дигар соҳаҳои фаннӣ шартҳои дидактикии фикрронии мантиқӣ аз мақсади таълим ба воситаи таълим бо роҳи истифодаи фаъолу гуногуни онҳо таъдил меёбанд. Дар чунин ташкили таълим имкониятҳои инкишофи таркибҳои мазмунӣ, амалиётӣ ва маромнокии фикрронии мантиқӣ зиёд мешаванд [9, с. 16].

Таркиби шахсият ҳангоми таълим бо таъсири маънавий ба омӯзгори ояндаи фанҳои табиӣ-риёзӣ татбиқ мешавад. Қор барои аз худ кардани мазмуни илмҳои табиӣ-риёзӣ ҳатман чунин ҳислатҳои донишҷӯро ташаккул медиҳад, ки минбаъд дар симои маънавию ахлоқии омӯзгор муҳим ба шумор мераванд, аз ҷумлаи устуворӣ ва мақсаднокӣ, меҳнатдӯстӣ ва поквичдонӣ.

Омодагии махсуси касбии физика ҳангоми таълим бо фанҳои алоҳидаи омодагии физикӣ – биофизика, физхимия, астрофизика ва ғ. ташаккул ёфта, омодагиҳои асосӣ ва ибтидоиро дар фанни таълимӣ татбиқ мекунад.

Соҳтори омодагии касбии педагог бе ба он дохил кардани таркибҳои ҳатмӣ, ки ба соҳтори нави таълимӣ ҷавобгӯ гардондани онро имконпазир мегардонанд, ҷавобгӯии талаботи муносири омодагии мутахассис шуда наметавонад. Дар бораи омодагии омӯзгори ояндаи фанҳои табиӣ-риёзӣ сухан меравад, ки ӯ фаъолияти педагогиро дар шароити ҷомеаи муносири иттилоотӣ татбиқ карда тавонад.

Бинобар ин, ҳангоми ҳалли вазифаҳои касбӣ воситаҳои ТИК-ро истифода бурда тавонистани омӯзгори ояндаи фанҳои табиӣ-риёзӣ яке аз таркибҳои омодагии касбии ӯ ба шумор меравад.

Аз ин рӯ, фаъолияти таълимию маърифатии донишҷӯёнро тавре ташкил кардан лозим аст, ки ҳар кадоми онҳо мувофиқи қобилиятҳои худ ва хусусиятҳои шахсият амал карда, ҳамон донишу маҳорат ва малакаҳоро дар соҳаи технологияҳои нави иттилоотӣ аз худ карда тавонад, ки меҳвари педагогии омодагии касбии омӯзгорро ташкил медиҳанд.

Иттилоотикунонии бомуваффақияти таълим ва ҷомеа аз омодагии иттилоотию компютерии омӯзгори оянда вобаста аст. Имрӯз ба таври махсус омӯзгоронро омода намудан лозим аст, ки барои ба насли ҷавон омӯзондани фанҳои асосии барномаи мактабӣ омодаанду қобилият доранд, инчунин бо истифодаи воситаҳои ТИК фарҳанги иттилоотии донишандӯзонро низ ташаккул дода, онҳоро ба олами технологияҳои иттилоотӣ метавонанд ворид намоянд.

Мушоҳидаву таҳлилҳои рушди низоми таҳсилот ҳулоса карда мешавад, ки инсоният дар ҳар як марҳилаи нави рушди худ нақшаҳои нави концептуалӣ ва моделу усулҳоро барои низомҳои таҳсилоти худ мечӯянд. Дар марҳилаи ҳозира усули ҳамгироии таълим ба сифати соҳторҳои асосии концепсияи таҳсилот қабул шуд, яъне истифодаи технологияҳои таълимӣ бояд ба инкишофи умумии шахсият ва бо салоҳиятҳои зарурӣ барои фаъолияти касбии минбаъда таъмин кардани ӯ равона шуда бошад. Маҳз бо таъсири ҳамин концепсия ташаккул ва рушди низоми омодагии мутахассисони оянда дар мактабҳои олий сурат мегирад. Дар бораи омӯзгорони оянда сухан меравад, ки онҳо дар доираи фаъолияти касбии худ бояд бо хонандагон қор карда, ба онҳо дониш омӯзонанд ва муҳаббати онҳоро ба фанҳои табиӣ-риёзӣ бедор кунанд.

Вобаста ба масъалаи татбиқи технологияҳои нав дар ҷараёни таълим қайд кардан лозим аст, ки имрӯз маҳз фанни информатика ба наватарин соҳторҳои таълим мутобиқати бештар дорад. Бисёр вақт он барои ташаккул, татбиқ ва инкишофи технологияҳои муносири таълим ҳам дар сатҳи мактаби миёна ва ҳам дар сатҳи мактаби олий платформа ба шумор меравад. Дар ҳамин асос минбаъд мутахассисони рақобатпазиро салоҳиятнок дар соҳаи худ, инчунин шахсиятҳои ҳаматарафаи инкишофёфта ба камол мерасанд.

Дар охир махсус таъкид кардан меҳоям, ки масъалаҳои дастгирии иттилоотӣ-компютерӣ ё тағйироти таҷрибавӣ, таҳлилу ташкили масъалаҳои компютеркунонӣ мунтазам дар маркази диққати ҳукумат қарор дошта, дар баробари дигар самтҳо, вазифаи меҳварии

омодасозии кадрҳои омӯзгорӣ ёфта, бо асосҳои таърихӣ дохил гардидан ба асри XXI дар шароити тағйирёбии кулӣ дар ҳаёти иҷтимоӣ фарҳангии ҷомеа, яъне тамоили умумии истифодаи самараноки технологияҳои иттилоотӣ-компютерӣ муқаррар мегардад.

Дар ин замина, таҳсилот ҳамчун самти афзалиятнок, бо фарҳанги ҷомеа алоқаманд буда, зарур аст ҳалли масъалаи компютеркунонии муассисаҳои таълимиро босуръат гардонидан, омӯзиши таълимгирандагон дар ин самт тақвият дода шавад. Зарур аст, дар донишҷӯён ба вучуд овардану ташаккул додани мафҳумҳои ҷаҳонбинии илмӣ бидуни донистану истифода бурдани ТИК, асосҳои илм ва малакаҳои ҳаёти ва сахм гузоштан дар рушду инкишофи ҷомеаи кишвар ғайриимкон аст.

#### АДАБИЁТ:

1. Азимов Э.Г. Теория и практика использования компьютерных программ в преподавании русского языка как иностранного. /Э.Г.Азимов [Текст] - М.: Академия, 2000. - 150 с.
2. Баринаова, Е.А. Метапредметный подход в образовании и метапредметные навыки / Е.А. Баринаова // Обучение и воспитание: методики и практика. - 2013. - № 8. - с. 9–14.
3. Костарев, И.С. Концепция интегрированного обучения / И.С. Костарев. [Электронный ресурс]— Режим доступа: <http://school4-perm.narod.ru/kio.htm>.
4. Лутфуллои С. Современная практика интеграции содержания обучения естественнонаучным дисциплинам в вузах РТ/С. Лутфулло//Вестник Таджикского национального университета. 2021. - № 4 стр. 272 – 279 ISSN 2074– 1874
5. Миравотов, М.С. Дидактические основы межпредметных связей в подготовке студентов колледжей к профессиональной деятельности: автореф. дисс. ... канд. педагогич. наук: 13.00.01 / Миравотов Мусобек Самиевич. – Худжанд, 2002. – 12 с.
6. Мирзоев, М.С. Межпредметные связи математических дисциплин с информатикой как основа формирования математической культуры будущего учителя информатики / М.С. Мирзоев // Учитель XXI век. Содержание и технологии образования. – 2008. - №3. – с. 7 - 15.
7. Национальная стратегия развития образования Республики Таджикистан до 2020 года (Утверждена постановлением Правительства Республики Таджикистан от 30 июня 2012 года №334) [Электронный ресурс]
8. Послание Президента Республики Таджикистан Эмомали Рахмона на первом заседании Совета по науке, образованию и инновациям при Президенте Республики Таджикистан.
9. Сайёдов, И.Д. Дидактические условия логического мышления студентов в процессе межпредметных связей информатики / И.Д. Сайёдов, Н.Х. Султонхайдаров / Вестник педагогического университета им. Садриддина Айни. – 2018. - №5-1 (77). – с. 17 – 21.
10. Сидоров, О.В. Теоретическое обоснование обучения будущих учителей технологии электрофизическим и электрохимическим методам обработки конструкционных материалов / О.В. Сидоров // Проблемы развития образования и воспитания: теория и практика. Раздел 2. Глава 2. — Москва: Изд-во «Перо», 2015. — с. 81 – 109.
11. Султонхайдаров, Н.Х. Методика применения компьютерной технологии для развития логического мышления студентов в условиях межпредметных связей (на материале учебных занятий по информатике): дисс. ... канд. педагогич. наук: 13.00.02 / Султонхайдаров Нуриддин Хонкулиевич. – Душанбе, 2019. – 145 с.
12. Типовое положение Департамента науки и инноваций высших учебных заведений Республики Таджикистан. Утверждено решением Коллегии Министерства образования и науки Республики Таджикистан от 29.06.16 г. № 9/41.
13. Шарипов, Ф.Ф. Теоретическая модель формирования алгоритмического мышления студентов вузов в процессе обучения объектно-ориентированному программированию / Ф.Ф. Шарипов, С.И. Мараджабов // Балтийский гуманитарный журнал. – 2017. – Т.6 №3 (20). – с. 313 – 316.

#### ХУСУСИЯТҲОИ ТАШАККУЛИ ДАРАҶАИ КАСБИИ ОМӮЗГОРИ ОЯНДАИ ФАНҲОИ ТАБИӢ-РИӢӢИ БО ВОСИТАИ ТИК

Дар мақолаи мазкур масъалаи ташаккули салоҳияти касбии омӯзгорони ояндаи фанҳои табиатшиносӣ ва математика дар шароити навсозии низоми таълим баррасӣ шудааст. Муаллифон қайд мекунанд, ки эҳтиёҷоти муосири таълимӣ аз омӯзгор на танҳо дониши амиқ дар соҳаи тахассусӣ, балки азҳудкунии усули таълим ва малакаи кор бо иттилоотро тақозо мекунанд.

Дар ин мақола зарурати муносибати ҳамҷониба ба ташаккули салоҳияти касбии омӯзгорони ояндаи фанҳои табиатшиносӣ ва математика таъкид шудааст. Ин равиш бояд дониши амиқи фан, маҳорати усули таълим, малакаи истифодаи технологияҳои иттилоотӣ, инчунин қобилияти ҳалли масъалаҳои аз фаъолияти касбӣ ба миёномадаро дар бар гирад.

**Калидвожаҳо:** таҳассуси касбӣ, муаллими табиатишиносӣ ва математика, навсозии маориф, технологияи иттилоотӣ, усули таълим, ҳалли масъала

### **ХАРАКТЕРИСТИКА ФОРМИРОВАНИЯ ПРОФЕССИОНАЛЬНОЙ КОМПЕТЕНЦИИ БУДУЩЕГО УЧИТЕЛЯ ЕСТЕСТВЕННО-МАТЕМАТИЧЕСКИХ ДИСЦИПЛИН С ИСПОЛЬЗОВАНИЕМ ИКТ**

В статье рассматривается проблема формирования профессиональной компетенции будущего учителя естественно-математических дисциплин в условиях модернизации системы образования. Авторы отмечают, что современные требования к образованию требуют от учителя не только глубоких знаний в предметной области, но и владения методическими приемами и навыками работы с информацией.

В статье обосновывается необходимость комплексного подхода к формированию профессиональной компетенции будущего учителя естественно-математических дисциплин, который должен включать в себя глубокие знания предмета, владение методиками преподавания, навыками использования информационных технологий, а также умением решать задачи, возникающие в процессе профессиональной деятельности.

**Ключевые слова:** профессиональная компетенция, учитель естественно-математических дисциплин, модернизация образования, информационные технологии, методики преподавания, решение задач.

### **FORMING ICT COMPETENCE IN FUTURE NATURAL SCIENCE AND MATH TEACHERS**

n technologies, teaching methods, problem solving. The article explores the problem of forming the professional competence of a future teacher of natural and mathematical disciplines in the context of the modernization of the education system. The authors note that modern educational requirements demand from a teacher not only deep knowledge in the subject area, but also mastery of methodological techniques and skills of working with information.

The article substantiates the need for a comprehensive approach to the formation of the professional competence of a future teacher of natural and mathematical disciplines, which should include deep knowledge of the subject, mastery of teaching methods, skills of using information technologies, as well as the ability to solve problems arising in the process of professional activity.

**Key words:** professional competence, teacher of natural and mathematical disciplines, modernization of education, informatio

**Маълумот дар бораи муаллифон:** Дадобоева Мадина Солеҳ – номзади илмҳои педагогика, дотсент, мушовири ректори Донишгоҳи давлатии омӯзгории Тоҷикистон ба номи С.Айни. Тел: 501071099

Маҳмадов Алҳамҷон Аҳтамович – унвонҷӯи кафедраи асосҳои технологияи информатсионии факултети математикаи Донишгоҳи давлатии омӯзгории Тоҷикистон ба номи С.Айни. 905111297. E mail: adham.06071997@icloud.com

**Сведения об авторах:** Дадобоева Мадина Солеҳ – кандидат педагогических наук, доцент, советник ректора Таджикского государственного педагогического университета имени С.Айни. Телефон: 501071099

Махмадов Алхамдҷон Ахтамович – соискатель кафедры «Основы информационных технологий» математического факультета Таджикского государственного педагогического университета имени С.Айни. 905111297. Электронная почта: adham.06071997@icloud.com.

**Information about the authors:** Dadoboeva Madina Soleh – candidate of pedagogical sciences, associate professor, advisor to the rector of the Tajik State Pedagogical University named after S. Aini. Phone: 501071099

Makhmadov Alkhamjon Akhtamovich – applicant for the department of “Fundamentals of Information Technologies” of the Faculty of Mathematics of the Tajik State Pedagogical University named after S. Aini. 905111297. Email: adham.06071997@icloud.com.

ТДУ-51(07)

ТКБ -22.10я7

С20

## ФАЪОЛ БУДАНИ ДОНИШҚУЌЁН ҲАНГОМИ ОМУЗИШИ ҲАҚМИ БИСЁРРУЯҲО ДАР ДАРСИ “МАТЕМАТИКАИ ЭЛЕМЕНТАРӢ”

*Раҷабова С. Ҷ. Саидова Р. Р.*

**ДДХ ба номи академик Б. Гафуров**

Бештар фаъол сохтани донишомӯзон равиши ба қобилият асосёфта, маҷмуи унсурҳои сохтори методология ва парадигма мебошад, ки ҳадафи он ташаккул додани қобилият, малака ва тарбияи хонандагон дар ҳалли масъалаҳои душвор мебошад.

Имрӯз масъалаи қобилият, истеъдод, лаёқат, хусусиятҳои инфиродӣ, имконият ва роҳҳои таҳлилу инкишофи он диққати равоншиносон, педагогҳо ва омӯзгорони пешқадами навоарро ба худ ҷалб намудааст. Маҳз ҳамин гурӯҳи олимони соҳаи равоншиносӣ, педагогика ва омӯзгорон бар он ақидаанд, ки танҳо истифодаи таълими тафриқа ва фардикунонии таълим дар тадриси фанҳои имконият фароҳам меоварад, ки хусусиятҳои фардиро психологӣ ва табиӣ хонанда ба ҳисоб гирифта шаванд. Тафриқа ҳамвояи калимаи русии «дифференциация» (аз забонҳои фаронсавӣ *differentiation* ва латинӣ *differentia* – гуногун, фарқ, гурӯҳбандӣ) буда, маънои яхелаи ҷудо кардан, тақсим кардани қисми бутун ба қисматҳои гуногун, шаклҳо ва зинаҳоро доранд [16, с.397]. Дар зер мафҳуми тафриқақунонӣ бошад, ба қисмҳои ҷудо кардан, фарқ кардани қисми алоҳида, омӯзиши ягон қисмро мефаҳманд [17, с.168]. Дар «Энциклопедияи педагогӣ» дар зер мафҳуми таълими тафриқа омадааст, ки он ба мактабҳои ҳамагонӣ мувофиқ гардонида шудааст, ҷудо кардани нақшаҳо ва барномаҳои таълимӣ дар синфҳои болоии мактабҳои умумиро мефаҳмонад. Таълими тафриқа имконияти интихоби касб ва соҳаи донишро вобаста ба шавқу хоҳиш ва қобилияти хонандагон кушода медиҳад, шароити мувофиқро барои дар онҳо инкишоф ёфтани шавқи устуворро ба машғулиятҳо ва фанҳои равишӣ ихтисоси интихобнамуда ба миён меорад, имконияти инкишофи чуқур ва мустақами шавқро ба илм ва техника фароҳам оварда, шароитро барои муайян кардани хонандагони қобилиятнок ва ташкили қори системанокро бо онҳо ба вуҷуд меоварад [12, с. 760].

Таҳлилҳои нишон медиҳанд, ки дар сарчашмаҳои муосири педагогӣ вобаста ба фарқ истилоҳҳои «таълими тафриқа», «муносибати тафриқавӣ», «тафрикаи сатҳӣ», «муносибати фардӣ» ва «фардикунонии таълим» васеъ истифода бурда мешавад. Вобаста ба ҳамин олимони соҳа кӯшишҳои зиёде ба ҳарч додаанд, ки мафҳуми «таълими тафриқавӣ»-ро тафсир диҳанд. Чунончи, олими рус, масалан И. Унт пешниҳод менамояд, «тафриқа ин баҳисобгирии хусусиятҳои фардӣ дар ҳамон шакле мебошад, ки агар хонандагон дар асоси ягон хусусиятҳои барои омӯзиши алоҳида гурӯҳбандӣ карда шаванд [18, с. 8]. В. М. Монахов, В. А. Орлов ва В. В. Фирсов бошанд, дар зер мафҳуми тафриқа чунин шакли ташкили ҷараёни таълимиро мефаҳманд, ки «дар он ҳар як хонанда як қисми тайёрии умумии таълимиро аз худ намудааст ва он дорои аҳамияти умумӣ буда, имконияти мувофиққунонро дар шароити доимотағирёбанда таъмин месозад, ҳуқуқ пайдо мекунад ва имконияти кафолатнокро соҳиб мегардад, то ки диққати асосиашро ба ҳамон самте равона созад, ки ба дараҷаи шавқу ҳаваси ӯ ҷавоб дода тавонад» [9].

Дар ин радиф олимони соҳаи педагогикаи тоҷик низ нуқтаи назари худро иброз намудаанд. Масалан М. Лутфуллоев қайд мекунад, ки «таълими тафриқа гуфта дар асоси қобилият, лаёқат, дониш, пешрафт, имконият ва шавқу ҳаваси бачаҳо ба роҳ мондани тадрисро гӯянд» [8, с. 137]. У. Зубайдов таъкид намудааст, ки «таълими тафриқа ба қобилият ва истеъдоди шахс таъкид карда, шароит фароҳам меорад, ки онҳо аз имкониятҳои табиӣ ва шахсии худ истифода баранд. Ин шакли омӯзиш қабл аз ҳама дар асоси талаботи ҳаматарафаи қобилияту истеъдодҳо ба даст меояд. Таълими тафриқа барои интихоби касб ва тарбияи утаҳассисони варзида шароити зехнӣ ва рӯҳӣ муҳайё месозад» [6, с. 6].

Яке аз вазифаҳои муҳими таълими риёзӣ рушди тафаккури фазоии хонандагон мебошад, ки ба онҳо имкон медиҳад, ки дар фазо масъалаҳои марбут ба геометрияро ҳал кунанд. Яке аз бахшҳои муҳими геометрия стереометрия мебошад, ки ҳаҷми қисмҳо ва хосиятҳои онҳоро меомӯзад. Омӯзиши ҳаҷми бисёррӯяҳо дар курси стереометрия вазифаи

муҳимми таълими математика мебошад, зеро он имкон медиҳад, ки тафаккури фазой инкишоф дода, масъалаҳои марбут ба геометрия ҳал карда шаванд.

Барои фаъолияти пурсамар дар ҷаҳони иттилоотии муосир, омодагии хеле мустаҳкам асосии риёзӣ талаб карда мешавад, аз ин рӯ, омӯзиши мавзуи «Ҳаҷми шаклҳо» хеле муҳим аст, зеро онҳо барои омӯзиши фанҳои алоқаманд ва маълумоти оянда заруранд.

Мавзуи «Ҳаҷмҳо» яке аз мавзӯҳои марказии курси стереометрияи мактаби миёна мебошад. Масъалаи ташкили дарсҳо оид ба омӯзиши ҳаҷмҳои бисёррӯяҳо яке аз масъалаҳои муҳимтарин ба шумор меравад, зеро он қисми зиёди курси стереометрияро ишғол мекунад. Агар омӯзгор методика ва хусусиятҳои гузаронидани дарсро надонад пас дар синфхона дар бораи аз худ кардани маводи барномавии математика сухан рондан мумкин нест.

Раванди таълими геометрия бояд муттасил, яхела ва гуногунранг бошад.

Маҳз дар омӯзиши бисёррӯяҳо ва ҳаҷми онҳо ба роҳи ҳалли масъала ва ба баррасии онҳо бештар тавачҷуҳ зоҳир кардан лозим аст.

Омӯзиши ҳаҷми бисёррӯяҳо дар курси стереометрияи мактаби миёна самараноктар хоҳад буд, агар:

- ташаккул додани мафҳуми ҳаҷм бо ҷалби таҷрибаи ҳаётии хонандагон;
- ҳалли мунтазами масъалаҳо оид ба ҳаҷми бисёррӯяҳо.

Бо таҳлили барномаи таълимии математика метавон қайд кард, ки мақсади асосии омӯзиши хосиятҳои ҷисмҳои геометрӣ дар фазо инкишоф додани тасаввуроти фазоии хонандагон, азхуд намудани усули ҳисобкунии бузургҳои геометрӣ ва инкишофи минбаъдаи тафаккури мантиқии хонандагон мебошад.

Омӯзиши банди "Ҳаҷми параллелепипед" бо ёдоварӣ дар бораи чен кардани дарозӣ ва масоҳатҳо (интиҳоби воҳиди ченак ва ғ.) муфид аст.

**Намунаи ҳалли масъалаҳо оид ба ҳаҷми бисёррӯяҳо**

**Масъалаи дараҷаи сода А:**

Масъалаи 1. Ченакҳои параллелепипеди росткунҷа 15 м, 50 м, 36 м аст. Тегаи кубӣ бо вай баробарбузургро ёбед (расми 1).

Ҳал.

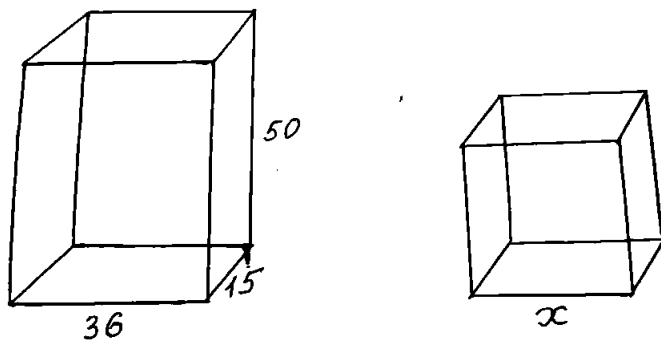

Расми 1.

Ҳаҷми ПР-ро меёбем:

$$V_{\text{ПР}} = 15 * 50 * 36.$$

Тегаи кубро бо  $x$  ишора мекунем. Азбаски ҳаҷми куб ба  $x^3$  баробар аст, бинобар ин

$$x^3 = 15 * 50 * 36$$

мешавад. Аз ин ҷо  $x = \sqrt{15 * 50 * 36} = \sqrt{3 * 5 * 25 * 2 * 36} = 5 * 6 = 30$  мешавад.

Ҷавоб: 30 м.

**Масъалаи дараҷаи миёна**

Масъалаи 2. Асоси пирамида аз секунҷае иборат аст, ки тарафҳои он 39 см, 17 см ва 28 см мебошанд. Ҳар кадом тегаҳои паҳлуӣ 22,9 см мебошад. Ҳаҷми ин пирамидаро муайян кунед (расми 2).

Ҳал.

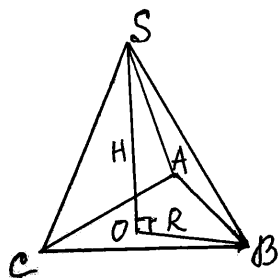

Расми 2.

Ҳаҷми пирамида аз рӯи формулаи зерин ҳисоб карда мешавад:

$$V = \frac{1}{3} S_{ac} * H.$$

Дида мешавад, ки барои ёфтани ҳаҷми пирамида бояд масоҳати асос ва баландиро ёбем. Масоҳати асосро бо ёрии формулаи Герон ҳисоб мекунем.

$$p = \frac{a + b + c}{2} = \frac{39 + 17 + 28}{2} = \frac{84}{2} = 42$$

$$S = \sqrt{p(p-a)(p-b)(p-c)} = \sqrt{42(42-39)(42-17)(42-28)} = \\ = \sqrt{42 * 3 * 25 * 14} = \sqrt{6 * 7 * 3 * 25 * 2 * 7} = 5 * 6 * 7 = 210$$

Барои ёфтани баландии пирамида радиуси давраи берункашидашударо меёбем:

$$OB = R = \frac{39 * 17 * 28}{4 * 210} = 22,1$$

Аз секунҷаи росткунҷаи SOB:

$$H^2 = 22,9^2 - 22,1^2 = (22,9 - 22,1)(22,9 + 22,1) = 0,8 * 45 = 36$$

Аз ин ҷо  $H = 6$ .

Акнун ҳаҷми пирамидаро ёфта метавонем:

$$V = \frac{1}{3} * 210 * 6 = 420$$

Ҷавоб:  $420 \text{ см}^2$ .

### Масъалаи дараҷаи мураккаб

Масъалаи 3. Баландии пирамидаи сарбуридаи секунҷа 10 м аст. Тарафҳои як асосаш 27 м, 29 м ва 52 м мебошанд. Периметри асоси дигараш ба 72 м баробар аст. Ҳаҷми пирамидаи сарбуридаро муайян кунед (расми 3).

Ҳал.

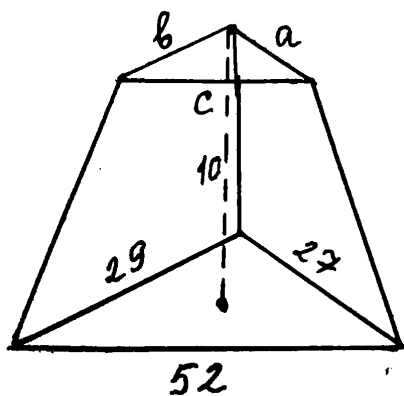

Расми 3.

Ҳаҷми пирамидаи сарбуридаро аз рӯи формулаи зерин меёбем:

$$V = \frac{1}{3} * H * (S_1 + \sqrt{S_1 * S_2} + S_2)$$

Дида мешавад, ки бояд масоҳати асосҳоро ёбем. Масоҳати асоси пирамидаро аз руи тарафҳои додашудаи 27 м, 29 м, 52 м мувофиқи формулаи Герон меёбем:

$$p = \frac{27 + 29 + 52}{2} = \frac{108}{2} = 54$$

$$S = \sqrt{54 * (54 - 27) * (54 - 29) * (54 - 52)} = \sqrt{54 * 27 * 25 * 2} = \\ = \sqrt{27 * 27 * 2 * 25 * 2} = 27 * 5 * 2 = 270$$

Тарафҳои асоси дуҷуми пирамидаро бо  $a, b, c$  ишора намуда, нисбати тарафҳои асосҳои пирамидаи сарбуридаро меёбем:

$$\frac{a}{27} = \frac{b}{29} = \frac{c}{52} = k$$

Аз ин ҷо  $a = 27k, b = 29k, c = 52k$ . Азбаски периметри асоси дуҷум 72 см аст, яъне  $a + b + c = 72$ , муодилаи  $27k + 29k + 52k = 72$ -ро ҳал мекунем.

$$108k = 72$$

$$k = \frac{72}{108} = \frac{2}{3}$$

Тарафҳои асоси дуҷум 18 м,  $\frac{58}{3}$  м ва  $\frac{104}{3}$  м мебошад. Акнун масоҳати асоси дуҷумро бо формулаи Герон ҳисоб мекунем.

$$p = \frac{18 + \frac{58}{3} + \frac{104}{3}}{2} = \frac{72}{2} = 36$$

$$S = \sqrt{36 * (36 - 18) * \left(36 - \frac{58}{3}\right) * \left(36 - \frac{104}{3}\right)} = \sqrt{36 * 18 * \frac{50}{3} * \frac{4}{3}} = \\ = \sqrt{36 * 9 * 2 * \frac{25 * 2 * 4}{9}} = 6 * 5 * 4 = 120.$$

Дар охир ҳаҷми пирамидаро меёбем:

$$V = \frac{1}{3} * 10 * (270 + \sqrt{270 * 120} + 120) = \frac{10}{3} * (390 + 180) = 10 * 190 \\ = 1900.$$

Ҷавоб:  $1900 \text{ м}^3$ .

#### Супоришҳои барои гурӯҳи А

- Ҳаҷми куб  $8 \text{ м}^3$  аст. Сатҳи вайро ёбед.  
А)  $24 \text{ м}^2$                       Б) 24                                      В) 22м
- Андозаи зарвараки росткунҷа  $4,7 \text{ см} \times 6,2 \text{ см}$  буда, вазнаш  $6,3 \text{ грамм}$  мебошад. Ғафсии зарваракро ёбед. (Вазни хоси тилло 19,3).  
А)  $\approx 0,11 \text{ мм}$                       Б) 0,10м                                      В) 0,12
- Аз рӯи тегаи  $a$  - и тетраэдри мунтазам сатҳ ва ҳаҷми вайро ёбед.  
А)  $a^2 \sqrt{3}$  ;  $\frac{1}{12} a^3 \sqrt{2}$                       Б)  $a^2$                                       В)  $a$
- Диагонали ПР 35 см буда, нисбати тегаҳояш 2:3:6 мебошад. Ҳаҷми параллелепипедро муайян кунед.
- Асоси параллелепипеди рост аз ромбе иборат аст, ки масоҳаташ ба  $1 \text{ м}^2$  баробар мебошад. Масоҳатҳои буришҳои диагонали 3  $\text{ м}^2$  ва 6  $\text{ м}^2$  аст. Ҳаҷми параллелепипедро муайян кунед.

### Супоришхо барои гурӯҳи Б.

1. Се куби биринҷии теғаҳояшон 3см, 4см ва 5см бударо об карда, як куб сохтаанд. Теғаи ин куб чӣ қадар дарозӣ дорад?

А) 6см                      Б) 5м                      В) 7дм

2. Вазни тахтаи чӯбине, ки шакли 8- кунҷаи мунтазам дошта, тарафаш 3,2см ва ғафсиаш 0,7см аст, 17,3 грамм мебошад. Вазни хоси чӯбро ёбед.

А) 0,5                      Б) 0,8                      В) 10

3. Теғаҳои паҳлуи пирамидаи секунҷа  $a$ ,  $b$  ва  $c$  ба якдигар перпендикуляранд. Ҳаҷми пирамидаро ёбед.

4. Асоси пирамида аз секунҷаи баробарпаҳлу иборат аст, ки тарафҳои баробараш дорои 39 см-ӣ буда, тарафи сеюмаш ба 30 см баробар мебошад. Кунҷҳои дуруяноки назди асос будагӣ ба якдигар баробаранд ва ҳар кадомаш дорои  $45^\circ$  аст. Ҳаҷми ин пирамида муайян кунед.

5. Асоси пирамида аз ромбе иборат аст, ки тарафаш 51 см аст. Ҳар як руяи ин пирамида ба асосаш дар таҳти кунҷи  $45^\circ$  моил аст.  $S_{\text{таҳ.}} = 4 \text{ дм}^2$  мебошад. Ҳаҷми пирамидаро ёбед.

### Супоришхо барои гурӯҳи С.

1. Ҳаҷми ду куб: куби додашуда ва модели вай, ки дар миқёси 1:2; 1:3; 1:4 ва умуман дар миқёси 1:n хурд карда шудааст, чӣ гуна нисбат доранд?

А) 1:8; 1:27; 1:64; 1:n<sup>3</sup>                      Б) 1:6; 1:27;                      В) 1:27; 1:68;

2. Кубури чӯяни буриши квадратӣ дорад, ки бари беруниаш 25см, ғафсии деворҳои 3см мебошад. Ҳар метри ин кубур чӣ қадар вазн дорад? (Вазни хос 7,3.)

А)  $\approx 192,72 \text{ кг}$                        $\approx 190 \text{ кг}$                       Б) 180кг                      В) 189кг

3. Масоҳатҳои асосҳои пирамидаи сарбурида ба  $245 \text{ м}^2$  ва  $80 \text{ м}^2$  баробар буда, баландии пирамидаи пурра ба 35м баробар аст. Ҳаҷми пирамидаи сарбурида муайян кунед.

4. Баландии пирамидаи сарбурида ба 15 м баробар буда, ҳаҷмаш  $475 \text{ м}^3$  мебошад. Нисбати масоҳатҳои асосҳои 4:9 аст. Ин масоҳатҳоро муайян кунед.

5. Ҳаҷми пирамидаи сарбуридаи чоркунҷаи мунтазамро муайян кунед, агар диагонали вай ба 9 см баробар буда, тарафҳои асосаш 7 см ва 5 см бошанд.

### АДАБИЁТ:

1. Атанасян Л.С., В.Ф. Бутузов и др. Геометрия, 10-11: учеб.для общеобразоват. Учреждений: базовый и профил.уровни. – 18-е изд.- М: Просвещение, 2009 г.- 255с.

2. Атанасян Л.С., В.Ф. Бутузов и др. Геометрия, 7-9: учеб.для общеобразоват. учреждений. М: Просвещение, 2010 г – 384с.

3. Грицевский П. И., Коротяев Б.И. Организация деятельности ученика на уроке. – М.: Знание, 1985. -80с.

4. Дорофеев Г. В. Дифференциация в обучении математике // Математика в школе. - 1990. - № 24. - С. 15-21.

5. Зотов Ю.Б. Организация современного урока. – М.: Просвещение, 1984. – 144с.

6. Зубайдов У. З. Таълими тафриқа ва мактаби муосир. - Душанбе, 2013. – 304 с.

7. Лутфуллоев М. Дарс. - Душанбе, 1995. -192 с.

8. Махмутов М.И. Современный урок. –М.: Педагогика, 1981. -81.

9. Монахов В. М., Орлов В. А., Фирсов В. В. Дифференциация обучения в средней школе // Сов. педагогика. - 1990. - № 8. - С. 42-47.

10. Нугномов М. Нишондодҳои оиди дарси математикаи мактабӣ.-Душанбе: ИДПД, 1988.-32 с.

11. Нугномов М. Теоретико-методологические основы системы методической подготовки учителя математики в педвузе.-М.: Прометей, 1999. -144 с.

12. Педагогическая энциклопедия. - М.: Советская энциклопедия, 1964. – 832 с.

13. Пидкасистый П.И., Короляев Б.И. Организация деятельности ученика на уроке. –М.: Знание, 1985. -80 с.

14. Раджабова С.Дж. Основные принципы компетентного подхода, влияющие на формирование педагогической культуры будущих учителей естественно - математических наук /Раджабова С.Д., Арипова М.Р., Кодиров Б.Р. // Вестник Академии образования Таджикистана. - 2021. - №1 (38). - С. 165-169.

15. Раҷабова С.Ҷ. Аҳамияти ҳалли масъалаҳо дар тарбияи ғаълонокии эҷодии хонандагон бо принсипи таълими босалоҳият /



16. Рачабова С.Ч., Очилов А.У.// "Номаи донишгоҳ" -и Донишгоҳи давлатии Хучанд ба номи академик Б.Гафуров, силсилаи илмҳои гуманитарӣ ва ҷомеашиносӣ. 2022. № 1 (70). С. 175-179.

17. Советский энциклопедический словарь / Главн. ред. А. М. Прохоров. Издание третье. – М.: Советская энциклопедия, 1984. – 1600 с.

18. Толковый словарь русского языка / Сост. С. И. Ожегов, Н. Ю. Шведова. – М.: Изд. Азбуковник, 4-изд., 1999. – 944 с.

19. Унт И. Индивидуализация и дифференциация обучения. - М.: Педагогика, 1990. – 192 с.

### **ФАЪОЛ БУДАНИ ДОНИШЧҶҶЁН ҲАНГОМИ ОМУЪЗИШИ ҲАЦМИ БИСЁРРУЯҲО ДАР ДАРСИ “МАТЕМАТИКАИ ЭЛЕМЕНТАРӢ”**

Дар мақола омодагии методи муаллимони ояндаи математика дар таълимоти фанни геометрияро тариқи тафриқавӣ бо якчанд масъалаҳо дида баромада шудааст. Дар ин ҷо мо оид ба тадбиқи таълими тафриқавӣ дар дарсҳои математикаи элементарӣ ҳангоми омуъзиши ҳаҷми бисёрруяҳо барои фаъолгардонии донишҷӯён баррасӣ кардаем.

Таълими тафриқа ба ҳониндагон имконият медиҳад, то ки ба қобилият ва истеъдоди шахси така карда масъалаҳои дарсиро ҳал намоянд.

Математика намудҳои гуногуни масъалаҳои геометрияро дар бар мегирад. Барои ҳалли бомуваффақияти ин вазифаҳо ба донишҷӯ рушди ҳуби қобилияти ақлӣ, мантиқ лозим аст. Дар замони мо талабот ба рушди тафаккури эҷодӣ ва чандир, ки дарёфти роҳҳои ғайримуқаррарии ҳалли масъалаҳои гуногунро дар бар мегирад, торафт меафзояд.

**Калидивожаҳо:** *геометрия, математика, таълими тафриқавӣ, қобилият, фаъолнокӣ, тафриқа, касб, куб, пирамида, параллелотипед, пирамидаи сарбурида, ҳаҷм, сатҳ, баландӣ, рӯяи паҳлӯи, масъалаҳои геометрия.*

### **ДЕЯТЕЛЬНОСТЬ УЧАЩИХСЯ ПРИ ИЗУЧЕНИИ ОБЪЕМА ПОЛИФОТОГРАФИЙ НА УРОКЕ «ЭЛЕМЕНТАРНАЯ МАТЕМАТИКА»**

В статье рассматривается методическая подготовка будущих учителей математики при преподавании геометрии дифференцированно с учетом нескольких вопросов. Здесь мы обсудили применение дифференциального образования на уроках начальной математики при изучении объема полиморфизмов для активизации учащихся.

Дифференцированное образование позволяет учащимся решать образовательные задачи исходя из своих способностей и талантов.

Математика включает в себя множество различных типов геометрических задач. Для успешного решения этих задач у школьника необходимо хорошее развитие умственных способностей, логики. В наше время все больше возрастает потребность в развитии творческого и гибкого мышления, включающего в себя поиск нестандартных путей решения различных задач.

**Ключевые слова:** *геометрия, математика, дифференцированное образование, способности, деятельность, деление, карьера, куб, пирамида, параллелотипед, усеченная пирамида, объем, поверхность, высота, боковая поверхность, геометрические задачи.*

### **STUDENTS' ACTIVITIES WHEN STUDYING THE VOLUME OF POLYPHOTOGRAPHS AT THE LESSON "ELEMENTARY MATHEMATICS"**

In the article, the methodical preparation of future teachers of mathematics in the teaching of geometry is discussed in a differentiated manner with several issues. Here we have discussed the application of differential education in elementary mathematics classes when studying the volume of polymorphisms to activate students.

Differentiated education allows students to solve educational problems based on their abilities and talents.

Mathematics includes many different types of geometric problems. To successfully solve these tasks, the student needs a good development of mental abilities, logic. In our time, the demand for the development of creative and flexible thinking, which includes finding non-standard ways to solve various problems, is increasing more and more.

**Key words:** *geometry, mathematics, differential education, ability, activity, division, career, cube, pyramid, parallelepiped, truncated pyramid, volume, surface, height, lateral surface, geometric problems.*

**Маълумот дар бораи муаллиф:** *Рачабова С. Ч. - мудири кафедраи методикаи таълими математика ва технологияҳои иттилоотӣ, номзади илмҳои педагогӣ, дотсенти Донишгоҳи давлатии Хучанд ба номи академик Б. Гафуров, иш. Хучанд, кӯчаи Ҳ. Карим, 134, тел. : (+ 992) 92 - 719-12-83, E-mail: saodat\_6@mail.ru*

Саидова Р. Р. - муаллими калони кафедраи методикаи таълими математика ва технологияи иттилоотӣ, факултети математикаи Донишгоҳи давлатии Хучанд ба номи академик Бобоҷон Гафуров, шаҳри Хучанд, кӯчаи Усмон Тоҷибоев, 7, тел. : (+ 992) 92 - 611-07-77, E-mail: rafoat.saidova@mail.ru

**Сведения об авторах:**Раджабова С. Дж. - заведующая кафедрой методики обучения математике и информационным технологиям, кандидат педагогических наук, доцент Худжандского государственного университета имени академика Б.Гафурова, г. Худжанд, ул. Х. Карима, 134, тел. : (+992) 92 - 719-12-83, E-mail: saodat\_6@mail.ru

Саидова Р. Р.-старший преподаватель кафедры методики преподавания математики и информационных технологий математического факультета Худжандского государственного университета имени академика Бобоҷана Гафурова, г. Худжанд, улица Усмана Таджибоева, 7, тел. : (+992) 92 - 611-07-77, E-mail: rafoat.saidova@mail.ru

**Information about the authors:** Rajabova S. J. - head of the department of teaching methods of mathematics and information technologies, candidate of pedagogical sciences, associate professor of Khujand State University named after academician B. Ghafurov, Khujand city, H. Karim street, 134, tel. : (+ 992) 92 - 719-12-83, E-mail: saodat\_6@mail.ru

Saidova R. R.-senior teacher of the department of teaching methods of mathematics and information technology, faculty of mathematics of Khujand State University named after academician Bobojan Gafurov, Khujand city, Usman Tajiboev street, 7, tel. : (+ 992) 92 - 611-07-77, E-mail: rafoat.saidova@mail.ru

УДК:371.11-12

## ПЕДАГОГИЧЕСКИЙ ПОТЕНЦИАЛ ИСПОЛЬЗОВАНИЯ СОВРЕМЕННЫХ ИНФОРМАЦИОННЫХ ТЕХНОЛОГИЙ ПРИ ПРЕПОДАВАНИИ ДИСЦИПЛИН ЭЛЕКТРОНИКА И ЭЛЕКТРОТЕХНИКА СТУДЕНТАМ ТЕХНИЧЕСКИХ СПЕЦИАЛЬНОСТЕЙ

Джураев Х. Ш.

Пажушигоҳи рушди маориф ба номи Абдурахмони Ҷомии

Академияи тахсилоти Тоҷикистон

Одинаев С. Ш.

Донишгоҳи давлатии Данғара

Сегодня радикально меняется социально-экономическая структура, как производства, так и образования. Основными критериями подготовки специалистов являются, в частности, требования к субъекту обучения студента, который не только потребляет знания, но и выбирает место в сфере научно - технической деятельности. В связи с информационным мышлением и творческой активностью, навыками применения теоретических знаний на практике, Основоположником мира и национального взаимопонимания - Лидер нации, Президент Республики Таджикистан уважаемый Эмомали Рахмон, в послании Меджлиси Оли Республики Таджикистан от 26 декабря 2018 года, отметить [1, стр.25]: "Укрепление научного потенциала страны, внедрение изобретений в производство, укрепление материально-технической базы учебных заведений, повышение качества образования на всех уровнях образования, ещё большее вовлечение молодых талантов в изучение современных технологий, творческую и техническую работу являются наиболее важная задача отраслей науки и образования".

В процессе обучения важно сформировать у студента целостную структуру учебной деятельности во взаимосвязи всех составляющих её компонентов. Очевидным становится усиление фундаментальности технического образования и профессиональной направленности на конкретную специальность [2].

Предметом специальных технических дисциплин являются теория, проектирование, конструирование, технология производства и практика применения реальных технических устройств и систем [3]. В основе учебного процесса лежат теоретические знания, полученные из физических, математических и общетехнических дисциплин, а также практический опыт работы с реальными техническими объектами [4-6]. Сложность обучения обусловлена необходимостью понимания сущности происходящих процессов на основе ранее изученных теоретических основ, поскольку она напрямую связана с овладением основами проектирования, изготовления и эксплуатации целых классов реальных технических устройств и систем. В частности, следует отметить, что обучение студентов происходит на стыке двух наук, например, специализации «Вычислительные машины, комплексы, системы и

сети» или «Системы автоматизированного проектирования», которая требует знаний в двух основных областях: информационные технологии и технические (проектирование). Решить эту проблему помогают электронные и электротехнические образовательные ресурсы, созданные в рамках образовательных стандартов.

Недавно были введены новые учебные планы, в соответствии с которыми объем и содержание аудиторных занятий были распределены по всем специальностям в разные семестры и значительно сокращены.

Проблемы, связанные с сокращением количества часов, отводимых на изучение предметов электроника и электротехнического образования, направлены на подготовку студентов технических специальностей, где уровень овладения этими предметами значительно снизился. Компьютеризация преподавания электроника и электротехнических дисциплин позволяет студентам технических специальностей исключить эти затраты на обучение электронике и электротехнике, которые возникают при сокращении отводимых на неё количества часов.

Для того чтобы реализовать компьютеризацию преподавания электроника и электротехнических предмета студентам технических специальностей, необходимо рассмотреть возможности применения этого комплекса на каждом из видов учебных занятий [3, 7-10].

Прежде всего, с этих позиций следует рассмотреть лекции. Информационные технологии обеспечение лекций до сих пор остаётся весьма сложной задачей. Это связано с тем, что информационная лекция представляет собой достаточно дорогостоящий процесс, так как требует специального дорогого аппаратного обеспечения, кроме того, трудность заключается и в программном обеспечении электронных версий лекций. На этом моменте следует остановиться подробнее.

Ряд исследований [10-15] правильно указывают на необходимость внедрения качественно более высокого уровня индивидуальности обучения. Но учитель может давать пояснения в зависимости от уровня каждого студента. Лекция - это один из важных видов учебных занятий, который позволяет преподавателю изложить учебный материал в обобщённой форме, адаптированной к уровню знаний и профессиональной ориентации студентов определённого курса специальности. Лекция демонстрирует научную эрудицию преподавателя, демонстрирует его авторскую позицию по тем или иным вопросам. Поэтому весьма спорным является лишение преподавателя роли главного и непосредственного источника информации, особенно во время лекции, а также утверждение о том, что наука как источник знаний утратила статус наставника. Также необходимо учитывать высокую стоимость оснащения лекций информационной технологии.

Проанализировав существующие разработки, можно сказать, что в основном все электронные версии учебных курсов основаны на одной дисциплине, обычно гуманитарной или экономической, в сочетании с какой-либо системой проверки или оценки знаний, иллюстрациями и словарями. В данном случае мы рассматриваем вопрос о дублировании технической информации в общетехнических и специальных технических дисциплинах [14,15]. Разработка электронного методического пособия по любой специальной технической и общетехнической дисциплине является более сложной задачей. Объем информации, которая должна быть рассмотрена в этом руководстве, довольно велик. Обычно такой курс может включать до семи предметов, которые взаимодействуют с ним. Анализ был проведён на основе дисциплины «Электроника и электротехника», которая будет преподаваться по специальности «Вычислительные машины, комплексы, системы и сети» и «Системы автоматизированного проектирования». Основанием для их выбора послужили следующие причины: недостаточная подготовленность студентов по общетехническим предметам, изучение данного материала и его большой объем, необходимый для усвоения, невозможность охватить всю ширину материала преподавателем. В связи с этим, с начало было предложено создать электронное учебно-методическое пособие по данному предмету, которое учитель сможет использовать в качестве дидактического материала, а студентами в качестве справочного материала при самостоятельной работе, при подготовке к практической и лабораторной работе, а также при работе над курсовыми и дипломными проектами. Этот курс был выбран в соответствии с общеобразовательным стандартом техническим направлениям.

Очевидно, что информационной лекции не способствует эффективному решению ни одной из поставленных задач по предмету электроника и электротехника. При этом традиционной форме проведения лекций по ряду дисциплин электроники и электротехники соответствует решение этих вопросов. Во-первых, сокращение количества часов дисциплины по электроника и электротехника, прежде всего относятся, к лабораторным и практическим занятиям, во-вторых, лекция, которая является основным видом учебной деятельности в технических специальностях образовательных учреждений высшего профессионального образования, имеет ряд важных преимуществ, о которых уже упоминалось, и способствует усвоению знаний, умений и навыков, которые приобретают студенты, и, в третьих, традиционная форма проведения лекций не требует крупных денежных затрат.

Таким образом, из вышеизложенного можно сделать вывод: традиционная форма чтения лекций по ряду электроника и электротехнических дисциплин для технических специальностей очной формы обучения соответствует современному состоянию учебного процесса и не требует значительной информационных технологий. В этом случае презентация учебного материала, сопровождаемая захватывающим видеороликом, может быть более естественной и понятной.

В настоящее время, когда речь идёт о использовании современное информационное технологии учебного процесса по рассматриваемым предметам, это должно относиться, прежде всего, к лабораторным занятиям, которые играют значительную роль в учебном процессе. Традиционный способ проведения лабораторных работ требует повышенного внимания к организации работы в лаборатории. На организацию, оснащение и эксплуатацию лабораторий затрачиваются очень большие средства, они занимают значительное место на территории учебного заведения, а лабораторная работа входит в структуру занятий. Поэтому их компьютеризация позволяет активизировать деятельность студентов, более чётко показать связь теории и практики, повысить уровень лабораторных научных экспериментов, приблизить их методы и формы к экспериментальным методам исследования изучаемых наук, познакомиться с современными методами работы с информацией, интеллектуализация учебной деятельности и др.

Среди основных задач, стоящих перед учителями, следующие: руководствуясь логикой соответствующей учебной дисциплины, выбрать наиболее важное содержание изучаемой предметом; предоставить обзор каждой новой изучаемой темы предметом или явления на основе диалектического подхода, то есть с учётом её развития и взаимодействие с другим предметом и явлениям; создавать условия для формирования правильных идей и научных концепций, а также их точного выражения в определениях и терминологии, принятых в данной дисциплине; проводить научную концепцию в контексте соответствующей научной теории или гипотезы и сравнивать изучаемую концепцию с противоположными концепциями; раскрывать историю изучаемых явлений; давать представление о методах научного поиска, с помощью которых раскрывается изучаемое явление.

При создании таких комплексов на этапе проектирования необходимо учитывать следующие управленческие эффекты: наличие учебных планов, рабочих программ, разработанных в рамках государственного образовательного стандарта; материалы, уже созданные в процессе обучения (методические разработки, различные уровни), накопленный педагогами в этих областях опыт других вузов в решении аналогичных задач, а также проводится опрос студентов, позволяющий выявить пробелы в знаниях в определённых областях.

Согласно вышеприведённого проблемами рассмотрим использовании информационных технологий и её преимущества в лабораторных работ, в которой они включают: 1) при отсутствии подготовительной части лабораторной работы, которая занимает большую часть времени лабораторной деятельности; 2) в скорости выполнения этого типа лабораторных работ; 3) низкая стоимость оборудования по сравнению с традиционными стендами; 4) в результате делается больше работы, чем на стенде.

Что касается лабораторных работ, то, прежде всего, следует отметить, что традиционная форма их проведения основана на так называемых стендах, на которых моделируются эксперименты, то есть лабораторных тренажёрах. Учебно-лабораторный комплекс - это устройство, предназначенное для проведения натуральных экспериментов в ручном и частично автоматизированном режиме.

Прежде всего, следует обратить внимание на конструкцию этих подставок. Современные подставки часто представляют собой закрытые корпуса, которые скрывают все электрические процессы внутри. Выводятся только терминалы. Таким образом, ход этих процессов остаётся скрытым от глаз студента. Это серьёзный недостаток даже в процессе обучения студентов электротехнических специальностей, поскольку на более высоких курсах им предлагается самостоятельно собирать простые стенды. Этот недостаток наиболее ярко проявляется в обучении студентов технических специальностей, так как это серьёзный удар по одному из основных принципов образования - наглядности. При построении схемы на компьютере студент ощущает влияние этого принципа на свою познавательную деятельность.

Следующим недостатком традиционного использования стендов при выполнении лабораторных работ является ограничение количества студентов, которые могут выполнять стендовые работы одновременно. Во время сеанса только два человека могут выполнять одну и ту же работу на стенде. Поэтому для выполнения работы всей группы требуется большое количество стендов. Следует отметить, что по данным предприятий, производящих учебное оборудование, сегодня стоимость одного такого стенда колеблется от 5 до 100 тысяч симоний. Учитывая их большую стоимость, маловероятно, что подавляющее большинство образовательные учреждения состояния обеспечить свои лаборатории, необходимые много стен. Даже если Образовательные учреждению удастся приобрести такие учебные лабораторные наборы, для их использования потребуются более одного или двух, это считается уместным предложить. Кроме того, опыт показывает, что возможное количество лабораторных работ, выполняемых на этом стенде, ограничено. Таким образом, университет будет вынужден нести большие денежные расходы, которые способствуют повышению эффективности учебного процесса.

В настоящее время на эти средства можно приобрести достаточное количество персональных компьютеров с соответствующим программным обеспечением, на которых можно выполнять практически неограниченное количество лабораторных работ. С одной стороны, все студенты в группе выполняют одну и ту же лабораторную работу, с другой стороны, это экономит огромное количество времени, так как компьютер позволяет каждому студенту выполнять больше за одно лабораторное занятие в несколько раз. В этом случае можно предположить, что в процессе выполнения лабораторных работ на компьютере у студентов могут развиваться псевдонаучные представления, но это не так. Когда речь заходит о студентах технических специальностей, специфические навыки работы с электроника и электротехническим схемам по их специальности не важны. Кроме того, не забывайте, что компьютер намного безопаснее подставки из-за его функции электроинструмента. Это имеет большое значение при обучении студентов технических специальностей. Помимо упомянутых преимуществ, организация виртуальных лабораторных работ по электронике и электротехническим предметам позволяет студентам проводить лабораторные исследования непосредственно по месту жительства. Таким образом, компьютеризация лабораторных работ при преподавании электроника и электротехнических дисциплин позволяет студентам технических специальностей решать задачи, стоящие перед данной формой организации учебного процесса.

Из всего этого можно сделать вывод, что использование современных информационных технологий в лабораторных работах при обучении студентов технических специальностей в настоящее время более уместно в процессе обучения, чем использование традиционных методов и средств на этих учебных занятиях.

Повышение эффективности учебного процесса видится в применении компьютеров и при проведении практических занятий при обучении студентов технических специальностей дисциплинам электроника и электротехнического дисциплина (цикла). При изучении электроника и электротехнических дисциплин предусмотрено выполнение ряда практических работ. Эти работы могут выполняться с помощью прикладного информационного ресурса - специализированных программ, доступ к которым возможен с локального компьютера или из локальной сети. Эти программы позволяют моделировать электрическую схему и получить численные показания электрических приборов при решении практической задачи.

Решение задач по курсам электроника и электротехнических дисциплин с целью обучения наиболее оптимально поддерживается пакетами математического характера –

Mathematica 3.0, Maple V, Derive, Mathcad 8, Matlab 7.1. Особых предпочтений в применении пакетов нет. Все они имеют необходимые математические инструменты [16,17].

В данном случае компьютеризация также позволяет решить поставленные задачи. Во-первых, компьютеры, приобретенные для проведения лабораторных работ, используются и для решения задач на практических занятиях. Во-вторых, решение задач на компьютере позволяет избавить студента от рутинных расчетов и весьма значительно экономит время. С методической точки зрения, выполнение студентами заданий в данных пакетах должно поощряться, поскольку пакеты упрощают рутинные математические расчеты. При их использовании необходимо знать и уметь применять методы расчетов электрических цепей. Студенты, использующие математические пакеты, в два-четыре раза быстрее справляются с учебно-практическими задачами. Достоинством перечисленных пакетов является их сопровождение большим количеством демонстрационного материала. Пользователи могут обмениваться результатами своих работ, обсуждать возникающие затруднения, а изготовители имеют обратную связь.

Таким образом, использование компьютеров при проведении практических занятий со студентами технических специальностей при изучении электроника и электротехнических дисциплин также представляется целесообразным.

В целом, можно говорить о том, что целью компьютеризации, является создание условий для того, чтобы сделать подготовку студентов технических специальностей по дисциплинам электроника и электротехнического цикла более качественной, соответствующей современному уровню профессиональной пригодности. В соответствии с этой целью необходимо компьютеризировать проведение лабораторных работ и практических занятий. Лекции и целесообразнее осуществлять в традиционной форме.

#### ЛИТЕРАТУРА:

1. Паёми президенти Ҷумҳурии Тоҷикистон «Дар бораи самтҳои сиёсати дохилӣ ва хориҷии Ҷумҳурии Тоҷикистон / -Душанбе: Шарқи озод. -2018. -48 с.
2. «Психолого-педагогическая практика в системе образования», Ермолаева М. В., Захарова А. Е., Калинина Л. И., Наумова С. И., 1998.
3. Аверченков, В.И. Методика проектирования содержательной части ЭОР для специальных технических дисциплин [Текст] / В.И. Аверченков, В.В. Надуваев, Е.В. Шкумат // -Вестник БГТУ. - 2009. - № 3 - 177 с.
4. «Новые педагогические и информационные технологии в системе образования», Полат Е. С., Бухаркина М. Ю., Моисеева М. В., Петров А. Е., Академия, 2002.
5. «Педагогические взаимодействия и технологии», Коротаева Е., 256с, Academia, 2007.
6. «Психология и педагогика», Альберт Кравченко, Проспект, 2009.
7. «Информационные технологии в педагогическом образовании», Киселев Г. М., 2012.
8. «Структура ИКТ-компетентности учителей», Рекомендации ЮНЕСКО, Хайне Пауль, 2011.
9. «Медийная и информационная грамотность, программа обучения педагогов», Уилсон К., Гриззл А., Туазон Р., 2012.
10. Восидов, Ш.Ю. Хусусиятҳои хосси истифодаи моделсозии математикӣ дар ҳалли масъалаҳои математикӣ дар макотиби олии касбӣ / Восидов Ш.Ю., Джураев Х.Ш., Шарофиддин Юсуфӣ, Сайдахмадов И.С. // Вестник Таджикского национального университета. -2022.-№1.-С.267-276.
11. Ҷӯраев, Х.Ш. Хусусиятҳои моделсозии математикӣ ва компютерӣ дар ҳалли масъалаҳои геометрӣ барои донишҷӯёни муассисаҳои таҳсилоти олии / Х.Ҷӯраев, Ш.Ю. Восидов, Ш. Юсуфӣ // Паёми пажӯҳишгоҳи рушди маориф. -2022. -№4 (40). -С.211-216.
12. Шарофиддин Юсуфӣ Оценка теоретических основ математического и компьютерного моделирования учебных проблем «решение задач» (по геометрии) в учреждениях высшего профессионального образования / Шарофиддин Юсуфӣ / Вестник Таджикского национального университета. -2023. -№11. Ч.2. –С.195-205.
13. Джураев, Х.Ш. Асоси назариявии моделсозии математикӣ ва компютери таълими масъалаҳои механика дар муассисаҳои таҳсилоти олии касбӣ / Х.Ш. Ҷӯраев, И.С. Сайдахмадов // Паёми Пажӯҳишгоҳи рушди маориф. Силсилаи илмҳои педагогӣ ва психологӣ. -2023. -№1(41). –С. 239-248.
14. Джураев Х.Ш. Математическое и компьютерное моделирование средство решения задач по курсу механики / Х.Ш. Джураев, И.С. Сайдахмадов, Ш.Ю. Восидов // Вестник института развития образования. Серия педагогических и психологических наук. -2023. -№ 3 (43). –С.343-348.
15. Ҷӯраев, Х.Ш. Инкишоф додани фаъолияти маърифатии донишҷӯён бо воситаи моделсозии математикӣ компютерӣ / Х.Ш. Ҷӯраев, Ш.Ю. Восидов, Ю. Шарофиддин, И.С. Сайдахмадов // Маводи Конференсияи ҷумҳуриявии илмию амалӣ дар мавзӯи «Моделсозии математикӣ ва

компютери равандҳои физикӣ» бахшида ба 20-солаи омӯзиш ва рушди фанҳои табиатшиносӣ, дақиқ ва риёзӣ дар соҳаи илму маориф (9-уми феввали соли 2023). – Душанбе: Чопхонаи ДМТ. -2023. -С.137-140.

16. «Информационные технологии в педагогическом образовании», Киселев Г. М., Бочкова Р. В., Дашков И. К., 2013.

17. «Современные педагогические технологии. Основная школа», Иванышина Е., Ивашедкина О., Казачкова Т., Муштавинская И., Даутова О., Крылова О., 176с, КАРО, 2015.

### **ИМКОНЯТИ ПЕДАГОГИИ ИСТИФОДАИ ТЕХНОЛОГИЯҲОИ МУОСИРИ ИТТИЛОӮТӢ ДАР ТАЪЛИМИ ФАННИ ЭЛЕКТРОНИКА ВА ЭЛЕКТРОТЕХНИКА БА ДОНИШЧӮЕНИ ИХТИСОСҲОИ ТЕХНИКӢ**

Дар мақола аҳамияти истифодаи компютерҳо хангоми омӯзиши фанни электроника ва электротехника дар дарсҳои амалӣ барои донишчӯёни ихтисосҳои техникӣ баррасӣ карда мешавад. Мақсади компютеркунонӣ фароҳам овардани шароит барои тайер кардани донишчӯёни ихтисосҳои техникӣ аз фанни электроника ва электротехникӣ бо сифати баландтар мебошад, ки ба сатҳи муосири қобилияти касбӣ мувофиқат мекунад. Мувофиқи ин мақсад, гузаронидани корҳои лабораторӣ ва машғулиятҳои амалӣ бояд компютерӣ карда шавад ва лексияҳо бошад дар шакли анъанавӣ гузаронида шаванд.

**Калидивожаҳо:** *электроника ва электротехника, ихтисосҳои техникӣ, сифат, имкониятҳо, шароит.*

### **ПЕДАГОГИЧЕСКИЙ ПОТЕНЦИАЛ ИСПОЛЬЗОВАНИЯ СОВРЕМЕННЫХ ИНФОРМАЦИОННЫХ ТЕХНОЛОГИЙ ПРИ ПРЕПОДАВАНИИ ДИСЦИПЛИН ЭЛЕКТРОНИКА И ЭЛЕКТРОТЕХНИКА СТУДЕНТАМ ТЕХНИЧЕСКИХ СПЕЦИАЛЬНОСТЕЙ**

В работе рассматривается важность использования компьютеров при проведении практических занятий со студентами технических специальностей при изучении дисциплин электроника и электротехнических. Целью компьютеризации, является создание условий для того, чтобы сделать подготовку студентов технических специальностей по дисциплинам электроника и электротехнического цикла более качественной, соответствующей современному уровню профессиональной пригодности. В соответствии с этой целью необходимо компьютеризировать проведение лабораторных работ и практических занятий, а лекции и целесообразнее осуществлять в традиционной форме.

**Ключевые слова:** *электроника и электротехника, технические специальности, качество, возможности, условия.*

### **THE PEDAGOGICAL POTENTIAL OF USING MODERN INFORMATION TECHNOLOGIES IN TEACHING DISCIPLINES ELECTRONICS AND ELECTRICAL ENGINEERING TO STUDENTS OF TECHNICAL SPECIALTIES**

The paper considers the importance of using computers in conducting practical classes with students of technical specialties in the study of disciplines electronics and electrical engineering. The purpose of computerization is to create conditions in order to make the training of students of technical specialties in the disciplines of electronics and the electrical cycle more qualitative, corresponding to the modern level of professional aptitude. In accordance with this goal, it is necessary to computerize the conduct of laboratory work and practical classes, and it is more expedient to carry out lectures in a traditional form.

**Key words:** *electronics and electrical engineering, technical specialties, quality, opportunities, conditions.*

**Маълумот дар бораи муаллифон:** *Ҷӯраев Хайрулло Шарофович – доктори илмҳои физикаю математика, профессор, мудири кафедраи илмҳои табиатшиносӣ-математикӣи Паёмушигоҳи рушди маориф ба номи Абдурахмони Чомии Академияи таҳсилоти Тоҷикистон. Суроға: 734024, Ҷумҳурии Тоҷикистон, ш. Душанбе, кӯчаи А. Адҳамов, 11/2. Тел: 907.42.20.36*

*Одинаев Саломиддин Шовалиевич – унвончӯйи Донишгоҳи давлатии Данғара. Суроға: 735140, Ҷумҳурии Тоҷикистон, шаҳри Данғара, кӯчаи Марказӣ, 67.*

**Сведения об авторах:** *Джурев Хайрулло Шарофович – доктор физико-математических наук, профессор, заведующий отделом естественно-математических наук Института развития образования имени Абдурахмона Джами Академии образования Таджикистана. Адрес: 734024, Республика Таджикистан, г. Душанбе, ул. А. Адхамов, 11/2. Тел: 907.42.20.36*

*Одинаев Саломиддин Шовалиевич соискатель Дангаринского государственного университета. Адрес: 735140, Республика Таджикистан, г. Дангара, улица Айни, 67.*

**Information about the authors:** *Juraev Khairullo Sharofovich – Doctor of Physical and Mathematical Sciences, Professor, Head of the Department of Natural and Mathematical Sciences of the Abdurakhmon Jami*

УДК: 372

## **РОЛЬ ЭКСПЕРИМЕНТА В ПОНИМАНИИ УЧАЩИМИСЯ ОСНОВ ХИМИЧЕСКОЙ НАУКИ**

*Бобизода Ф.М. Сафарзода С.*

Химия — сложная и экспериментальная наука, поэтому лабораторные работы тесно интегрированы в общеобразовательный курс. Они представляют собой форму самостоятельной работы, направленную на проведение химических экспериментов на любом этапе урока для более эффективного усвоения материала и приобретения конкретных, осознанных компетенций. Хорошо подобранные эксперименты наглядно демонстрируют связь между теорией и практикой, позволяя убедиться в эффективности законов химической науки и возможностях научного предвидения. Использование химического эксперимента в процессе обучения позволяет учащимся не только ознакомиться с химическими явлениями, но и освоить методы научного исследования химии. Кроме того, химический эксперимент как способ получения эмпирических знаний является надежным средством превращения теоретических знаний в убеждения, способствуя формированию естественнонаучного мировоззрения [1].

Система современного образования направлена на удовлетворение общественного спроса, который возрастает не только к результатам обучения, но и к его качеству. Это обусловлено непрерывными изменениями в обществе, на производстве, современных технологиях. В связи с этим основным направлением в модернизации образования является интеграция наук, метапредметность и междисциплинарность. Повышенный интерес вызывает практико-ориентированное обучение, где знания полученные в виде теории закрепляются на практике, т.е. применяются в реальной жизни. Таким образом обучающийся будет обладать функциональной грамотностью. Вместе с тем, необходимо совершенствовать исследовательские и проектные навыки, уметь не только запоминать факты и теоретический материал, но и проводить эксперименты. Проведение экспериментов на уроках химии, а также принципы обучения на современном этапе образования требуют серьезного переосмысления не только содержания, но и методики проведения лабораторных опытов и экспериментов, с целью повышения качества знаний обучающихся и их функциональной грамотности, а также развитие практических навыков, повышение самостоятельности и познавательной активности.

Регулярное проведение экспериментов на уроках химии предоставляет обучающимся широкие возможности для освоения методики выполнения различных опытов, наблюдать, анализировать и делать выводы [2]. Тем не менее стандартные лабораторные опыты недостаточно мотивируют работу обучающихся и не в полной мере соответствуют особенностям химической науки. В химии как науке очень важны эксперименты обладающие проблемным характером, они более менее воспроизводят сущность данной науки.

Процесс обучения всегда включает две основные составляющие: теоретические и практические знания. Практическая часть охватывает такой метод, как эксперимент. Однако с развитием современных технологий и их внедрением в систему образования, во многих учебных заведениях при изучении химии эксперименты проводятся все реже, а практические и лабораторные занятия становятся все более теоретическими. Тем не менее, ни увлекательные рассказы педагогов, ни видеозаписи экспериментов не могут заменить реальный эксперимент [3]. Эксперимент задействует эмоциональную память, что делает его особенно эффективным методом обучения. Он вызывает у обучающихся особый интерес к предмету, что повышает качество учебного процесса. Проведение любого эксперимента возможно только на основе уже имеющихся знаний. Эксперимент начинается с постановки проблемной ситуации и выдвижения гипотезы. Процесс формулирования гипотезы развивает мышление учащихся, побуждая их применять имеющиеся знания и приобретать новые через проверку гипотезы. Химический эксперимент предоставляет обширные возможности для создания и решения проблемных ситуаций [4].



Проблемный эксперимент отражает метод использования химического эксперимента в обучении, позволяющий создать проблему и активизировать интерес обучающихся к исследованию причин наблюдаемых явлений. В том случае когда на уроке используется нестандартный эксперимент с неожиданными результатами, то это вызывает проблемную задачу или ситуацию [5]. После того, как учащиеся осознают проблему, они приступят к активному решению, которое требует уникального метода или подхода. В ходе проблемного эксперимента проблема решается в процессе обучения, вызывая парадокс, несогласие и противоречие. Данный подход можно применять на любом этапе урока, будь это изучение нового материала, повторение, обобщение, закрепление или контроль знаний обучающихся.

Химический эксперимент придает уникальность и специфичность предмету химии. Химический эксперимент представляет собой один из ключевых методов связи теории с практикой, превращая полученные знания в точные убеждения. В рабочей программе школьного курса «Химии» химический эксперимент играет важную роль, предоставляя обучающимся формировать не только навыки анализа, наблюдения, выводов, но также и осуществлять работу с реактивами и химическим оборудованием.

Благодаря эксперименту обучающиеся знакомятся не только с явлениями химических реакций, а также с методами науки. Эксперимент активизирует интерес к предмету, учит обучающихся наблюдать, осваивать методику работы, а также развивать практические навыки и умения. В связи с этим считается, что химический эксперимент занимает ключевую позицию в обучении химии. Выполняя различные опыты, обучающиеся приобретают знания не только о химических реакциях и свойствах веществ, но и стремятся доказать полученные теоретические знания на практике. Кроме того, следует отметить, что у учащихся развиваются навыки самостоятельной работы. Наблюдая за превращениями химических явлений и реакций обучающиеся приходят к выводу о том, что химическими процессами можно управлять, так как они подчиняются естественным законам. Понимание данных законов открывают широкие возможности использования химических превращений в жизнедеятельности человека.

Необходимо помнить, что любой метод обучения необходимо использовать там, где он наиболее развернуто выполняет функции обучения (образовательные, воспитательные, развивающие). Любой метод может выполнять перечисленные функции обучения, если правильно применяется целесообразно содержанию учебного материала, а также возрастным особенностям обучающихся и используется в интеграции с другими методами процесса обучения. Применять и выбирать метод обучения может только учитель. В связи с этим, выбирая метод педагог должен учитывать, что подобранный метод будет выполнять функции обучения [6]. Постигание навыков эксперимента целесообразно не только для эффективного изучения химии, но и для непрерывного обучения и будущей квалификации. Поэтому, эксперимент в химическом образовании занимает ключевую позицию, для преобразования теории в практическую деятельность. Результаты большинства химических экспериментов, которые проводятся в урочное время чаще свидетельствуют существующие законы и закономерности и аргументируют конкретные теоретические положения. По этой причине необходимо подчеркнуть познавательную ценность каждого взятого эксперимента [7].

На развитие и формирование теоретических и практических умений необходимо время. Это можно обеспечить, если поэтапно развивать практические умения обучающихся, распределяя данную работу ежегодно. На протяжении учебного года важно акцентировать внимание на формировании и усовершенствовании навыков, которые необходимы для выполнения экспериментов. Результативность обучения химии с применением эксперимента обуславливается наличием фидбека, т.е. обратной связи.

Анализ результативности умений и навыков полученных в ходе проведения экспериментов является результатом работы не только учителя, но и обучающихся. Эксперимент в химии – это главный источник знаний обучающихся [8]. В комплексе с техническими средствами обучения (ТСО) эксперимент способствует более продуктивному овладению компетенциями. Последовательное применение экспериментов на уроках химии содействует развитию умений наблюдать за процессами и явлениями, а также объяснять содержание с учетом изученного теоретического материала, законов и закономерностей. Это развивает и улучшает умения и навыки в проведении экспериментов, приучает планировать работу, контролировать свою деятельность, воспитывает уважение, а также любовь к

трудоу деятельности. Химический эксперимент стимулирует обучающихся к развитию научного мировоззрения. Применение эксперимента на уроках химии благоприятствует полному усвоению учебного материала, так как эксперимент играет значительную роль в качестве наглядного материала [9].

В системе современного образования «Естественные науки» занимают важную роль. Сегодня исследования в области естественных наук и техники являются популярными. Учебные предметы данной области пользуются значительными возможностями для практико-ориентированного обучения и сконцентрированы на развитие полного понимания естественных наук [10]. Химия, как экспериментальная наука, характеризуется определенной природой и занимает ключевую позицию в этом процессе.

Цель исследования состоит в обнаружении важности и значимости методологических основ организации химического эксперимента для развития целостного понимания естественных наук обучающимися.

Для осуществления поставленной цели были сформулированы ряд задач:

1. Проанализировать содержание и виды химического эксперимента.
2. Выявить методику учебной и познавательной деятельности учащихся в ходе изучения химии как предмета, которая ориентирована на развитие знаний в области естественных наук.
3. Провести исследовательскую деятельность, которая направлена на формирование у обучающихся умений и навыков при проведении химического эксперимента, исследуемый как главный критерий для развития общего мировоззрения обучающихся.

Составной частью материалов и методов исследования являются интеграция как теоретических, так и практических методов. Был осуществлен анализ психологической, педагогической и научно-методической литературы, которая относится к проблеме школьного химического эксперимента. Наряду с этим, исследован, систематизирован и обобщен опыт педагогов в данной области. В процессе исследовательской деятельности была разработана и усовершенствована методика формирования умений и навыков обучающихся в ходе проведения химического эксперимента. В контексте педагогического эксперимента были использованы такие практические методы как, проведение экспериментов и применение диагностических карт. Данный подход предоставил обучающимся возможность понимать протекающие процессы через проведение химического эксперимента и формировать у них научное мышление. Безусловно, химический эксперимент являясь методом научного познания в области естественных наук, во все времена остается актуальным.

Опытно-экспериментальная работа была проведена в 2-х параллелях восьмых классов и обосновала существенное значение химического эксперимента на развитие умений и навыков обучающихся в ходе проведения эксперимента. На первоначальном этапе исследования были внедрены серии экспериментов в ходе обучения учебного предмета «Химия». Контрольная группа (обучающиеся с первой параллели 8 класса (контрольная группа), не имели определенного опыта в проведении химического эксперимента, тогда как вторая параллель 8-го класса (экспериментальная группа) принимала активное участие в проведении химического эксперимента.

В результате диагностики изменений на контрольном этапе было выявлено, что учащиеся экспериментальной группы значительно улучшили свои умения и навыки в проведении экспериментов по сравнению с контрольной группой. Они продемонстрировали лучшее понимание химических процессов, умение анализировать результаты экспериментов и делать выводы. Специфичность проведенной опытно-экспериментальной работы говорит о том, что применение химического эксперимента в процессе обучения благоприятствует не только интеллектуальному развитию обучающихся, но и способствует более глубокому усвоению учебного материала. Данный подход помогает повышению познавательной активности обучающихся и развитию у них критического мышления и привитию практических навыков, которые необходимы для научного познания. Таким образом, результаты исследования подтверждают эффективность включения химического эксперимента в образовательный процесс для достижения целей формирования комплексного понимания естественных наук у обучающихся.

Опираясь на исследованную литературу и опыт педагогов нами была представлена модель описывающая этапы постижения обучающимися умений и навыков в ходе изучения

химии как науки [4, 5]. В процессе формирующего этапа эксперимента была разработана серия уроков, где особый акцент уделялся проведению химического эксперимента. Приведем в качестве примера несколько уроков из этой серии.

Первый урок предназначен раскрытию темы «Химические свойства солей» и включал проведение демонстрационного эксперимента. Цель этого урока заключалась не только в расширении знаний о свойствах (химических) солей, а также активизация познавательной деятельности учащихся. Демонстрационный эксперимент на данном уроке представляет собой не только метод изучения химических реакций, но и является свидетельством объективности знаний в области естественных наук. Учащиеся наглядно видят, что химические процессы можно контролировать и они зависимы от законов и закономерностей химической науки.

Второй урок посвящен теме «Гидролиз солей» и был предложен проблемный эксперимент. Целью урока являлось расширение представлений обучающихся о свойствах солей и их взаимодействиях с водой или гидролиз, а также формирование у учащихся навыков работы с химическими реактивами. Учащимся представили следующую проблемную ситуацию: цвет лакмуса (индикатора) некоторые растворы солей не изменяли, тогда как другие растворы проявляли существенные изменения, т.е. разные растворы проявляли изменения в соответствии с их свойствами. Учащиеся под чутким руководством педагога выдвигали гипотезы о возможных причинах таких изменений. Подводя итоги эксперимента опираясь на полученные результаты они формулировали выводы. По итогам проведенного эксперимента можно отметить, что проблемный эксперимент осуществил главную функцию коррекции в обучении, а именно позволил учащимся самостоятельно обнаруживать и исправлять совершенные ошибки в ходе обучения. На этом уроке обучающиеся пришли к выводу о том, что не все соли могут подвергаться гидролизу, а изменение окраски лакмуса (индикатора) будет зависеть от способа образования солей.

На третьем уроке была предложена тема лабораторной работы: «Очистка загрязненной поваренной соли». Учащиеся должны были выполнить работу самостоятельно. Цель урока заключалась не только в обучении школьников методам очистки веществ с помощью фильтрования для совершенствования практических навыков, разделения смесей, но и в улучшении навыков целесообразного применения времени, самостоятельность и самоорганизованность. Выполняя химические эксперименты самостоятельно обучающиеся констатируют химические явления, а также связь с процессами (физическими и биологическими), что содействует осмысленному усвоению компетенций и развитию полной научной картины мира.

В роли инструмента для определения уровня овладения знаниями в области естественных наук, мы выбрали критерии, которые определяют сформированность компонентов экспериментальных умений и навыков (организационные, технические, измерительные, интеллектуальные). Мы отталкивались из того, что научное мировоззрение выявляется знаниями по химии а также умениями их применять на практике. Для достижения этого была использована диагностическая карта, которая позволила оценить уровень сформированности компонентов умений и навыков экспериментальных (высокий, средний, низкий), определяющиеся полнотой выполнения последовательных действий на лабораторных и практических работах по определенным критериям.

Для определения динамики уровня сформированности экспериментальных навыков и умений были разработаны определенные экспериментальные задания для проведения уроков. Задания выполнялись с использованием лабораторного оборудования и опирались на анализе отчета учащихся о ходе проведения работ и их результатах. Следовательно, оценка результата эксперимента состояла из двух частей: 1) наблюдение учителя за проведением лабораторной или практической работы; 2) анализ отчета оформленной работы.

Таблица 1 – Критерии уровня сформированности компонентов экспериментальных умений и навыков

№	Экпериментальные умения и навыки	Характеристика
1	Организационные	1. Планирование экмперимента; 2. Подбор реактива и оборудования; 3 Целесообразное использование времени, средств, методов в

		процессе выполнения работы; 4. Самоконтроль; 5. Содержание рабочего места в порядке и чистоте; 6. Самостоятельность.
2	Технические	1. Правильное обращение с реактивами и оборудованием; 2. Сборка приборов и установок из готовых деталей и узлов; 3. Выполнение химических реакций; 4. Соблюдение правил безопасности труда.
3	Измерительные	1. Измерение объемов жидкостей и газов; 2. Взвешивание; 3. Определение плотности и температуры жидкостей; 4. Обработка результатов измерений.
4	Инструментальные	1. Постановка целей и задач эксперимента; 2. Выдвижение гипотезы; 3. Использование имеющихся знаний; 4. Описание наблюдаемых явлений и предметов; 5. Анализ результатов эксперимента; 6. Выявление причинно-следственных связей; 7. Обобщение и выводы.

Таблица 2 - Уровень сформированности компонентов экспериментальных умений и навыков у учащихся контрольной и экспериментальной групп на констатирующем этапе эксперимента

№	Умения и навыки	Контрольная группа	Экспериментальная группа
1	Организационные	56%	57%
2	Технические	13%	19%
3	Измерительные	13%	13%
4	Интеллектуальные	12%	13%

Таблица 3. Уровень сформированности компонентов экспериментальных умений и навыков у учащихся контрольной и экспериментальной групп на констатирующем этапе эксперимента

№	Умения и навыки	Контрольная группа	Экспериментальная группа
1	Организационные	53%	55%
2	Технические	12%	18%
3	Измерительные	12%	12%
4	Интеллектуальные	6%	12%

Таблица 4 - Уровень сформированности компонентов экспериментальных умений и навыков у учащихся контрольной и экспериментальной групп на контрольном этапе эксперимента

№	Умения и навыки	Контрольная группа	Экспериментальная группа
1	Организационные	54%	61%
2	Технические	21%	79%
3	Измерительные	13%	74%
4	Интеллектуальные	14%	66%

Таблица 5. Уровень сформированности компонентов экспериментальных умений и навыков у учащихся контрольной и экспериментальной групп на контрольном этапе эксперимента

№	Умения и навыки	Контрольная группа	Экспериментальная группа
1	Организационные	55%	60%
2	Технические	20%	80%
3	Измерительные	13%	73%
4	Интеллектуальные	13%	67%

На контрольном этапе экспериментальной работы проводилось разъяснение результатов исследования и формулировались выводы. На Таблицах 3 и 5 представлены

эмпирические данные о сформированности экспериментальных умений и навыков у учащихся контрольной и экспериментальной групп на констатирующем и контрольном этапах педагогического эксперимента. Исходя из приведенных результатов на Таблицах 3 и 5 видно, что динамика сформированности экспериментальных умений и навыков как основы научного познания у учащихся экспериментальной группы существенно преобладает над динамикой сформированности данных компонентов у обучающихся контрольной группы. В особенности, в экспериментальной группе прослеживается увеличение роста уровня сформированности интеллектуальных умений и навыков на 53%, тогда как в контрольной группе динамика составила только 4%.

Уровень освоения измерительных умений и навыков у учащихся экспериментальной группы возрос на 61%, тем временем в контрольной группе роста не обнаружили. Динамика уровня сформированности технических умений и навыков у обучающихся экспериментальной группы составила 60%, тогда как у обучающихся контрольной группы рост динамики составил всего 8%. В отношении организационных умений и навыков радикальных изменений не наблюдаются. Различие данного компонента (организационные умения и навыки) у обучающихся экспериментальной группы 4%, а у респондентов контрольной группы – 2%.

Обобщим результаты корреляции данных у респондентов экспериментальной и контрольной групп, применяя t-критерий Стьюдента. Чтобы сравнить средние величины сформированности организационных, технических, измерительных и инструментальных умений и навыков мы применили следующую формулу:

$$t = \frac{M_1 - M_2}{\sqrt{m_1^2 + m_2^2}}, \quad (1)$$

где  $M_1$  – средняя арифметическая экспериментальной группы,  $M_2$  – средняя арифметическая контрольной группы),  $m_1$  – средняя ошибка первой средней арифметической,  $m_2$  – средняя ошибка второй средней арифметической. Далее, зная количество учеников в каждой группе ( $n_1$  и  $n_2$ ), мы нашли число степени свободы  $f$  по следующей формуле:

$$f = (n_1 + n_2) - 2 \quad (2)$$

Критическое значение t-критерия Стьюдента для уровня значимости ( $p$ ), равного 0,005, при данном значении степени свободы определили по таблице и сравнили критическое и рассчитанное значения критерия.

Анализ результатов эксперимента показал, что уровень организационных, технических, измерительных и инструментальных умений и навыков учащихся экспериментальной группы достоверно ( $p < 0,05$ ) отличается от уровня данных компонентов у обучающихся контрольной группы, так как в последней статистически значимых изменений не произошло.

Исходя из вышеизложенного можно отметить, что в исследовании удалось установить, следующий факт о том, что экспериментальные умения и навыки обучающихся успешно формируются в ходе применения химических экспериментов на уроках лишь в том случае, если они проводятся систематично и чаще всего используется проблемный подход в обучении. Применяя данную формулу мы смогли оценить значимость различий между экспериментальной и контрольной группами в отношении сформированности организационных, технических, измерительных и инструментальных умений и навыков. Таким образом, результаты анализа выявили, что наблюдаемые различия статистически значимы. Это подтверждает гипотезу о более высоком уровне сформированности данных умений и навыков у обучающихся экспериментальной группы по сравнению с контрольной группой.

Химический эксперимент – это метод обучения, который основан на наблюдении за изменениями химических реакций в определенных условиях. Кроме того, необходимо создать такие условия, которые помогут учащимся познавать науку не только под руководством педагога, но и самостоятельно. Химический эксперимент ориентирован на постижение личностных, метапредметных и предметных результатов образовательной деятельности в

рамках предметной области «Естественные науки». Химический эксперимент обладает рядом специфических особенностей:

- Активизирует познавательную деятельность.
- Развивает фундаментальное понимание теорического материала по химии на основе эмпирических данных.
- Развивает проблемное, а также критическое мышление на основе гносеологического (когнитивного) противоречия.
- Является не только средством закрепления и демонстрации химических знаний, но и методом, который формирует новое знание.

Процедура проведения химического эксперимента подразумевает предварительно выдвинутую гипотезу. Данная деятельность химического эксперимента формирует мышление обучающихся, мотивирует к выполнению и применению полученных теоретических знаний на практике, кроме того, развивает навыки исследовательской деятельности в процессе обучения. Химический эксперимент используется на разных этапах урока, а также является рациональным методом развития мыслительной и самостоятельной деятельности обучающихся, а именно от демонстрационного эксперимента обучающиеся поэтапно переходят к выполнению лабораторных опытов.

Химический эксперимент обеспечивает выработку экспериментальных умений и навыков обучающихся. Данные результаты обучения дают возможность реализовать процесс переноса теоретических знаний в область практического применения, развивает мыслительную деятельность учащихся, которое основано на способности выдвижения гипотезы, проверять их, осуществлять связь законов и закономерностей с химическими реакциями. Для эффективного развития экспериментальных умений и навыков следует интегративное погружение учащихся в среду исследовательской деятельности. В наибольшей степени действенным средством является проблемный подход в процессе обучения. Опытно-экспериментальная работа была сконцентрирована на решение такой исследовательской проблемы как, формирование экспериментальных умений и навыков у обучающихся с использованием химического эксперимента. В ходе исследования нами было установлено, что экспериментальные умения и навыки у обучающихся лучше всего развиваются в ходе применения экспериментов на уроках химии при условии постоянства проведения с использованием проблемного подхода в процессе обучения.

#### ЛИТЕРАТУРА:

1. Бабкина С.С. Общая и неорганическая химия. Лабораторный практикум: Учебное пособие для бакалавров и специалистов / С.С. Бабкина, Р.И. Росин, Л.Д. Томина. - М.: Юрайт, 2016. - 481 с.
2. Чан, Тхи Тхань. Формирование и развитие опыта самообучения у школьников / Нгуен Тхук Тху, Чан Тхи Тхань, Т.А. Боровских // Наука и школа. - 2018. - №5. - С. 52-57.
3. Almulla, M. A. (2020). The effectiveness of the project-based learning (PBL) approach as a way to engage students in learning. Sage Open, 10(3), 2158244020938702.
4. Береснева Е. В. Методика изучения основных разделов школьного курса химии : учебное пособие / Е. В. Береснева, Л. В. Даровских. — Киров: ВятГУ, 2018. — 192 с. — URL: <https://e.lanbook.com/book/339920> (дата обращения: 14.09.2023).
5. Жукова М. И. Методика преподавания химии : учебно-методическое пособие / М. И. Жукова. — Воронеж : ВГПУ, 2022. — 180 с. — URL: <https://e.lanbook.com/book/253382> (дата обращения: 14.09.2023).
6. Якушева Г. И. Теория и методика обучения химии : учебно-методическое пособие / Г. И. Якушева, О. А. Фарус. — Оренбург: ОГПУ, 2021. — 96 с. — URL: <https://e.lanbook.com/book/179885> (дата обращения: 14.09.2023).
7. Ахметов М. А., Исаева О. Н., Пильникова Н. Н. К методике применения средств наглядности при формировании химических понятий // Химия в школе. – 2018. - № 4. – С. 28-31.
8. Ермакова Ю. А., Ахметов М. А. Химический эксперимент при изучении нового материала // Химия в школе. – 2018. - № 5. – С. 45-49.
9. Сурин Ю. В. Проблемный эксперимент в совершенствовании теоретических знаний учащихся // Химия в школе. — 2017. — № 2. — С. 48–51.
10. Шиманович И.Е. Учебное пособие «Химия, 8 класс». под ред. И.Е. Шимановича, Мн., Нар. света, 2018.

## ТАҶРИБАИ ХИМИЯВӢ - ВОСИТАИ ТАШАККУЛИ ҶАҶОНБИНИИ ХОНАНДАҶОН

Муаллифон дар мақола қайд кардаанд, ки ҷаҳонбинии табиатшиносӣ ин системаи донишҳо дар бораи табиат мебошад, ки дар тафаккури хонандагон дар раванди омӯзиши фанҳои табиатшиносӣ ва фаъолияти равонӣ барои эҷоди ин система ташаккул меёбад. Дар ташаккули ҷаҳонбинии мактаббачагон машғулиятҳои амалӣ нақши калон мебозанд. Ҷаҳонбинии илмии хонандагон, пеш аз ҳама, дар раванди омӯзиши фанҳои табиатшиносӣ ташаккул меёбад. Яке аз илмҳои ин давра химия мебошад. Он ба мо имкон медиҳад, ки олами атрофамонро тавассути омӯзиши моддаҳо, таъсири мутақобила ва хосиятҳои онҳо то ҳади имкон беҳтар дарк намоем. Маълум аст, ки барои пурра фаҳмидани равандҳои дар реаксияҳои химиявӣ баамаломата донишҳои назариявӣ кифоя нестанд. Аз ин рӯ, дар таълими химия кори озмоишӣ ва таҷрибаҳои мавқеи асосиро ишғол мекунанд.

Дар мақола аҳамияти корҳои озмоишӣ аз ҷанни химия дар ташаккули ҷаҳонбинии табиатшиносии хонандагон баррасӣ шудааст. Як намуди таҷрибаи химиявӣ кори озмоишӣ мебошад. Кори озмоишӣ дар раванди таълим нақши муҳим бозида, ба дарки амиқи ҳодисаҳо ва равандҳои табиат мусоидат мекунанд. Вай на танҳо имкон медиҳад, ки донишҳои назариявӣ дар амал татбиқ карда шавад, балки бо иштироки фаёлона дар таҷрибаҳо ба чуқуртар фаҳмидани асосҳои илми химия мусоидат мекунанд. Ин раванд ба хонандагон на танҳо барои аз худ кардани маводи таълимӣ кӯмак мерасонад, балки тасаввуроти онҳоро дар бораи табиати падидаҳо ва усули илмии таҳқиқот ташаккул медиҳад. Тавассути корҳои озмоишӣ хонандагон малакаҳои тафаккури интиқодӣ, маълумот ва маҳорати кор, инчунин, баровардани хулосаҳо дар асоси таҷрибаи худ инкишоф медиҳанд.

**Вожаҳои калидӣ:** таҷриба, кори озмоишӣ, тасвири табиатшиносии ҷаҳон, химия, хонандагон, дониш, малака.

## РОЛЬ ЭКСПЕРИМЕНТА В ПОНИМАНИИ УЧАЩИМИСЯ ОСНОВ ХИМИЧЕСКОЙ НАУКИ

В статье авторы отметили, что мировоззрение естествознания – это система знаний о природе, которая формирует мышление учащихся в процессе изучения естественнонаучных предметов и мыслительную деятельность, вносящую вклад в эту систему. Большую роль в формировании воображения школьников играет практическая деятельность. Мировоззрение отечественной науки, прежде всего, формируется в процессе изучения естественных наук. Одной из наук этого периода является химия. Это позволяет нам лучше понимать окружающий мир посредством изучения веществ, их взаимодействий и свойств. Понятно, что теоретических знаний недостаточно для полного понимания процессов, происходящих при химических реакциях. В связи с этим в преподавании химии основное положение занимает работа опытов и экспериментов.

В статье рассматривается значение химических опытов в формировании натуралистического мировоззрения учащихся. Это своего рода химический эксперимент. Последнее играет важную роль в образовательном процессе и способствует глубокому пониманию природных явлений и процессов. Он не только позволяет применять теоретические знания на практике, но и способствует более глубокому пониманию основ химической науки за счет активного участия в экспериментах. В процессе это помогает семьям, занимающимся танго, освоить учебный материал, а также помогает сформировать у них представление о природе явлений и научном методе исследования. Посредством экспериментальной работы у студентов развиваются навыки критического мышления, умения работать с данными и делать выводы на основе своего опыта.

**Ключевые слова:** опыт, экспериментальная работа, описание естествознания мира, химия, чтение, знания, умения.

## CHEMICAL EXPERIMENT - A TOOL FOR FORMING STUDENTS' WORLDVIEW

The worldview of natural science is a system of knowledge about nature that forms students' thinking in the process of studying natural science subjects and mental activity that contributes to this system. Practical activity plays a major role in forming students' imagination. The worldview of domestic science is primarily formed in the process of studying natural sciences. One of the sciences of this period is chemistry. This allows us to better understand the world around us through the study of substances, their interactions and properties. It is clear that theoretical knowledge is not enough to fully understand the processes occurring during chemical reactions.

In this regard, the main position in teaching chemistry is occupied by the work of experiments and experiments. The article discusses the importance of chemical experiments in the formation of students' naturalistic worldview. This is a kind of chemical experiment. The latter plays an important role in the educational process and promotes a deep understanding of natural phenomena and processes. It not only allows you to apply theoretical knowledge in practice, but also promotes a deeper understanding of the basics of chemical science through active participation in experiments. In the process, this helps families involved in tango master the educational material, and also helps them form an understanding of the nature of phenomena

and the scientific research method. Through experimental work, students develop critical thinking skills, the ability to work with data and draw conclusions based on their experience.

**Key words:** *experience, experimental work, description of the natural sciences of the world, chemistry, reading, knowledge, skills.*

**Сведения об авторах:** *Бобизода Гуломқодир Мукамол – доктор биологических наук, доктор фармацевтических наук, профессор, председатель Фармакологического комитета при Министерстве здравоохранения и социального развития Республики Таджикистан, г. Душанбе, ул. Алишера Навои, 11/5. E-mail: [bobievgm@mail.ru](mailto:bobievgm@mail.ru), тел.: (+992)918 17 03 60*

**Сафарзода Салоҳиддин** – *ведущий специалист аттестационного отдела естественно-математических и технических наук, Высшая аттестационная комиссия при Президенте Республики Таджикистан, г. Душанбе, ул. Шевченко, 39, тел.: (+992) 985 85 50 80*

**Маълумот дар бораи муаллифон:** *Бобизода Гуломқодир Мукамол – доктори илми биология, доктори илмҳои фармaceutӣ, профессор, раиси Кумитаи фармакологии Вазорати тандурустӣ ва ҳифзи иҷтимоии Ҷумҳурии Тоҷикистон, ш. Душанбе, к. Алишер Навоӣ, 11/5. E-mail: [bobievgm@mail.ru](mailto:bobievgm@mail.ru), тел.: (+992) 918 17 03 60*

**Сафарзода Салоҳиддин** – *мутахассиси пешбари шуъбаи аттестационии илмҳои табиӣ, математика ва техникаи Комиссияи олии аттестационии назди Президенти Ҷумҳурии Тоҷикистон, ш. Душанбе, к. Шевченко, 39, тел.: (+992) 985 85 50 80*

**About the author:** *Bobizoda Gulomkodir Mukammol – Doctor of Biological Sciences, Doctor of Pharmaceutical Sciences, Professor, Chairman of the Pharmacological Committee under the Ministry of Health and Social Development of the Republic of Tajikistan, Dushanbe, Alisher Navoi Street, 11/5. E-mail: [bobievgm@mail.ru](mailto:bobievgm@mail.ru), phone: (+992) 918 17 03 60*

**Safarzoda Salokhiddin** – *Leading Specialist of the Certification Department of Natural, Mathematical and Technical Sciences, Higher Attestation Commission under the President of the Republic of Tajikistan, Dushanbe, Shevchenko Street, 39, phone: (+992) 985 85 50*



**МУНДАРИЧА  
СОДЕРЖАНИЕ  
CONTENTS**

**ПЕДАГОГИКА ВА ПСИХОЛОГИЯ  
ПЕДАГОГИКА И ПСИХОЛОГИ  
PEDAGOGY AND PSYCHOLOG**

<b>Рачабов. С. Абдулов А.</b> Сабабҳои рафторҳои ноҷои ҷавонон ва роҳҳои пешгирии онҳо.....	5 – 8
<b>Махкамов Д.</b> Равишҳои фаъоли таълим дар беҳдошти сифати таълим.....	9 – 14
<b>Файзуллоева И.</b> Ҷанбаҳои назариявии истифодаи бозихҳои дидактикӣ дар раванди таълим.....	14 – 20
<b>Ҳочаева Г.Ҷ.</b> Педагогикаи миллӣ ва ташакули заминаҳо дар давраи Эҳёи Аҷам.....	20 – 27
<b>Даминзода Х. А.</b> Таъсири психологӣ муошират дар байни ҷавонону наврасон.....	27 – 32
<b>Шарафзода Б. А.</b> Ҷойгоҳи илму дониш дар таҳкими тарбияи педагогӣ идеологӣ ва худшиносии миллии наврасону ҷавонон дар шароити ҷомеаи иҷтимоии Тоҷикистон.....	32 – 40
<b>Калонова М. Я.</b> Нақши саёҳат (экскурсия) дар ҷараёни таълим барои омӯзиши забони англисӣ дар муассисаҳои таҳсилоти умумии Тоҷикистон.....	40 – 44
<b>Каримзода М. Б. Раҳимов Ш. С.</b> Омил ва роҳҳои ташакули ҷаҳонбинии илмӣ хонандагон.....	44 – 49
<b>Абдуллоева М. А.</b> Технологияи фаъолияти ҷустуҷӯӣ - маърифатӣ ва экологӣ дар кӯдакони синни томактабӣ .....	49 – 55
<b>Сатторов А. Қ.</b> Современная технология учебного занятия.....	55 – 59
<b>Равшанова Н. Ч.</b> Основные аспекты профессиональной специализации будущих библиотечкарей вузов .....	60 – 66
<b>Садирова Ҷ. Ш.</b> Пайдоиш ва нобарории наврасони душвортарбия дар раванди таълим .....	66 – 70
<b>Абдуллоева З. А.</b> Тасвири ислохот ва созиши мусиқӣ дар ашъори Ҳоконӣ.....	70 – 78
<b>Исмоилова Ҳ. И.</b> Рӯзгори таърихшинос ва муаррих Начмуддин Ровандӣ.....	78 – 86
<b>Садуллоева Г. Нурматов Д. О.</b> Таълими фосилавӣ ҳамчун муносибати навгонӣ дар татбиқи таҳсилоти бетанафус дар муассисаҳои касбӣ .....	87 – 90
<b>Джурраев Х. Ш. Камолова Д. С.</b> Педагогические и психологические особенности формирования математического мышления младших школьников.....	91 – 102
<b>Расулов С. Х. Хучаниёзова Д. Н.</b> Хусусиятҳои инкишофи қобилиятҳои зеҳнӣ дар хонандагони синни хурди мактабӣ .....	103 – 108
<b>Амонов С.</b> Парвариш ва омӯзиши фарзанд аз нигоҳи Фирдавсӣ .....	108 – 112
<b>Назриева С. Д.</b> Роль педагогической практики студентов в их профессиональном становлении.....	112 – 118
<b>Давлатзода Ҷ.</b> Тарбияи шаҳрвандӣ-ватандӯстии хонандагони муассисаҳои таҳсилоти миёнаи умумии Ҷумҳурии Тоҷикистон.....	118 – 125

**МЕТОДИКА  
МЕТОДИКА  
METHOD**

<b>Камилова Ф. Қ.</b> Варзишгарбонувони муваффақ .....	126 – 131
<b>Ҳасанов Ф. З.</b> Бозӣ ҳамчун фаъолияти таълимӣ дар омӯзиши забони хориҷӣ.....	131 – 136
<b>Рустамова Г. Шарипова. Х</b> Роль второстепенных персонажей в создании характера главного героя художественного произведения .....	136 – 143
<b>Умаров У. С.</b> Методикаи омӯзиши мавзӯи “Мувозинати ҷисмҳо шароитҳои мувозинати ҷисмҳо” дар синфи X .....	143 – 149

<b>Лутфуллоева П. Ҳомидова М.</b> Супориши вазиѝаи хонагӣ бояд мақсаднок бошад.....	149 – 154
<b>Ҷамшедов П. Раҳимова Ш. Д.</b> Сохтори калимаҳои тақрорӣ дар забонҳои англисӣ ва тоҷикӣ .....	154 – 164
<b>Абдуллоев И.</b> Системаи хатҳои ҳарфӣ овозӣ барои саводнокгардони навомӯзон .	165 – 174
.....	174 – 177
<b>Зоидова О. А. Усмонова Д. С. Асламов Т. Н.</b> Формирования исследовательских умений младших школьников на уроках русского языка .....	178 – 190
<b>Иматзода Л. М. Ҷамолбӣи Х.</b> Раванди босамари омӯзиши забони англисӣ дар муассисаҳои таҳсилоти миёнаи умумӣ .....	191 – 195
<b>Амонова А. М. Н., Наҷмидинова У. С.</b> Калимаҳои тоҷикӣ ва иқтибосӣ дар осори бузургони форсу тоҷик.....	195 – 199
<b>Қурбонова М. Асадуллоева З. Р.</b> Омӯзиши касбии забонҳои хоричӣ дар шароити ҷаҳонишавии таҳсилот мушкилот ва ҳалли онҳо .....	199 – 203
<b>Кудрявцева Е. А. Кодирова М.</b> Проблема изучения феномена детской игры в преподавании дошкольной педагогики .....	204 – 208
<b>Каримзода М. Б. Абдусаматов С. А.</b> Ташаккули салоҳиятҳои касбии донишҷӯёни коллеҷҳои тиббӣ бо истифода аз технологияҳои иттилоотӣ.....	209 – 215
<b>Ҳакимова Ҷ.С.</b> Таълими исм дар синфҳои ибтидоии муассисаҳои таҳсилоти миёнаи умумии ғайритаҷикӣ дар шароити бисёрзабонӣ .....	215 – 218

**20-СОЛАИ Омӯзиш ва рушди фанҳои табиатшиносӣ,  
дақиқ ва риёзӣ дар соҳаи илму маориф**

**20-ЛЕТИЕ ИЗУЧЕНИЯ И РАЗВИТИЯ ЕСТЕСТВЕННЫХ, ТОЧНЫХ И  
МАТЕМАТИЧЕСКИХ ДИСЦИПЛИН В СФЕРЕ НАУКИ И ОБРАЗОВАНИЯ  
20 YEARS OF STUDY AND DEVELOPMENT OF NATURAL, EXACT AND  
MATHEMATICAL DISCIPLINES IN THE FIELD OF SCIENCE AND  
EDUCATION**

<b>Одиназода С. О. Неъматов Ғ. Н. Умедҷони Х. Ғ.</b> Нақши ҷадвалҳои электронӣ дар раванди таълими фанҳои таҳассуси информатикӣ.....	219 - 223
<b>Ҳайётов Қ. Э. Саидзода И. М. Ҷанбаҳои назариявии татбиқи технологияҳои мобилӣ дар раванди таълим .....</b>	224– 230
<b>Абдусатторова С. А.</b> Робитаи математика бо ҳаёт дар ташаккули муносибати босалоҳият.....	231 – 235
<b>Шомуродова Б. Р.</b> Мафҳуми масъалаҳои инкишофдиҳанда ва функцияҳои онҳо дар курси алгебраи мактабӣ .....	235 – 246
<b>Далобоева М. С. Маҳмадов А. А.</b> Хусусиятҳои ташаккули дараҷаи касбии омӯзгори ояндаи фанҳои табиӣ риёзӣ бо воситаи ТИК .....	246 – 251
<b>Раҷабова С. Ҷ. Саидова Р. Р.</b> Фаъл будани донишҷӯён хангоми омӯзиши ҳаҷми бисёрруяҳо дар дарси “Математикаи элементарӣ”.....	252 – 258
<b>Джураев Х. Ш. Одинаев С. Ш.</b> Педагогический потенциал использования современных информационных технологий при преподавании дисциплин электроника и электротехника студентам технических специальностей.....	258 – 264
<b>Бобизода Ғ. М. Сафарзода С.</b> Роль эксперимента в понимании учащимися основ химической науки.....	264 – 272

**МАЪЛУМОТ БАРОИ МУАЛЛИФОН**  
**Талабот нисбат ба мақолаҳои илмие, ки барои чоп ба маҷаллаи илмие**  
**«Паёми Пажухишгоҳи рушди маориф» пешниҳод мегарданд.**

Тамоми мақолаҳои илмие, ки барои чоп ба маҷаллаи пешниҳод мегарданд, бояд ба талаботи зерин ҷавобгӯ бошанд: а) мақолаи илмӣ бояд бо назардошти талаботи муқаррарнамудаи маҷаллаи омода гардида бошад; б) мақола бояд натиҷаи таҳқиқоти илмӣ бошад; в) мавзӯи мақола бояд ба яке аз самтҳои илмие маҷаллаи мувофиқат намояд.

Ҳамаи маводҳои илмие, ки ба маҷаллаи пешниҳод мегарданд, бо ёрии системаи Antiplagiat барои муайян намудани дараҷаи аслияти матн санҷида мешаванд. Мақолаҳое, ки дар матн онҳо маводҳои дигар муаллифон бе иқтибосоварӣ истифода шудаанд, ба баррасии марҳилаҳои навбатӣ пешниҳод намегарданд ва ин гуна мақолаҳо ба чоп роҳ дода намешаванд.

**Талабот нисбат ба таҳияи мақолаҳои илмие:**

Матн мақола бояд дар формати Microsoft Word омода гардида, бо ҳуруфи Times New Roman барои матнҳои русӣ ва англисӣ ва бо ҳуруфи Times New Roman Tj барои матнҳои тоҷикӣ таҳия гардида, дар матн ҳаҷми ҳарфҳо 14, ҳошияҳо 2,5 см ва фосилаи байни сатрҳо бояд 1,5 мм бошад.

Ҳаҷми мақола бо формати А4 бо назардошти рӯйхати адабиёти истифодашуда ва аннотатсияҳо аз 10 то 12 саҳифаро бояд дар бар гирад.

**Сохтори мақола бояд бо тартиби зерин таҳия гардад:**

– индекси ТДУ (УДК) (индекси мазкурро аз ҳама гуна китобхонаи илмӣ дастрас намудан мумкин аст);

– номи мақола;

– насаб ва дар шакли ихтисор ном ва номи падар (намуна: Шарифзода М.);

– номи муассисае, ки дар он муаллифи мақола қору фаъолият менамояд;

– матн асосии мақола;

– ҳангоми иқтибосоварӣ адабиёти истифодашуда ва саҳифаи мушаххаси он бояд дар қавси чаҳоркунҷа [ ] нишон дода шавад. Намуна: [4, с. 36]. Яъне, адабиёти №4 ва саҳифаи 36.

– нақшаҳо, схемаҳо, диаграммаҳо ва расмҳо бояд рақамгузорӣ карда шаванд. Инчунин, онҳо бояд номи шарҳдиҳанда дошта бошанд.

– рӯйхати адабиёти истифодашуда (на камтар аз 10 номгӯ ва на бештар аз 25 номгӯи адабиёти илмӣ). Рӯйхати адабиёти истифодашуда бояд дар асоси талаботи МАТС (ГОСТ) 7.1-2003 ва МАТС (ГОСТ) 7.0.5-2008 таҳия гардад.

– номи мақола, аннотатсия ва калидвожаҳо бояд бо се забон (тоҷикӣ, русӣ ва англисӣ) таҳия гарданд. Аннотатсия дар ҳаҷми на камтар аз 25 сатр ва калидвожаҳо аз 7 то 10 номгӯ бояд таҳия карда шаванд;

– дар охири мақола бо ду забон (русӣ ва англисӣ) маълумот дар бораи муаллиф ва ё муаллифон бо тартиби зерин нишон дода шавад: насаб, ном ва номи падар (пурра), дараҷаи илмӣ ва унвони илмӣ (агар бошанд), номи муассисае, ки дар он муаллиф қору фаъолият менамояд, вазифаи ишғолнамуда, телефон, e-mail, нишони ҷойи қору муаллиф;

– ба мазмуну муҳтавои мақолаҳо муаллифон масъул мебошанд.

## **ИНФОРМАЦИЯ ДЛЯ АВТОРОВ**

### **Требования к научным статьям, поступающим в научный журнал «Вестник Института развития образования»**

Все поступающие в редакцию журнала научные статьи должны соответствовать следующим требованиям: а) статья должна быть написана с соблюдением установленных требований журнала; б) статья должна быть результатом научных исследований; в) статья должна соответствовать одному из направлений (разделов) журнала.

Все поступающие в редакцию материалы проверяются на наличие заимствований из открытых источников (плагиат), проверка выполняется с помощью системы Antiplagiat. Статьи, содержащие элементы плагиата, автоматически снимаются с рассмотрения, а авторы лишаются возможности опубликовать свою работу в журнале.

#### **Требования к оформлению научных статей:**

Статья должна быть подготовлена в формате Microsoft Word, шрифтом Times New Roman, кегль 14, поля 2,5 см со всех сторон, интервал полуторный.

Объем статьи (включая аннотацию и список литературы) должен быть в пределах от 10 до 12 стр. формата А4.

#### **Статья должна иметь следующую структуру:**

- индекс УДК (индекс можно получить в любой научной библиотеке);
- название статьи;
- фамилия и инициалы автора (например, Шарифзода М.);
- название организации, в которой работает автор статьи;
- основной текст статьи;
- при цитировании конкретного материала ссылки указываются в квадратных скобках [ ].  
Образец: [4, с. 36]. То есть, литература №4 и страница 36;
- таблицы, схемы, диаграммы и рисунки нужно сгруппировать и пронумеровать. Таблицы, схемы, диаграммы и рисунки должны иметь название;
- список использованной литературы (не менее 10 и не более 25 наименований научной литературы). Список литературы оформляется согласно требованиям ГОСТ 7.1-2003 и ГОСТ 7.0.5-2008;
- после списка использованной литературы на трех языках (на таджикском, русском и английском языках) оформляется следующая информация: название статьи, ФИО автора, название организации, аннотация и ключевые слова (аннотация не менее 25 строк, ключевые слова от 7 до 10 слов или словосочетаний);
- информация об авторе на русском и английском языках (здесь указываются ФИО автора полностью, ученая степень, ученое звание (если имеются), название организации, в которой работает (авторы), должность автора (авторов) в данной организации, телефон, e-mail, а также почтовый адрес места работы автора);
- авторы несут ответственность за содержание статей.

**INFORMATION FOR THE AUTHORS**  
**Requirements for scientific articles submitted to scientific journal**  
**"Bulletin of the Institute for the Development of Education»**

All the scientific articles entering the editorial office of the journal must meet the following requirements: a) the article should be written in compliance with the established requirements of the journal; b) the article should be the result of scientific research; c) the article must correspond to one of the areas (sections) of the journal.

All the materials coming to the editorial board are checked for borrowings from open sources (plagiarism) and the verification is performed using the Antiplagiat system. Articles containing elements of plagiarism are automatically withdrawn from the consideration, and the authors are deprived of the opportunity to publish their work in the journal.

**Requirements for the design of the scientific articles:**

The article should be prepared in Microsoft Word format, font – Times New Roman, size – 14, fields – 2.5 cm from all directions, interval – 1.5.

The volume of the article (including the annotation and the list of references) should be in the range of 10 to 12 pages of A4 format.

**The article should have the following structure:**

- UDC index (the index can be obtained in any scientific library);
- the title of the article;
- the surname and initials of the author (for example, Sharifzoda M.);
- the name of the organization where the author of the article works;
- the main text of the article;
- when citing a particular material, references are indicated in square brackets []. Sample: [4, p.36]. That is, the referenced source # 4, page 36.
- tables, schemes, diagrams and figures must be grouped and numbered. Tables, charts, diagrams and figures should have a name.
- the list of the used literature (no less than 10 and not more than 25 titles of scientific literature). References are made in accordance with the requirements of GOST 7.1-2003 and GOST 7.0.5 – 2008 state standards;
- the title of the article, annotation and keywords are made in three languages (Tajik, Russian and English). Annotation is made in the volume of at least 25 lines, keywords from 7 to 10 words or phrases;
- information about the author in Russian and English (here the full name of the author, academic degree, academic title (if available), the name of the organization where the author (or authors) works, the position of the author (or authors) in this organization, phone number, E-mail, and postal address of the place of work);
- The authors are responsible for the content of the articles.

**ПАЁМИ  
ПАЖУҲИШГОҲИ РУШДИ МАОРИФ  
2024, № 2 (46), 278 с.**

**ВЕСТНИК  
ИНСТИТУТА РАЗВИТИЯ ОБРАЗОВАНИЯ  
2024, № 2 (46), 278 с.**

**BULLETIN  
OF THE INSTITUTE FOR EDUCATIONAL DEVELOPMENT  
2024, №2 (46), 278 p.**

**Шахси масъули чоп:** Олимова .М. А.  
**Мухаррири матни тоҷикӣ:** Амонӣ С.  
**Мухаррири матни русӣ:** Лутфуллоева П.  
**Мухаррири матни англисӣ:** Лутфуллоева П.  
**Мухаррири техникӣ:** Ҳайдаров Р.  
**Мусаххех:** Ҳайдаров Р.

**Ответственное лицо за номер:** Олимова М. А.  
**Редактор таджикского текста:** Амонӣ С.  
**Редактор русского текста:** Лутфуллоева П.  
**Редактор английского текста:** Лутфуллоева П.  
**Технический редактор:** Ҳайдаров Р.  
**Корректор:** Ҳайдаров Р.

Ба чоп 10.07.2024. имзо шуд. Супориши № 9. Ҳуруфи навъи Times New Roman Tj.  
Чопи офсет. Андозаи 60x84 1/8. Ҷузъи шартию чопӣ – 34,75. Теъдоди нашр - 50.  
Матбааи “Фасл- 4”, 7734024, к. А. Навоӣ, 16.

---

Подписано в печать 10.07.2024. Заказ № 9. Гарнитура TimeNewRomanTj.  
Печать офсетная. Формат 60x84 1/8. Условно-печатный лист – 34,75. Тираж - 50.  
Типография “Фасл - 4”, 7734024, улица А. Навои, 16

---

On publications issued 10.07.2024. Assignment № 9. Font Format Time New Roman Tj.  
Offset printing, size 60x84 1/8. Printer's sheet – 34,75. Edition - 50.  
Publishing office “Fasl- 4”, 7734024, 16 A. Navoi street.